

SECCION TECNICA
CLASIFICACION I. P. C.
CLASE F 16
SUBCLASE K

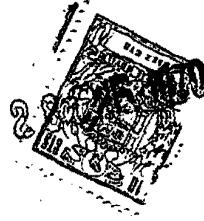

MODELO DE UTILIDAD

ICI Case M.20953/21728 div. SPAIN

155418

Memoria Descriptiva

sobre:

CUERFO DE GRIFO DE PLASTICO.

Solicitante: IMI DEVELOPMENTS LIMITED, entidad inglesa, residente en Kynoch Works, Witton, Birmingham 6, Inglaterra.

Este invento se refiere a cuerpos de grifo.

Tradicionalmente los cuerpos de grifo se hacen de metal y se forman empleando técnicas de fundición o moldeo en arena o estampación en

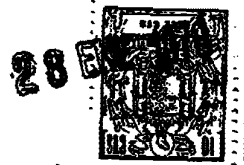

caliente. El primero de los métodos exige el empleo de machos destructibles para formar las superficies interiores de los cuerpos de grifo, y empleando la técnica de estampación en caliente la salida de líquido del cuerpo de grifo no puede formarse con un paso de salida curvado durante la estampación en caliente. El paso o conducto curvado se forma posteriormente mediante un proceso de calentamiento y curvatura para obtener la forma final en el cuerpo del grifo.

Un objeto del presente invento es proporcionar un cuerpo de grifo de manufactura más conveniente.

Según el presente invento, un cuerpo de grifo de plástico comprende una parte portadora de la válvula que tiene un paso o conducto para alojar un mecanismo de accionamiento de la válvula y una parte de salida de líquido que forma parte íntegra de la parte portadora de válvula, cuya parte de salida de líquido tiene un conducto de salida que se extiende del conducto de la parte portadora de la válvula, teniendo dicho conducto o paso de salida un eje longitudinal dispuesto en un arco que descansa en un radio constante.

En un tipo de construcción, a cualquier sección transversal tomada perpendicular al eje longitudinal del conducto de salida, la forma y tamaño del conducto de salida es constante. No obstante, es preferible que el conducto de salida sea ligeramente cónico (v.g., a un ángulo de 1 grado respecto al

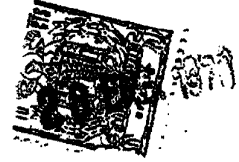

- eje longitudinal) a medida que se separa de su extremo de salida. En una forma preferente de construcción, la parte de salida del grifo comprende una pluralidad de nervaduras que penetran en el paso o conducto, están separadas circunferencialmente alrededor del conducto y se extienden en el sentido longitudinal del conducto. Se ha averiguado que estas nervaduras regulan el flujo de líquido del conducto de salida de forma que, o bien se elimina la turbulencia del agua completamente o se reduce sensiblemente por lo que se obtiene del grifo un chorro recto de agua. La turbulencia del agua se elimina más fácilmente disponiendo las nervaduras a lo largo de todo el conducto a partir de su extremo de salida.
- 5.
- 10.
15. A continuación se describe una modalidad del invento, a título de ejemplo, con relación al dibujo adjunto, en el que:
- La figura 1, es una vista de corte transversal longitudinal tomada a través de un cuerpo de grifo según el invento.
- 20.
25. Según se ilustra en la figura 1, un cuerpo de grifo doméstico para agua comprende una parte portadora de válvula 1 que tiene un paso o conducto 2 para alojar un mecanismo de accionamiento de la válvula y una superficie de asiento de válvula 3 dispuesta dentro del conducto para acoplamiento de una válvula del mecanismo de accionamiento. La parte portadora de la válvula forma parte íntegra del tubo de cola 4 para la admisión de agua en el cuerpo
30. del grifo y forma parte íntegra también de una parte



- de salida del líquido 5 que tiene un conducto de salida 6 interconectado con el conducto 2 en el lado opuesto de la superficie de asiento de la válvula 3 a partir del tubo de cola. El conducto de salida 6 se extiende en una configuración arqueada de uno a otro extremo de la parte de salida y tiene un eje longitudinal "XX" dispuesto en un arco de radio constante. El conducto de salida está conificado a medida que se separa de su extremo de salida 6a, v.g.,
5. la superficie del conducto se encuentra en un ángulo de 1 grado respecto al eje longitudinal. Según se ilustra en la figura 1, la parte de salida 5 comprende una pluralidad de nervaduras 5a que penetran en el conducto 6, estando las nervaduras separadas circunferencialmente en el conducto y extendiéndose en el sentido longitudinal del mismo. Es preferible que las nervaduras terminen a corta distancia del extremo de salida 6a del conducto, por razones de estética, según se indica en la figura 1.
10. Además, se ha averiguado que, las nervaduras 5a que se extienden por el conducto de salida reducen la turbulencia del agua de forma que se emite un chorro de agua del conducto menos turbulento y con un chorro de flujo más recto que el que se obtendría si fuera emitido por un conducto o paso de salida sin nervaduras.
15. 20. 25.

N O T A

- Descrita suficientemente la naturaleza del invento, así como la manera de realizarlo en la práctica, debe hacerse constar que las disposi
- 30.



ciones anteriormente indicadas son susceptibles de modificaciones de detalle en cuanto no alteren su principio fundamental. También se hace constar que el invento corresponde a dos solicitudes de patente presentadas en Inglaterra con fechas y números siguientes: 3 de abril de 1.968 y 20 de febrero de 1.969, nos: 16022/68 y 9171/69, acogiéndose por lo tanto a los beneficios que conceden los Convenios Internacionales en vigor, siendo lo que constituye la esencia del referido invento y por lo que se solicite un Modelo de Utilidad por 20 años, sobre: CUERPO DE GRIFO DE PLÁSTICO; caracterizándose por lo siguiente:

1.- Cuerpo de grifo de plástico, caracterizado porque comprende una parte portadora de válvula que tiene un conducto o paso para alojar un mecanismo de accionamiento de la válvula y una parte de salida de líquido que forma parte íntegra de la parte portadora de la válvula, teniendo dicha parte de salida de líquido un conducto o paso de salida que sale del conducto o paso de la parte portadora de válvula, y dicho conducto de salida un eje longitudinal dispuesto en un arco que descansa en un radio constante.

2.- Cuerpo de grifo según la reivindicación 1, caracterizado porque el conducto de salida se conifica a partir del punto en que se separa de su extremo de salida.

3.- Cuerpo de grifo según cualquiera de las reivindicaciones anteriores, caracterizado porque la parte de salida del grifo comprende una pluralidad de nervaduras que se extienden por el conducto, cir-

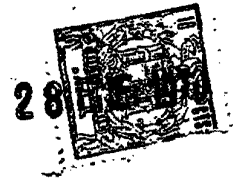

cunferencialmente separadas alrededor del conducto y se extienden longitudinalmente por el mismo.

4.- Cuerpo de grifo de plástico; tal y como queda sustancialmente descrito en la presente

5. Memoria e ilustrado en los dibujos adjuntos.

Este Memoria consta de seis hojas escritas e máquinas por una sola cara.

Madrid, 28 ENE. 1970

IMI DEVELOPMENTS LIMITED.

GOMEZ ACEBO Y MOBERG

por Encargo de F. Hernández

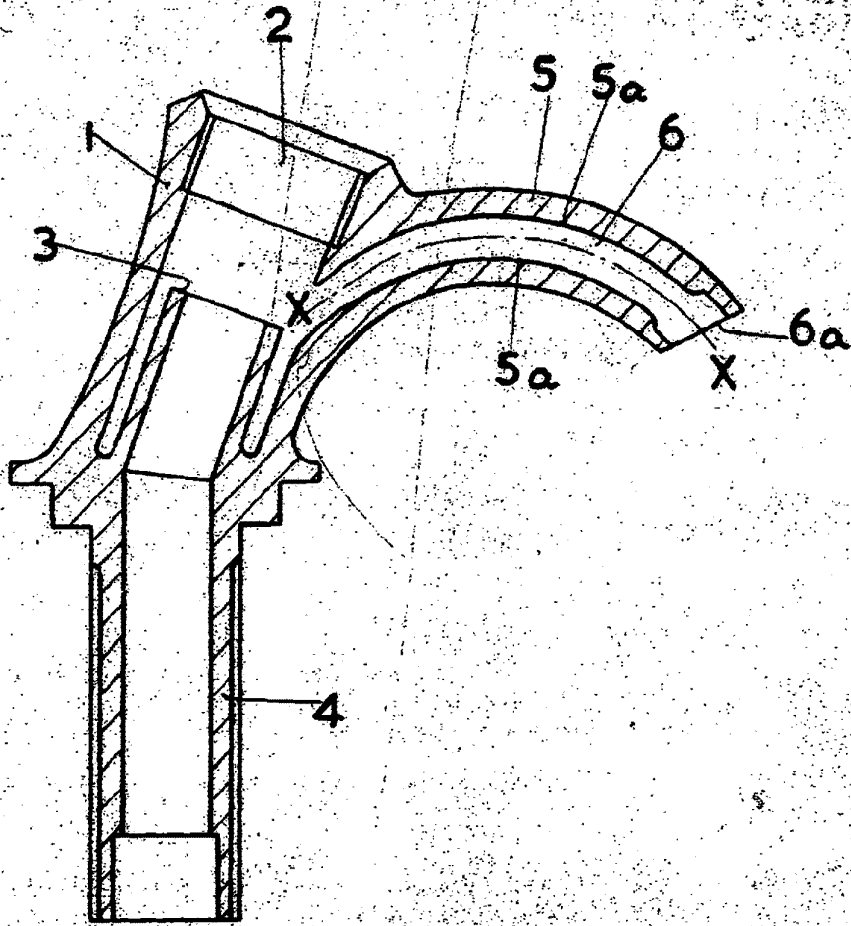
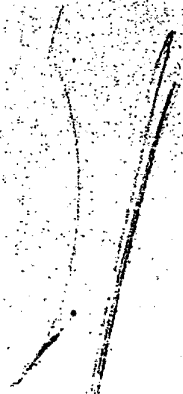

FIG. I.



IMI DEVELOPMENTS LIMITED