

25 MAR 1970



155417

MEMORIA DESCRIPTIVA

CORRESPONDIENTE A UN MODELO DE UTILIDAD

POR VEINTE AÑOS

PARA TODO EL TERRITORIO NACIONAL

POR: DISPOSITIVO PARA ENSAMBLE DE ELEMENTOS PREFABRICADOS PARA MUEBLES.

A FAVOR DE INDUSTRIAS GARRIZ S.A.

RESIDENTE EN SORAUREN.-NAVARRA, Carretera de Francia Km. 8.

DE NACIONALIDAD ESPAÑOLA.

=O=O=O=O=O=O=O=O=O=

SECCION TECNICA

CLASIFICACION I. P. C.

PLANE A 47

PLANE B \_\_\_\_\_

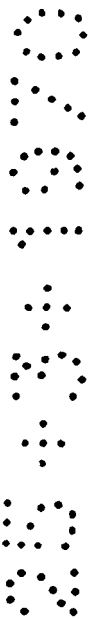

25 MAR



MEMORIA DESCRIPTIVA

5.- El presente registro de Modelo de Utilidad, concierne como su enunciado indica a un dispositivo de ensamble de elementos prefabricados para muebles, de acuerdo con la descripción detallada que del mismo se realiza, debiendo interpretarse siempre este concepto en su más amplio sentido y nunca en limitativo.

10.- Este resultado industrial mejora notablemente todo cuanto sobre el particular se conoce y utiliza actualmente, tanto por su sencillez constructiva, como de aplicación, resistencia, duración, inflexibilidad, perfecta fijación de los elementos ensamblados y economía.

15.- Para la debida comprensión de este objeto, se adjuntan a la presente memoria descriptiva una hoja de planos en la que a título de ejemplo se representan todas y cada una de las partes que lo forman y relación que guardan entre sí.

En la citada hoja de dibujos queda representado:

FIGURA PRIMERA.- Es una vista frontal del dispositivo cuyo registro se preconiza.

FIGURA SEGUNDA.- Es una vista en planta del mismo.

20.- FIGURA TERCERA.- Muestra una vista en perspectiva del indicado dispositivo.

En estas figuras y con el mismo valor en todas ellas, se aprecian las siguientes referencias:

25.- 1.- Soporte general constituido por una base resistente, en la cual se acondiciona los tubos destinados a servir de medio de alojamiento en otros tubos que forman parte integrante del mueble

Este soporte está constituido por un elemento monobloque, - provisto de dos alas simétricas y cuyo plano superior actúa de medio de sustentación de tableros o similares.

30.- 2.- Sectores rebajados de dicho soporte -1-, que forman unas

25 MAR 1941



alas coplanarias entre sí.

3.- Factor central inferior del bloque -1-, en el cual estan previstos los tubos -5-.

5.- 4.- Rebajes practicados en los sectores laterales del soporte -1-, que reducen el peso de la pieza, representando un evidente ahorro de material y que le confiere un caracter estético.

5.- Par de tubos, dispuestos paralelamente en la parte media central -3- del soporte -1-.

10.- Estos tubos asegurados por los tornillos -7- están destinados a servir de medios de alojamiento en otros elementos tubulares formativos de patas del mueble o similar.

6.- Muestra los tubos de dichas patas integrantes de los muebles en los cuales se alojan por diferencia diametral los tubos -5-.

15.- 7.- Tornillos que fijan a los extremos de los tubos -5-, asegurando su acoplamiento.

8.- Tubo dispuesto en la parte media frontal del soporte y que facilita su acoplamiento sobre otro tubo dispuesto en la parte inferior y a atodo lo largo del tablero o analogo del mueble.

20.- 9.- Tubo referido que recibe al tubo -8-.

10.- Tornillo de fijación del tubo central -8-.

11.- Tacos amortiguadores dispuestos en ambos laterales del plano superior del soporte general y que protegen al tablero o similar dispuesto.

25.- Este soporte permite el montaje de muebles, en virtud de sus características peculiares y cuyos ensambles se realizan por ajuste a presión, quedando asegurados dichos elementos formativos del mueble por los medios más conveniente, y que se consideran lo más apropiados.

30.- El soporte y sus accésorios están fabricados a base de ma-

26 MAR



teriales metalicas ligeros y resistentes.

Descrita suficientemente la naturaleza del Modelo, se hace constar expresamente que cualquier modificación de detalle que se introduzca en el mismo, se considerará incluida en esta protección en tanto que no altere o modifique esencialmente su finalidad característica.

5.-

N O T A

Por ultimo se declaran de novedad y utilidas las siguientes:

R E I V I N D I C A C I O N E S

10.-

1ª.- Dispositivo para ensamble de elementos prefabricados para muebles, caracterizado esencialmente porque comprende la disposición de un soporte general que presenta en su parte central un núcleo reforzado de resistencia, estando las alas de este soporte cajeadas en ambos planos superficiales, siendo liso el plano superior cuya disposición permite el acoplamiento de tableros y análogos y como medio de amortiguación, están previstas unas conteras de compresión, dispuestas en los extremos del indicado plano superior, presentando el soporte orificios para el paso de unos elementos tubulares incorporados.

15.-

2ª.- Dispositivo para ensamble de elementos prefabricados para muebles, según la anterior reivindicación, caracterizado esencialmente porque comprende la disposición de un par de tubos paralelos alojados parcialmente en el soporte y precisamente sobre el núcleo de resistencia, existiendo otro hueco en el plano interior del soporte, en disposición central longitudinal y perpendicular a los tubos adyacentes, estando fijados estos tubos por alojamiento en los cajeados del soporte y quedando asegurados por tornillos de cabeza redundida.

20.-

25.-

3ª.- DISPOSITIVO PARA ENSAMBLE DE ELEMENTOS PREFABRICADOS PARA MUEBLES.

30.-

25 MAR. 1970



Todo ello tal y como se describe en el cuerpo de esta memoria, se reivindica en su nota y se representa a titulo de ejemplo en la adjunta hoja de planos.

Esta memoria descriptiva consta de cinco hojas foliadas y mecanografiadas por una sola de sus caras y a dos espacios.

Madrid,

25 MAR. 1970

25 MAR 1970

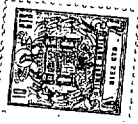

155417

Fig. 1ª

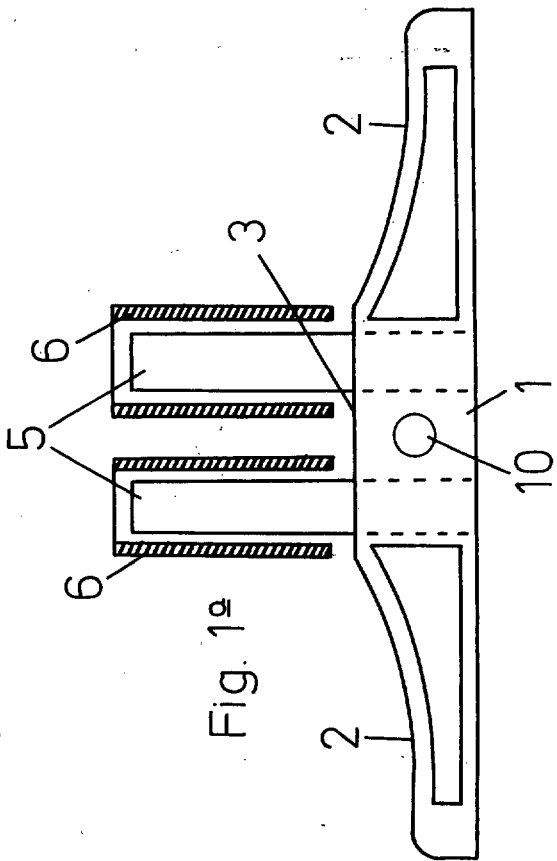

Fig. 3ª

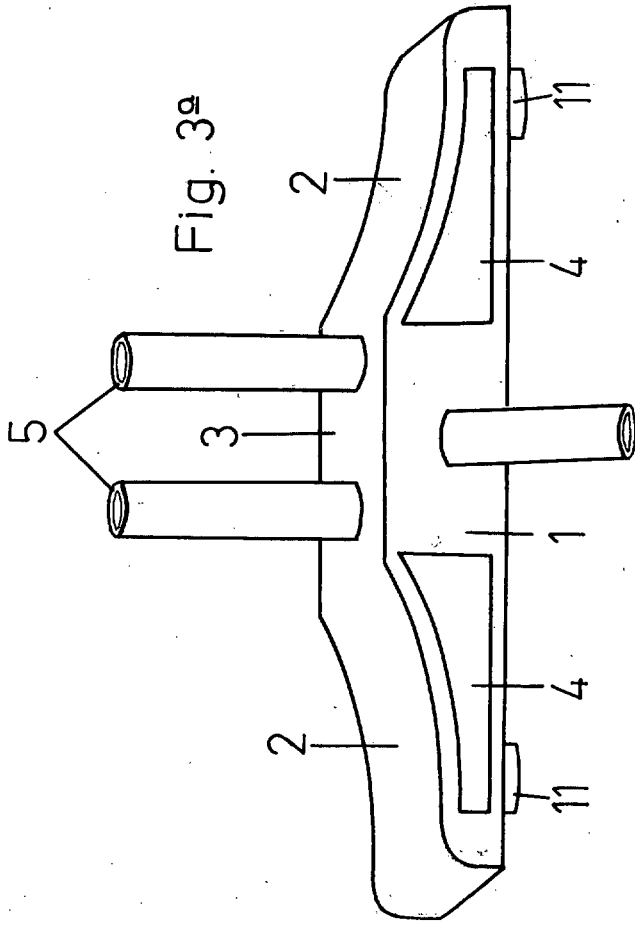
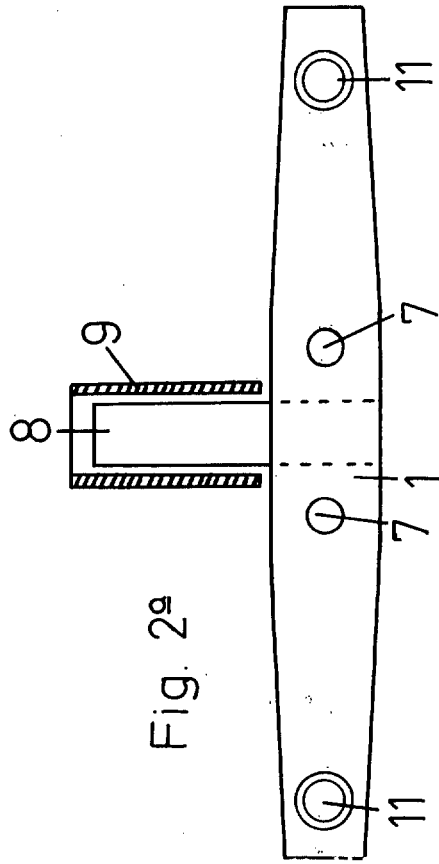

Fig. 2ª



Escala variable

Madrid, 25 MAR. 1960