

SECCION TECNICA
CLASIFICACION I. P. C.
CLASE <u>A 48</u> _____
SUBCLASE <u>D</u> _____

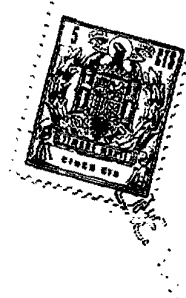

155407

M O D E L O
D E
U T I L I D A D

por "ENVASE PARA PRODUCTOS COSMETICOS", a favor de DON JUAN GUERRA DE BALANZO, de nacionalidad española, domiciliado en BARCELONA, Asturias, 2.

= . =

MEMORIA DESCRIPTIVA

El presente modelo de utilidad se refiere a un envase para productos cosméticos.

- Más concretamente la invención se refiere a un tubo de tipo flexible contenedor preferentemente de crema para las uñas y cuya embocadura presenta sendas espigas achaflanadas que disminuyen en anchura hacia su fondo para la unión en cola de milano en respectivas montajas practicadas en un tapón de quita y pon, con orificios en comunicación con el contenido del tubo y que se estrecha superiormente para rematar en una boquilla con cortado a bisel y ventana de salida del
- 5.
- 10.



producto. Dicho remate superior del tapón se cierra a través del encaje ajustado sobre el mismo de una cápsula obturadora que conjuntamente con el resto del tapón queda cubierta por una cápsula exterior de quita y pon.

5. Para el empleo del envase se agita previamente el contenido del tubo y se separan la cápsula exterior y la cápsula obturadora, produciéndose a presionar digitalmente y de forma progresiva el tubo hasta la salida de su contenido por la ventana antedicha. Dicho tubo presenta una cubierta protectora que lo abraza totalmente excepto en su fondo visible y saliente de la misma.
- 10.

15. El acople del tubo de recambio se realiza por presión inicial y desencaje de la unión en cola de milano del tubo consumido, acoplando posteriormente a la inversa dicha unión en cola de milano con el tubo de recambio antedicho.

Con el objeto de facilitar la explicación, se acompaña a la presente memoria una lámina de dibujos en la que se representa un caso de realización que se cita a título de ejemplo.

20. La figura 1, presenta una vista en perspectiva del despiece del envase.

La figura 2, presenta una vista similar del envase armado.

25. Haciendo referencia a las figuras, se aprecia en su realización, un tubo flexible, 1, en cuya embocadura, 2, presenta sendas espigas, 3 y 4, que encajan en cola de milano en los rebajes, 5, del tapón, 6, que remata superiormente en una



boquilla cortada a bisel, 7, con ventana, 8, de salida del contenido del tubo, cerrando a dicha boquilla la cápsula obturadora, 9, que conjuntamente con el resto del tapón queda cubierta por la cápsula exterior de quita y pon, 10. El tubo presenta excepto en su fondo, 11 visible, una cubierta protectora, 12, de quita y pon.

La invención, dentro de su esencialidad, se puede llevar a la práctica en otras formas de realización, que difieran en detalle de la expuesta en la descripción a título de ejemplo y a las cuales alcanzará indudablemente la misma ventaja que se desea obtener.

Se podrá pues construir arbitrariamente en forma y tamaño, con los materiales más adecuados, por quedar todo ello comprendido en el espíritu de las reivindicaciones.



N O T A

Descrito el objeto y utilidad del presente invento, lo que se declara como nuevo y no divulgado en España, comprende las siguientes reivindicaciones:

5. 1.- Envase para productos cosméticos, caracterizado esencialmente por el hecho de comprender un tubo flexible cuya embocadura presenta sendas espigas achaflanadas que encajan en cola de milano en respectivas mortajas de un tapón de quita y pon, que comprende un saliente inferior cilíndrico ajustado en comunicación con el interior del tubo, y un estrechamiento superior con remate en una boquilla con cortado a bisel y ventana de salida del contenido del tubo por presión digital del mismo,
10. cubriendo a dicha boquilla una cápsula obturadora de quita y pon ajustada sobre la misma y cubriendo por ajuste a dicho obturador y al resto del tapón una cápsula exterior cuya base inferior queda sensiblemente alineada con el resto del conjunto.
- 15.

2.- Envase para productos cosméticos.

Según se describe y reivindica en la presente memoria descriptiva que consta de 5 páginas foliadas y escritas

= 5 =



a máquina por una sola de sus caras y acompañadas de una lámina de dibujos.

Madrid, a 27 ENE. 1970

p. a.

M.^a LUISA ISERN CUYAS

p. p. a.

Fig. 1

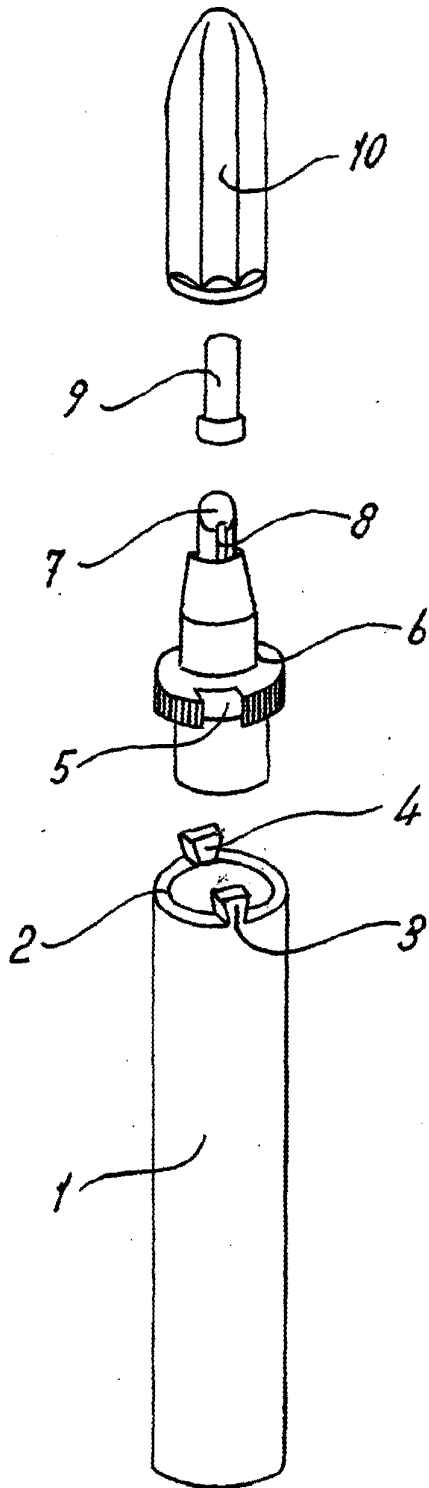
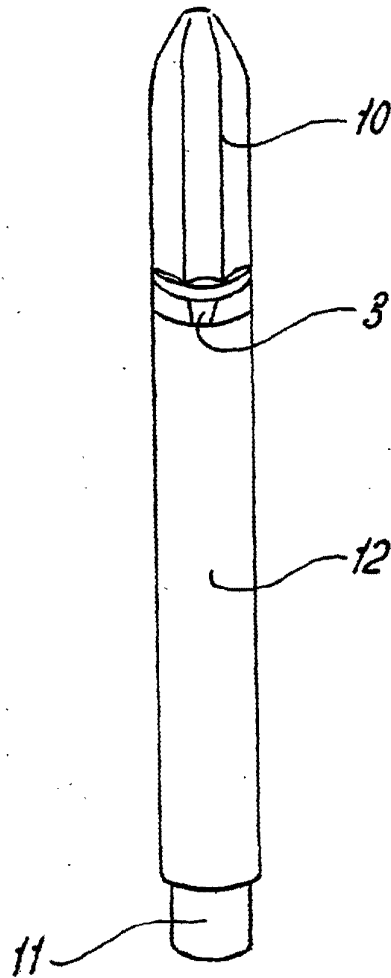

Fig. 2



Madrid, a
p.º.