

155285



SECCION TECNICA
CLASIFICACION I. P. G.
Clase <u>A</u> <u>22</u>
Subclase <u>B</u>

MODELO DE UTILIDAD

por 20 años por

"DEDO PARA LAS MAQUINAS DE PELAR AVES", a favor de DON SANTIAGO MARTINEZ GALILEA, domiciliado en MADRID, Avda. del Mediterráneo, número 4.

MEMORIA DESCRIPTIVA
=====

5.- Casi todas las máquinas para pelar aves, se encuentran fundamentadas en la existencia de unas piezas de goma, que dispuestas apropiadamente, son las que prácticamente efectúan el pelado de las aves, a base de pasar estas entre la serie de estas piezas que se ha dado en llamar dedos en atención a la función de pelado que efectúan.

10.- Tales piezas o dedos vienen a adoptar diversas disposiciones siendo más o menos aptas, por tanto, para llevar a cabo su función con perfección absoluta, y mi representado, después de varios estudios y experiencias sobre el caso, ha obtenido la pieza o dedo que nos ocupa, que realiza tal función con la mayor



seguridad.

15.- Después de sernos conocido el objeto de este modelo de utilidad, con la ayuda de la lámina de dibujos adjunta, pasaremos a describirlo, haciendo constar que el ejemplo representado es una de las variadas formas de realización a que en la práctica puede llegarse.

20.- En la lámina de dibujos adjunta, en la figura 1, se representa el dedo por una parte de su cara o superficie y en la figura 2 por otra.

25.- Consiste en esencia en una pieza tronco-cónica muy alargada 1, que es continuada o prolongada hacia arriba en igual forma tronco-cónica 3, toda ella provista de una especie de roscado o salientes 2, que no llega a serlo por cuanto todos los salientes son paralelos entre sí, y terminando en la parte superior en una base plana.

30.- La parte inferior del tronco de cono 1, es continuada hacia abajo por un estrechamiento 5, y de nuevo se ensancha por medio y dando lugar a la formación del cilindro 6; por lo que entre el tronco de cono 1 y el cilindro 6, existe una ranura en todo su perímetro 5, para insertarse en la máquina.

35.- Suficientemente descrito el objeto del modelo de utilidad que nos ocupa, hemos de volver a repetir que se trata de una de sus variadas formas de realización a que en la práctica puede llegarse, sin que sus modificaciones de forma, tamaño y materiales empleados, etc., desvirtuen la esencialidad de su objeto.

N O T A

40.- El modelo de utilidad descrito recaerá, pues, sobre las siguientes reivindicaciones:

1ª.- "DEDO PARA LAS MAQUINAS DE PELAR AVES", caracterizado por estar constituido por una pieza tronco-cónica muy alargada, cuya parte superior, equivalente a más de la mitad de su longitud, lleva dispuestos a su alrededor una serie de sa-



45.- lientes circulares paralelos entre sí, y dotada de la consiguiente rebaba en los laterales correspondientes, cuya parte inferior del tronco de cono se prolonga por medio de una disposición cilíndrica, existiendo entre ambas una hendidura en todo su alrededor o contorno que servirá para sujetarla a la máquina correspondiente.

2ª.-"DEDO PARA LAS MAQUINAS DE PELAR AVES".

Todo ello tal y conforme queda descrito, representado y reivindicado.

Esta memoria consta de tres hojas mecanografiadas y foliadas por una sola de sus caras, conteniendo un total de cincuenta y seis líneas.

MADRID A 23 DE ENERO DE 1970

P.A.

MANUEL DE ARPE.

A large, stylized handwritten signature in black ink, which appears to read "Manuel de Arpe". The signature is written over a long horizontal line that extends across the width of the signature.



FIG. 1

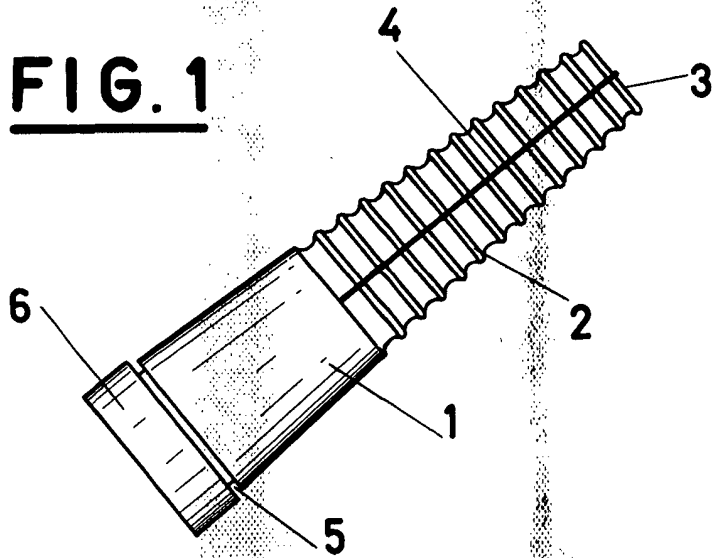
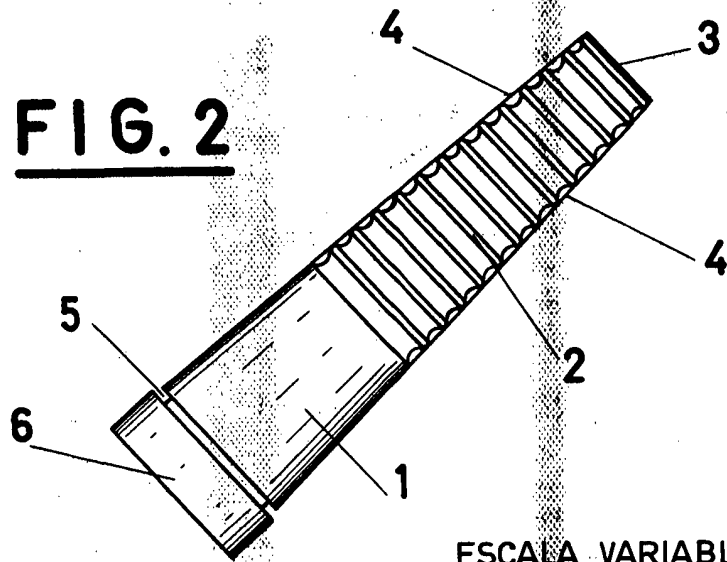

FIG. 2



ESCALA VARIABLE
MADRID, 23 ENE. 1978