





5 Las puertas y objetos o piezas voluminosas, se trabajan actualmente de manera difícil, puesto que dado lo extremado de su estructura, se sitúan en una determinada posición, debiendo el operario adoptar toda clase de posturas en su cometido -- ya que no es fácil su manejo y aún menos soportar su peso mientras se trabaja, razones todas estas que encarecen su coste por disminución considerable de la producción por fatiga innecesaria, perdiéndose una energía por una falta de productividad adecuada.

10 Ateniendonos a obtener una mejora en la producción -- evitando la fatiga del operario, se ha proyectado un aparato -- que permite realizar el trabajo con la máxima facilidad, dado -- que la puerta o pieza que ha de ser manipulada, después de ser fijada convenientemente, puede abatirse en el grado de inclinación deseado, pudiendo ser trabajada con comodidad puesto que --  
15 el operario no ha de adoptar posturas incómodas, gracias al movimiento de articulación que adopta el soporte que fija la pieza o puerta, quedando fijada cuando se desee por un prisionero que actúa por roscado sobre una barra que sirve de eje fijo.

20 Por todo lo anteriormente expuesto y dadas las cualidades de novedad y utilidad práctica que concurren en este gato -- portátil abatible, se considera con fundamento suficiente para obtener el privilegio de exclusividad que por él se solicita referente a su fabricación y explotación industrial en España por el  
25 titular.

30 Ateniendonos a la hoja de dibujos que se acompaña, hay que hacer constar que las figuras en ella diseñadas, únicamente constituyen un caso práctico de realización como mero ejemplo -- informativo, por lo que deberán ser observadas en sentido amplio y general y sin carácter restrictivo alguno, dada su condición meramente informativa.

Las figuras representadas en la hoja de dibujos que se acompaña, expresan como sigue: +

35 Fig. 1.- Proyección en perspectiva del conjunto que forma el gato portátil abatible motivo del presente registro.



Fig. 2.- Sección transversal A-B en alzado de la fig. 1, con el sistema de fijación del tubo exterior movable, sobre el eje fijo.

5 Fig. 3.- Sección transversal C-D en alzado de la fig. 1, con la disposición del gato sobre el tubo movable.

En las figuras de la hoja de dibujos, se han situado acotaciones relacionadas con las descripciones que se realizan a continuación, facilitando de este modo su inmediata localización, referente a las características y funcionamiento del gato portátil abatible, de modo que -1- es el eje fijo, unido solidariamente por los extremos a las patas -2- que finalizan llevando las conteras -3- para evitar que pueda resbalar, obteniendo un apoyo sobre el suelo de la máxima eficacia.

15 Circundando el eje -1-, se dispone el tubo concéntrico -4- con giro libre sobre su eje, teniendo este tubo -4-, los soportes solidarios -5-, entre los cuales, se encuentra la pletina longitudinal -6-, por la que se desplaza el bloque -7-, teniendo en el extremo el tope solidario -8-, que actúa como una de las bocas para aprisionar la puerta o pieza que ha de ser --  
20 trabajada.

El bloque -7-, presenta un orificio roscado, donde se aloja travesándolo el husillo -9-, cuyo extremo afecta una forma plana -10- que se apoyará sobre la puerta, formando junto con el tope -8-, las garras o bocas que soportan la pieza a trabajar.

25 Para ajustar el gato sobre la puerta, el husillo -9- dispone en el extremo exterior, del mango -11-, por donde se permite el apriete en forma manual, solidarizando la pieza a trabajar con el tubo giratorio -4-, pudiendo ser éste inmovilizado --  
30 apretando la palanca giratoria -12- para que su extremo acodado y roscado -13- sobre el apéndice -14- del tubo -4- actúe de prisionero sobre el eje fijo -1-.

Una vez sujeta la puerta por el gato, se da a la misma el grado de inclinación deseado, haciendo girar el tubo -4- y cuando la posición es propicia, se fija haciendo girar el man-



go del tornillo -13-, para que el extremo de dicho tornillo presionando sobre el eje fijo -1- lo inmovilice.

Suficientemente descrito este gato portátil abatible, únicamente resta consignar la posibilidad de ser construido en variedad de materiales, tamaños y formas, pudiendo ser adaptado en varios ramos, como la construcción, carpintería, mecánica y en general para otros múltiples usos en los que se requiera su concurso, con posibilidad de introducirse en su constitución, -- aquellas variaciones de tipo constructivo que la práctica aconseje, siempre y cuando las mismas, no sean capaces de alterar los puntos esenciales puestos de manifiesto en la siguiente

NOTA REIVINDICATORIA

Los puntos no conocidos ni practicados en España que se presentan para su reivindicación en el presente Modelo de Utilidad, son:

1.- Gato portátil abatible, caracterizado por disponer de una barra horizontal solidaria por los extremos, de unos pies de apoyo en el suelo, cuya barra horizontal, constituye el eje de giro de un tubo exterior circundante que disponer de medios de fijación solidaria de un gato formado por una boca o mordaza fija y un husillo roscado a una pletina enfrentada a la mordaza fija encontrándose la pletina montada a otra pletina longitudinal y con posibilidad de deslizamiento para sujetar una pieza entre -- el extremo del husillo en forma plana y la mordaza fija, permitiéndose la fijación del tubo exterior circundante, por un tornillo prisionero sobre el eje, de acción manual exterior.

2.- " GATO PORTATIL ABATIBLE " de conformidad en un todo en lo esencial y fines industriales a lo descrito en la precedente memoria descriptiva y graficamente representada en los adjuntos planos para su mejor comprensión.

Esta memoria consta de CINCO hojas escritas o meca-

22 ENE



nografiadas por una sola cara a doble espacio.

Madrid, 22 ENE 1970

Por autorizacion del interesado.

22 ENE 1970

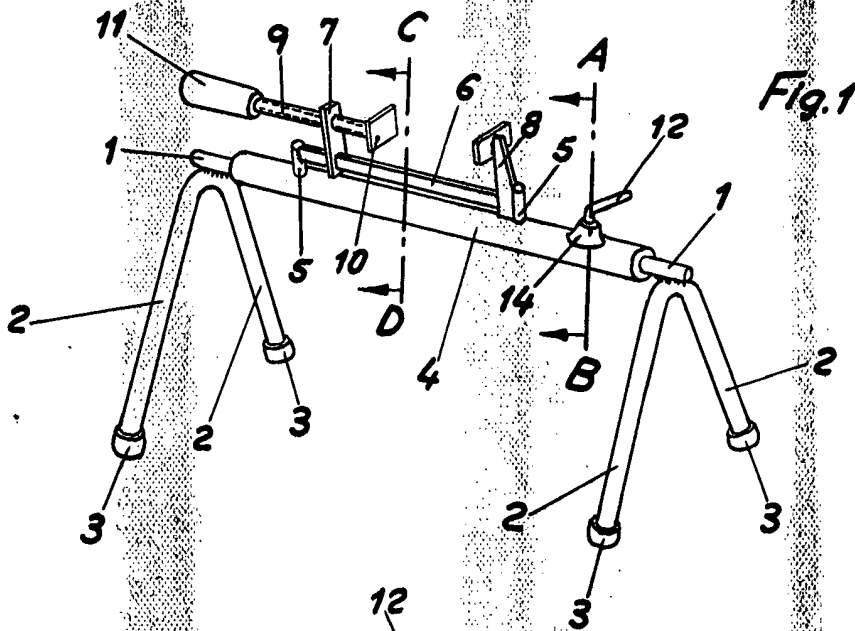

Fig. 1

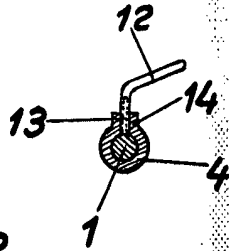

Fig. 2  
Sección A-B

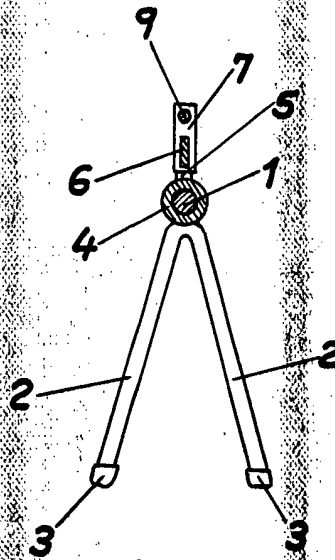

Fig. 3  
Sección C-D

Escala variable

MADRID 22 ENE 1970