

155205

3

-7



REGION TECNICA	
CLASIFICACION I.P.C.	
CLASE	B 65 B 65
SUBCLASE	D H

MODELO DE UTILIDAD
por 20 años

por "CAJA PROTECTORA Y DISTRIBUIDORA PARA BANDAS DE APLICACIÓN SANITARIA", a favor de LABORATORIOS SULFER, S.A., de nacionalidad española, domiciliada en MADRID, Cabanilles, 13.

=====

MEMORIA DESCRIPTIVA

El presente Modelo de utilidad se refiere a una caja destinada a alojar y proteger un rollo de una banda de material de aplicación sanitaria, tal como cinta para efectuar vendajes, compresas continuas provistas de un producto medicamentoso para el tratamiento de rasguños y heridas, y casos similares. La propia caja permitirá realizar la distribución dosificada de la banda, en porciones de longitud adecuada, a cuyo efecto posee medios para la salida del elemento continuo, el cual, cuando no se utiliza, se dispone con su extremo vuelto hacia el interior del envase, quedando así protegido contra la contaminación mediante cuerpos extraños, polvo etc.

El empleo de vendajes previamente preparados y de cintas impregnadas con productos medicamentosos para el tratamiento de lesiones en la piel ha inducido al diseño de la caja protectora que se describirá, la cual, además de constituir el alojamiento para un rollo de aquel material, permite



ir utilizando éste en porciones de longitud adecuada, sin más que tirar del extremo libre del rollo y cortarlo según la cantidad precisa.

5. La caja objeto del Modelo es de estructura simple, a pesar de lo cual realizará un efecto sumamente útil para la preservación de la banda de aplicación sanitaria en las mejores condiciones funcionales.

10. Para facilitar la explicación, se acompaña a la presente memoria una hoja de dibujos, en los que se ha representado, a título de ejemplo ilustrativo y no limitativo, un caso de realización de una caja protectora y distribuidora para bandas de aplicación sanitaria, según los principios de las reivindicaciones.

En los dibujos:

15. La figura 1 muestra una vista de la nueva caja, por su parte inferior, así como una sección longitudinal por un plano, en proyección de alzado.

20. La figura 2 representa el embalaje que se describe, una vez montado y cerrado, mientras que la figura 3 lo presenta durante su fase de constitución y la figura 4 una vez ya montado y abierto.

La figura 5 constituye el desarrollo del cuerpo laminar monopieza de la caja protectora y distribuidora de bandas sanitarias.

25. Los elementos designados con números en los dibujos corresponden a las partes siguientes:

30. -1- y -2-, caras laterales y mayores del cuerpo prismático constituido, siendo -3- y -4- las caras laterales y menores y -5- una pestaña que permitirá el cierre del envase, mediante encolado o grapado; -6- y -7-, -8- y -9-, solapas formadas en la parte inferior de las caras del cuerpo prismático,



cuya asociación definirá la base de apoyo, como indica la figura 1 con líneas de trazo seguido y trazo interrumpido; -10-, hendidura transversal formada en la cara delantera -3-, destinada a permitir la salida de la banda enrollada, contenida en el interior del envase; -11-, cara superior constituyendo una tapa basculante, por articulación alrededor de la recta de doblado que la separa de la cara posterior -4-, siendo -12-, -13- y -14- sendas zonas de idéntica longitud, aunque de anchura decreciente, que constituirán un recubrimiento interno para la zona -12-; -15- y -16-, zonas laterales que completan la tapa basculante, prolongadas en las partes -17- y -18-, que contribuirán a la formación de la referida tapa, sin necesidad de encolado o grapado de la misma; -19-, rollo de material sanitario constitutivo de vendas o protección para lesiones de la piel, el cual se hará salir a través de la abertura -10-, como enseña la figura 1.

Las superficies externas de las diferentes caras de la caja descrita permitirán la aplicación de inscripciones y motivos gráficos alusivos a la marca y aplicación del producto.

20. Todo cuanto no afecte, altere, cambie o modifique la esencia de la caja descrita, será variable a los efectos del actual Modelo.

N O T A.

25. Se reivindica como objeto de este registro por Modelo de utilidad:

30. 1.- Caja protectora y distribuidora para bandas de aplicación sanitaria, caracterizada esencialmente por constar de un cuerpo prismático rectangular, constituido por plegado de una pieza de estructura laminar y forma adecuada, con líneas de doblado determinantes de las diferentes caras, pestañas de unión, solapas inferiores constitutivas de la base, ca-



ra superior formadora de la tapa y pestañas laterales de la misma para refuerzo y constitución de dicha tapa, comportando la cara vertical delantera una hendidura superior en disposición horizontal, destinada a permitir la salida del extremo libre del rollo de material contenido.

5.

Sean cuales fueren las circunstancias que concurren en la esencialidad del Modelo de utilidad, definido en la anterior reivindicación, cuyo objeto es:

2.- "CAJA PROTECTORA Y DISTRIBUIDORA PARA BANDAS DE APLICACION SANITARIA".

10.

Consta la presente memoria de cuatro hojas foliadas, mecanografiadas por una sola cara y de los dibujos unidos a la misma.

Barcelona, - 7 ENE 1970

P.A. de LABORATORIOS SULFER, S.A.,

LUIS DURÁN CUEVAS

P. P.

Fdo.: Luis Durán Benejam

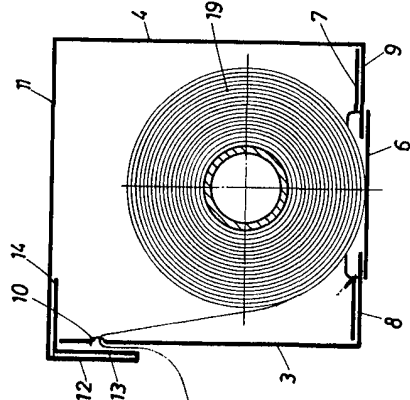
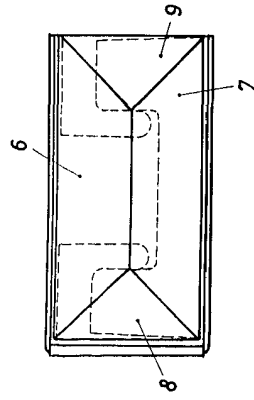

FIG. 1

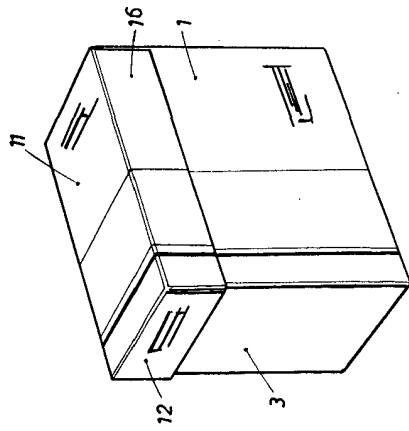

FIG. 2

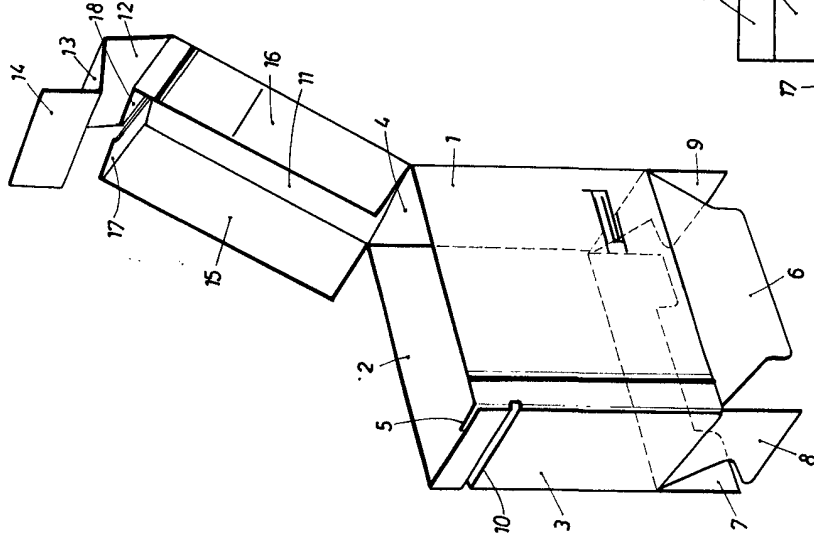

FIG. 3

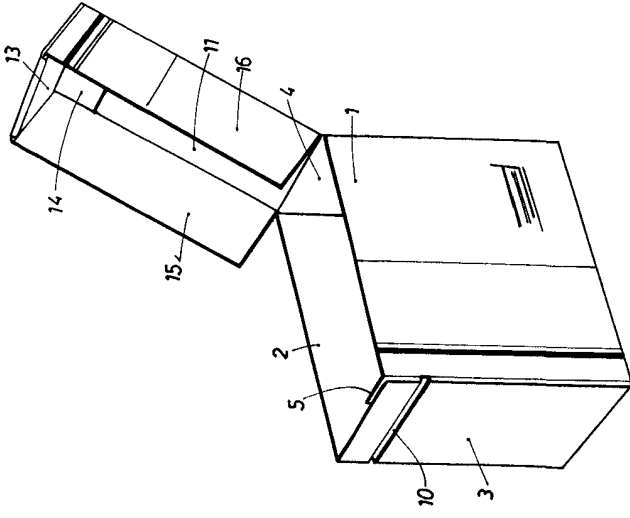

FIG. 4

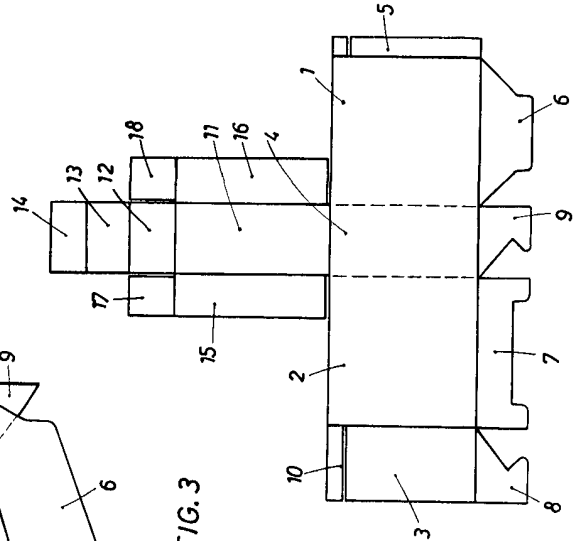

FIG. 5

BARCELONA 7 ENE 1970
 P. A. LUIS DURÁN CUEVAS
 P. P.

