



SECCION TECNICA
CLASIFICACION L.P.C.
CLASE B65
GRUPO D

MODELO
DE
UTILIDAD

por "TAPA DESLIZANTE PARA ENVASE", a favor de Don FRANCISCO CAMPAS MORE, de nacionalidad española, domiciliado en BARCELONA, calle Sicilia, nº 402, 4º, 2ª.

MEMORIA DESCRIPTIVA

El presente modelo de utilidad se refiere a una tapa deslizante para envase.

- Más concretamente se ha previsto en la invención una tapa deslizante, destinada especialmente a un envase dosificador de pastillas, grageas o similares, que se caracteriza en esencia por el hecho de estar constituida por un cajetín paralelepípedo de material moldeado, que carece de uno de sus lados menores y que presenta en la superficie interna de sus lados mayores sendos salientes para deslizar en respectivos rebajes longitudinales de los laterales mayores de la em-
- 5.
- 10.



bocadura rectangular del envase, cuyo deslizado queda delimitado entre una aleta saliente del fondo del cajetín y una ligera protuberancia del fondo, al apoyar contra ellas los lados opuestos de la embocadura del envase, y comprendiendo el fondo una protuberancia ulterior que es saltada por la tapa en la operación final de cierre enclavando dicha posición, al propio tiempo que la aleta antes mencionada apoya en la pared enfrentada de la embocadura.

De esta forma se logra que la tapa deslizante y las paredes externas del envase constituyen un todo único sin escalonados, o sea formando una superficie lisa en su totalidad.

Con el fin de facilitar la explicación se acompaña a la presente memoria de una lámina de dibujos en la que se ha representado un caso de realización que se cita a título de ejemplo.

En el dibujo:

La figura 1 muestra en alzado seccionado, un conjunto de tapa sobre el envase.

La figura 2 es una perspectiva por debajo de una tapa suelta.

Haciendo referencia a las figuras se aprecia un envase 1 sobre el cual está dispuesta la tapa deslizante 2. Dicha tapa comprende en sus laterales mayores, precisamente en la pared interna unos salientes 3 que se introducen en rebajos enfrentados de la embocadura del envase 1 para guiar el deslizamiento de la tapa.



El deslizamiento de la tapa en la posición de cierre se halla limitada por su aleta 4, que apoya contra la pared 5 de la embocadura del envase y por la pequeña protuberancia 6, que es saltada en forma forzada por la pared 7 del envase.

5. En la posición de abertura máxima la pared 7 llega a apoyar contra la protuberancia 8.

El modelo, dentro de su esencialidad, puede ser llevada a la práctica en otras formas de realización que difieran en detalle de la indicada a título de ejemplo en la descripción. Podrá, pues, construirse en cualquier forma y tamaño, con los materiales más adecuados, por quedar todo ello comprendido en el espíritu de las reivindicaciones.

10.

= . =

16



N O T A

5. Descrito el objeto y utilidad de la invención, lo que se declara como nuevo y no divulgado en España, comprende las reivindicaciones siguientes:

10. 1.- Tapa deslizante para envase, caracterizada esencialmente por el hecho de estar constituida por un cajetín paralelepípedo, que carece de uno de sus lados menores y que presenta en la superficie interna de sus lados mayores, sendos salientes para deslizar en respectivos rebajos longitudinales de los laterales mayores de la embocadura rectangular del envase, cuyo deslizado queda delimitado entre una aleta saliente del fondo del cajetín y una ligera protuberancia del fondo, al apoyar contra ellas, los lados opuestos de la embocadura del envase, y comprendiendo el fondo una protuberancia ulterior que es saltada por la tapa en la operación

15. final de cierre enclavando dicha posición, al propio tiempo que la aleta antes mencionada apoya en la pared enfrentada

20. de la embocadura.

2.- Tapa deslizante para envase.

25. Según se describe y reivindica en la presente memoria descriptiva que consta de cuatro hojas foliadas y escritas a máquina por una sola de sus caras, acompañadas de los dibujos reglamentarios.

Madrid, a 16 ENE. 1970

p. a:

M.^a LUISA ISENN CUYAS
P.^a

Fig. 1

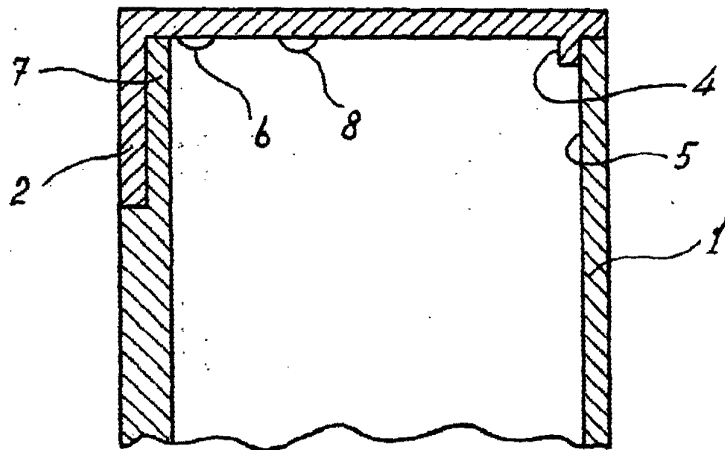
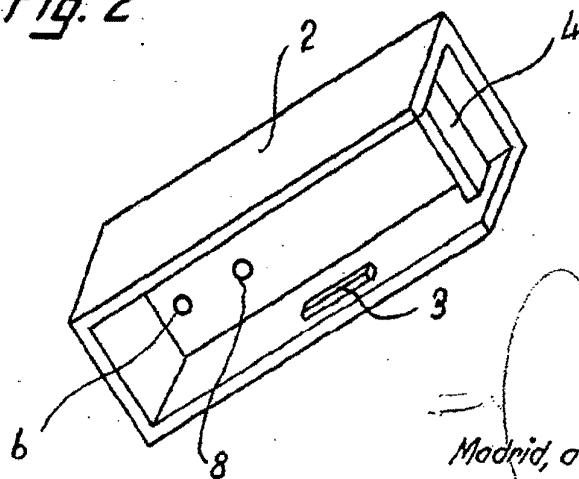

Fig. 2



Madrid, a

16 ENE. 1970

p.a.

M.ª LUISA ISEPIN CUYAS

P. E.