

154963 154963



SECCION TECNICA
CLASIFICACION I.P.C.
CLASE B 65
* CLASE D

MODELO DE UTILIDAD

por 20 años

por "CAPSULA DE CIERRE PARA BOTELLAS", a favor de HIJOS DE H. A. BENDER, S.A., de nacionalidad española, domiciliada en BARCELONA, Vía Augusta, 89-91.

=====

MEMORIA DESCRIPTIVA

El presente Modelo de utilidad se refiere a una cápsula destinada a realizar el cierre hermético de una botella y al mismo tiempo a constituir un dispositivo embellecedor de la parte superior de aquélla, de manera que se tenga un realce de su acabado, en orden a la mejor presentación del conjunto, particularmente cuando se trata de productos de calidad y precio elevado.

Los vinos, espirituosos y licores, cuyo precio suele ser notable, dadas sus características de antigüedad, dificultad de su preparación o coste de los componentes necesarios, precisan que, además de tener un cierre perfecto, sus envases se presenten con un acabado conveniente, que esté a tono y si es posible que resalte las cualidades específicas y la importancia atribuída a los productos en cuestión.

La cápsula de cierre que se describirá presenta forma cilíndrica y posee interiormente un saliente asimétrico cilíndrico

1741473

154963



drico, destinado a introducirse en la embocadura de la botella, con lo cual los bordes de ésta quedan rodeados interior y exteriormente por el cuerpo del dispositivo cerrador, resultando así una obturación perfecta y un acabado sumamente conveniente del conjunto.

5.

Para facilitar la explicación, se acompaña a la presente memoria una hoja de dibujos, en los que se ha representado, a título de ejemplo ilustrativo y no limitativo, un caso de realización de una cápsula de cierre para botellas, según los principios de las reivindicaciones.

10.

En los dibujos:

La figura 1 muestra tres proyecciones del nuevo dispositivo cerrador, visto interiormente en la dirección de su eje ideal y en dos secciones meridianas perpendiculares, de las que la segunda corresponde al plano indicado A-A en la primera.

15.

La figura 2 es una sección meridiana del conjunto de un gollete de botella con la cápsula incorporada, y la figura 3 muestra a esta última una vez separada de la ampolla al realizar el desprecintado de ésta, apreciándose la disposición de cinta en que queda el cuerpo de la cápsula.

20.

Los elementos designados con números en los dibujos corresponden a las partes siguientes:

-1-, cuerpo cilíndrico de la cápsula, cuyo borde inferior -2- es liso, mientras que su parte superior forma la base cerrada -3-, eventualmente provista de relieves con marcas e inscripciones y susceptible, en todo caso, de recibir un marcado por cualquier procedimiento; -4-, surco en espiral realizado en la superficie interna del cuerpo -1-, destinado a facilitar el rasgado de éste al proceder a su separación del gollete de una botella, para lo cual figura el entrante -5- que

25.

30.



- determina la formación de una oreja -6-, cuya tracción permite iniciar el rasgado del material; -7-, entrante tubular interno, coaxial con el cuerpo -1-, destinado a introducirse en la embocadura de la botella, como se ve en la figura 2, resultando aquélla perfectamente cerrada; -8-, nervio anular que coopera a la adherencia de la cápsula a la cabeza de la botella, cuyo cuello -9- forma, junto a su embocadura -10-, el nervio anular -11- y otros, eventualmente, en la zona contigua a la embocadura.
10. Todo cuanto no afecte, altere, cambie o modifique la esencia de la cápsula descrita, será variable a los efectos del actual Modelo.

N O T A.

- Se reivindica como objeto de este registro por Modelo de utilidad:

- 1.-Cápsula de cierre para botellas, caracterizada esencialmente por constar de un cuerpo tubular, cerrado superiormente y abierto por su base inferior, cuyo borde comporta un entrante, con formación de una oreja; en conjugación con el inicio de un surco dispuesto en espiral en la superficie interna, la cual posee, en la parte superior del cuerpo tubular, un saliente anular en el que termina el surco, mientras que la superficie interior de la base superior se prolonga coaxialmente en una zona tubular destinada a su introducción en la embocadura de la botella.

Sean cuales fueren las circunstancias que concurren en la esencialidad del Modelo de utilidad, definido en la anterior reivindicación; cuyo objeto es:

2.- "CÁPSULA DE CIERRE PARA BOTELLAS".

- Consta la presente memoria de cuatro hojas foliadas, mecanografiadas por una sola cara y de los dibujos unidos a

974173

- 4 - 154907



la misma.

Barcelona, 18 DIC. 1969
P.A. de HIJOS DE H.A. BENDER, S.A.,
ALFONSO DURÁN
P.P.
Alfonso Durán

m.c.

27108

HIJOS DE H.A. BENDER, S.A.

HOJA ÚNICA

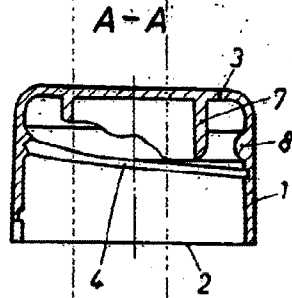
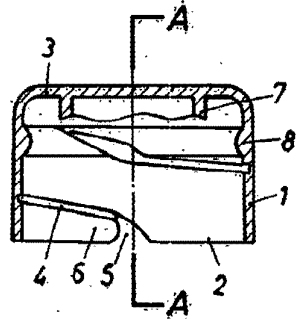
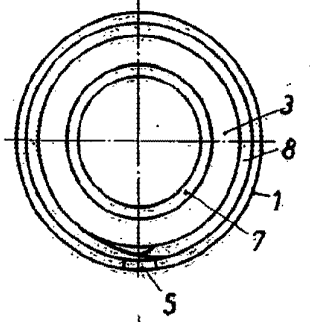

FIG. 1

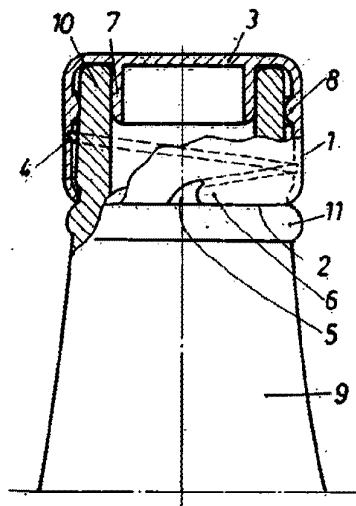

FIG. 2

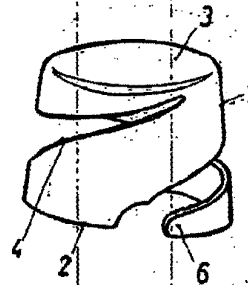

FIG. 3



BARCELONA, 18 DIC. 1969

P. A. ALFONSO DURÁN

Alfonso Durán

ESCALA VARIABLE