

777777

154962

154962

18



SECCION TECNICA	
CLASIFICACION I.P.C.	
CLASE	B 65
RELASE	D

MODELO DE UTILIDAD

por 20 años

por "CÁPSULA-PRECINTO PARA BOTELLAS", a favor de HIJOS DE H. A. BENDER, S.A., de nacionalidad española, domiciliada en BARCELONA, Vía Augusta, 89-91.

=====

MEMORIA DESCRIPTIVA

El presente Modelo de utilidad se refiere a una cápsula destinada a recubrir la embocadura cerrada de una botella, constituyendo a la vez un precinto de seguridad y un dispositivo embellecedor de aquella parte del envase, particularmente

5. en casos en los que, además de la seguridad de un cierre perfecto, se precise tener un efecto de presentación considerable.

Las botellas que contienen vinos, espirituosos y licores exigen normalmente una presentación a tono con la calidad del producto contenido y la importancia atribuida al mismo, por lo que el remate del envase, en la parte que contiene el tapón, adquiere una gran significación desde el punto de vista estético, además del funcional que se supone de seguridad total.

15. La cápsula-precinto que se describirá permite comunicar a una botella conteniendo un producto del tipo citado un

1741473

- 2 -

154962

18



destacado efecto estético, lo que repercutirá en el realce del conjunto.

Para facilitar la explicación, se acompaña a la presente memoria una hoja de dibujos, en los que se ha represen-

5. tado, a título de ejemplo ilustrativo y no limitativo, un caso de realización de una cápsula-precinto para botellas, según los principios de las reivindicaciones.

En los dibujos:

10. La figura 1 muestra el remate de una botella, provisto de su tapón de cierre y de una cápsula precintadora de la clase que se describirá, y la figura 2 muestra la propia cápsula una vez separada de su lugar de situación inicial.

15. La figura 3 constituye el conjunto de tres proyecciones de la nueva cápsula, considerada ésta por su parte interior, lateral en sección meridiana y superior.

Los elementos designados con números en los dibujos corresponden a las partes siguientes:

20. -1-, cuerpo del precinto, en forma de campana de sección trapecial, con su embocadura inferior -2- abierta y lisa y su parte superior -3- cerrada; -4-, relieve constituido por un doble nervio en disposición paralela, de forma helicoidal, situado en la superficie interior del cuerpo -1-; -5-, entrante en el extremo inferior del surco espiral, en la parte en que éste limita con el borde -2-, definiéndose una lengüeta saliente -6-; -7-, parte central de la cabeza -2- de la
25. cápsula, de espesor facultativamente aumentado, provisto de un relieve -8- alusivo al sistema de apertura de la cápsula, o bien a la marca característica del producto contenido en el envase; -9-, inscripciones o marcas grabadas en la superficie
30. lateral del cuerpo -1-; -10-, cinta en que resulta convertido el cuerpo de la cápsula, una vez separada ésta de la botella,

1777

- 3 -

18



por tracción de la oreja -6- en la dirección de la espiral helicoidal, con lo que resulta fácilmente separada de aquélla, gracias a las propiedades del material que la forma; -11-, emboadura de la botella; -12-, relieve exterior al gollete del envase; -13-, tapón, facultativamente provisto de una cabeza -14- estriada, que permita la separación manual del mismo por giro y tracción de aquella parte; -15-, cuello de la botella, al que resulta perfectamente acoplado el borde inferior -2- del cuerpo de campana -1-. La doble nervadura -4- permitirá la evacuación del aire apresado entre la cabeza -14- del tapón y la base superior -3- de la cápsula; dicho aire circulará por el espacio central y longitudinal de la espiral -4-, hasta el exterior.

La cápsula-precinto se colocará en la botella correspondiente, tras el cierre de ésta después de su llenado, preferentemente por medios mecánicos y ventajosamente previo calentamiento que determine una dilatación del precinto, cuya contracción posterior asegure su aplicación inamovible a la botella.

La cápsula se realizará ventajosamente de material plástico, susceptible, por sus propiedades, de recibir un acabado y coloración agradables.

Todo cuanto no afecte, altere, cambie o modifique la esencia de la cápsula-precinto descrita, será variable a los efectos del actual Modelo.

N O T A.

Se reivindica como objeto de este registro por Modelo de utilidad:

1.- Cápsula-precinto para botellas, caracterizada esencialmente por constar de un cuerpo de campana, de sección ventajosamente trapecial, con un doble nervio interior de for

1741173

- 4 -



- ma espiral en la superficie interna y lateral del cuerpo acampanado, figurando en la parte terminal inferior de dicho relieve un entrante en el borde de la cápsula que facilita el rasgado de la misma según la espiral, con formación de una lengüeta de agarre que facilite dicha operación separadora por tracción.
- 5.

Sean cuales fueren las circunstancias que concurren en la esencialidad del Modelo de utilidad, definido en la anterior reivindicación, cuyo objeto es:

10. 2.- "CÁPSULA-PRECINTO PARA BOTELLAS".

Consta la presente memoria de cuatro hojas foliadas, mecanografiadas por una sola cara y de los dibujos unidos a la misma.

Barcelona, 18 DIC. 1969

P.A. de HIJOS DE H.A. BENDER, S.A.,

ALFONSO DURÁN

P.P.

Alfonso Durán

mc.

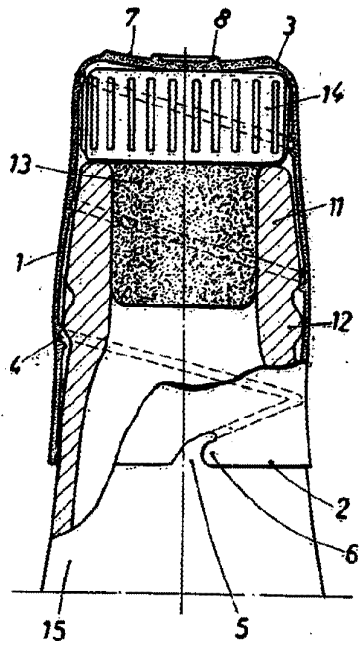

FIG. 1

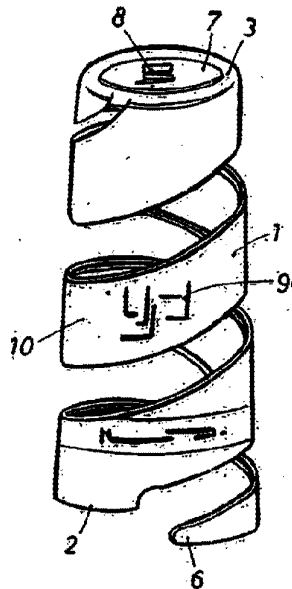

FIG. 2

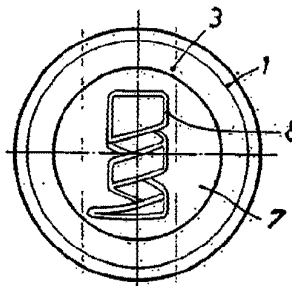
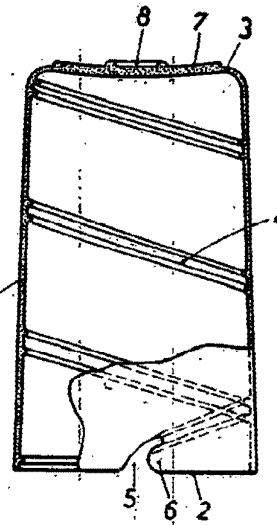
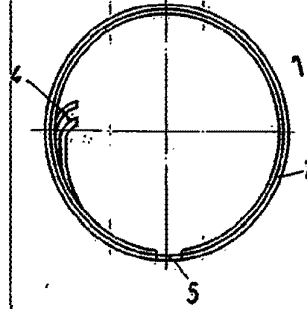

FIG. 3

BARCELONA. 18 DIC. 1969

P. A. ALFONSO DURÁN

P. P.

Alfonso Durán