



35

154957

MEMORIA DESCRIPTIVA

que se acompaña a una solicitud de modelo de utilidad por veinte años, para España y sus Posesiones, por

BASE PARA PESTAÑAS POSTIZAS

Solicitante : D. José PEREZ MASSA
Nacionalidad : Española
Residencia : LAS PALMAS
Domicilio : Teodoro Golfín 52.

MEMORIA DESCRIPTIVA



5 El presente modelo de utilidad se refiere a una base para pestañas postizas, hecha en material plástico, en una sola pieza, y que en la parte inferior, en el hueco dejado por el plano inferior de la base, va ésta cerrada por una cartulina o similar, debidamente encajada, con las instrucciones para su uso.

Las ventajas que ofrece la invención son:

a - Gran vastosidad

b - Perfecta manera de guardar las pestañas postizas cuando no se usan, y el tubo de adherente de las mismas.

10 c - Gran economía de fabricación ya que obtenida por moldeo o inyección, o medio similar, las tiradas son muy grandes y los materiales y costos son reducidos proporcionalmente.

15 Para mejor comprensión de esta memoria se acompañan los dibujos adjuntos que muestran un ejemplo de realización de la invención citado a título no limitativo, ya que en el cuadro general de la misma caben cuantas variantes constructivas sean posibles sin que el mismo se altere. El dibujo muestra una perspectiva del dispositivo.

20 De acuerdo con dicho dibujo, la base (1) para soporte de las pestañas cuando no están en uso, es plana, presentando un faldón periférico hacia abajo; la apariencia es, en general, rectangular, pero sus lados son suavemente curvos.

25 Esta base presenta hacia su parte delantera, longitudinalmente, una concavidad (5) para encaje del tubo de adhesivo, y que es una especie de medio contramolde del mismo.

30 Hacia el borde posterior, dicha base presenta dos mesetas en forma de arco más acusado por la parte delantera (2-2) que por la posterior donde sigue la línea general de la base. Estas dos mesetas son simétricas, y tienen una iniciación suavemente tronco-cónica (4) terminada en un leve resalte vertical (3). En la cara



1970

más curva del lateral de estas mesetas es donde se anclaren las pestañas cuando no se usan.

35

Tras lo descrito debe señalarse que en el hueco que deja la base por su cara inferior, se acopla un cartoncito o cartulina con instrucciones para el uso.

En la presente invención caben cuantas variantes de realización sean posibles sin que se altere su esencia, pudiéndose realizar su objeto en toda clase de formas, materiales y tamaños adecuados sin limitación.

40

NOTA : Descrito suficientemente lo que antecede sólo resta señalar que lo que se declara propio, nuevo y útil del solicitante, es lo contenido en las siguientes:

REIVINDICACIONES :

45

1 - Base para pestañas postizas, caracterizada por estar constituida de una sola pieza de material plástico rígido, presentando una superficie superior plana, bordeada por un faldón periférico hacia abajo, y que posee una planta de apariencia rectangular, pero con sus lados arqueados; presentando esta base en su parte delantera, longitudinalmente, una concavidad alargada para el encaje del tubito de adhesivo, siendo esta concavidad prácticamente medio contramolde longitudinal de dicho tubito.

50

2 - Base, según reivindicación 1 caracterizada porque la citada base, hacia el borde posterior, presenta dos mesetas simétricas que presentan una planta arqueada por la cara de las mismas que da a la base, teniendo un perfil ligeramente troncocónico termi-

55



nado en un breve resalte vertical, y en la parte más curva de estas mesetas es donde se adhieren las pestañas cuando no se usan.

60

3 - Base, según reivindicaciones 1 y 2 caracterizada porque el el hueco que deja la misma por su cara inferior, se acopla un cartoncito o cactulina, que lo cierra, y que tiene las instrucciones para el uso del dispositivo.

4 - BASE PARA PESTAÑAS POSTIZAS

- - - -

65

Todo según se describe en esta memoria que consta de cuatro hojas foliadas y escritas por una cara con sesenta y siete líneas y dibujo anexo.

Madrid 13 Enero 1970

p.a.

D. José PEREZ MASSA

HOJA ÚNICA

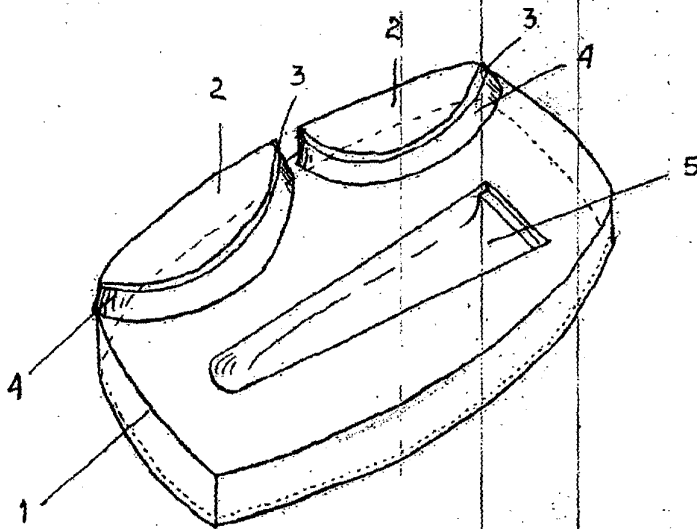

ESCALA VARIABLE

MADRID 14 FEBR 1930

[Handwritten signature]