

154880

154880

3

SECCION TECNICA  
 CLASIFICACION I. P. C.  
 CLASE B 65  
 CLASE D



M O D E L O   D E   U T I L I D A D  
 =====

cuyo privilegio se solicita para España,  
 sus territorios y plazas de soberanía, a  
 favor de:

D. ANTONIO CORTADELLA BONASTRE

de nacionalidad española, domiciliado en  
 Martorell (Barcelona), calle Pedro Puig,  
 núm. 51, relativo a:

"CAJETA"

=====

154880



MEMORIA DESCRIPTIVA

La presente invención se refiere a una cajeta, indicada particularmente para contener una variedad de productos de tipo corriente, de los que son objeto de almacenado y expendición a envase perdido. - - - - -

5.

La cajeta de referencia se caracteriza por el hecho de estar constituida de un cuerpo y de una tapa en acoplamiento por inserción periférica de la segunda alrededor del primero, en que dicha tapa es de contorno troncocónico con base mayor en la parte inferior, mientras el cuerpo posee contorno en doble troncocono con bases menores en las partes inferior y superior, teniendo en su fondo un reborde periférico saliente de perfil triangular, coincidiendo el contorno de la tapa con el de la parte superior del cuerpo, de modo que al superponerse dos cajetas, el cuerpo de la superior apoya la vertiente interior de su reborde en la arista superior de la tapa de la cajeta inferior. - - - - -

10.

15.

Otros objetos y características de la invención se irán dando a conocer en detalle a lo largo de la descripción que sigue, haciendo referencia a los dibujos ilustrativos que la acompañan. En los dibujos: - - - - -

20.

Figura única, representa parcialmente, en sección diametral, una cajeta según el invento, apoyada sobre otra cajeta igual visible sólo en su parte superior. - - - - -

25.

La cajeta en cuestión consta de un cuerpo 1 y de una tapa 2, ambas en perfil en conicidad, obtenidas por embuti-

154880

9 ENE



ción o moldeo, empleando lámina metálica, resinas sintéticas u otros materiales idóneos. - - - - -

5. El cuerpo 1 está formado de una pared en doble troncocono en oposición, o sea con parte superior 3 en conicidad reducida hacia arriba, y una parte inferior 4 reducida hacia abajo, y de un fondo plano 5 con reborde periférico saliente 6 de perfil triangular, dando lugar a una depresión central.

10. La tapa 2 está formada de una pared troncocónica 7 en correspondencia con la parte superior 3 con contorno del cuerpo 1, y con borde inferior en curvatura 8 para sujetarse en el vértice de unión de las partes superior 3 e inferior 4 de aquel cuerpo 1. La misma tapa 2 posee una cara superior plana 9. - - - - -

15. El acoplamiento entre cuerpo 1 y tapa 2, se obtiene por inserción de esta última alrededor de la citada parte superior 3 del cuerpo, con retención a fricción. - - - - -

20. Una pluralidad de cajetas de este tipo es emontona- ble en columna, con auto-retención vertical, por la correspon- dencia que se produce entre las caras oponentes de cada dos cajetas contiguas. Así, el apoyo de una cajeta superior sobre la inmediata inferior, se consigue por aplicación de la ver- tiente interior del reborde 6 del cuerpo 1 contra la arista del contorno superior de la tapa 2 de la cajeta inferior. -

25. De la anterior descripción se deducen las ventajas de carácter práctico logradas por la cajeta de referencia, la cual reúne especiales condiciones para contener una amplia variedad de productos de uso o consumo corriente. - - - - -

Descritas suficientemente las características de la invención, se hade constar que en la misma podrán introducir-

154880

9 ENE 19



se cuantas variantes de detalle pueda aconsejar la experiencia siempre que con ello no se modifique la esencialidad de la misma que es la que se resume y concreta en las reivindicaciones que siguen. - - - - -

5.

N O T A

Se declaran de novedad, utilidad y propiedad para España, sus territorios y plazas de soberanía, las siguientes: - - - - -

R E I V I N D I C A C I O N E S

10.

1.- Cajeta, caracterizada por el hecho de estar constituida de un cuerpo y de una tapa en acoplamiento por inserción periférica de la segunda alrededor del primero, en que dicha tapa es de contorno troncocónico con base mayor en la parte inferior, mientras el cuerpo posee contorno en doble

15.

troncocono con bases menores en las partes inferior y superior, teniendo en su fondo un reborde periférico saliente de perfil triangular, dando lugar a una depresión central,

20.

coincidiendo el contorno de la tapa con el de la parte superior del cuerpo, de modo que al superponerse dos cajetas, el cuerpo de la superior apoya la vertiente interior de su reborde en la arista superior de la tapa de la cajeta inferior. - - - - -

2.- "CAJETA". - - - - -

Todo ello conforme se describe y reivindica en la pre-

SECRET



154880

9 ENE

sente memoria que consta de cinco hojas, foliadas y mecano-  
grafiadas por una sola de sus caras, y de una figura que la  
ilustra.

9 ENE 1970  
*[Handwritten signature]*

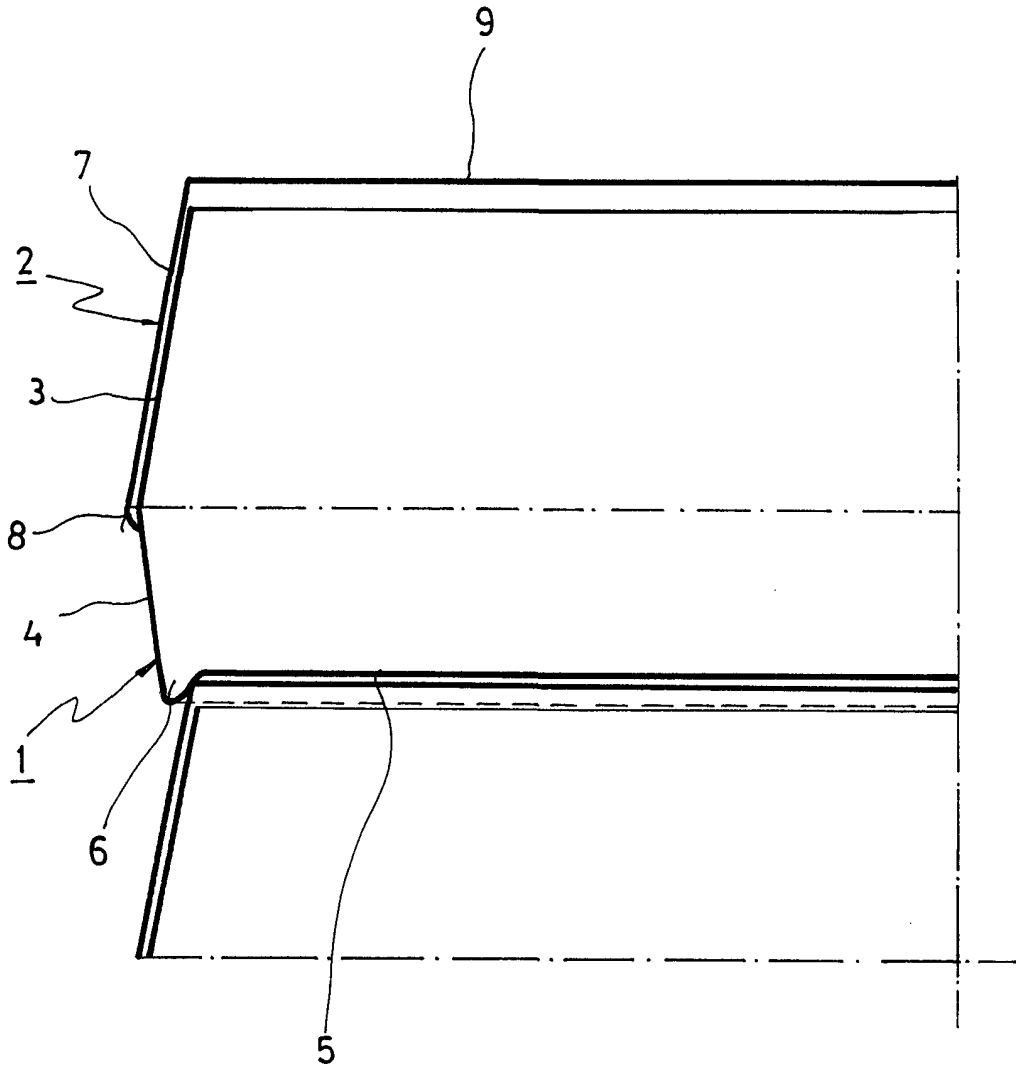

*Antonio Cortadella Bonastre*