

MODELO DE UTILIDAD  
=====

154860

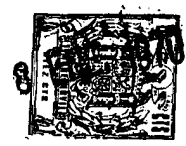

# Memoria Descriptiva

sobre:

JUEGO DE PELOTA

=====

SECCION TECNICA	
F. I. CALCH. P. C.	
CLAS. A	63
SUB. B	

*Solicitante:* D. José Luis Santos Lago, de nacionalidad española,  
residente en: Alonso Cano, 50, 5-A -MADRID-

=====

El presente Modelo de Utilidad se refiere a un juego de pelota de concepción sumamente original y constitución sencilla, que permite la participación de dos o más jugadores al mismo tiempo.

- 5. Comprende el juego de la invención un sopor-



8. EN. 1971

- te dotado de medios para su fijación al suelo, en el que se monta con facultad de giro parcial alrededor de un eje horizontal transversal, un elemento alargado con su centro de gravedad fuera de dicho eje, de modo que al quedar desequilibrado uno de sus extremos tienda a caer hasta apoyarse sobre el soporte o suelo, disponiendo cerca de dicho extremo, por su cara superior, de un rebaje o cavidad para recibir una pelota, la cual sale lanzada al golpear sobre el extremo opuesto del elemento mediante un palo o bastoncillo de forma adecuada.
- 5.
- 10.

- La pelota sale lanzada hacia arriba llegando a más o menos altura de acuerdo con la fuerza que se golpee al elemento giratorio. Al descender la pelota se la golpea también con el mismo palo o bastoncillo, lanzándola hacia el lugar previsto en el juego.
- 15.

- El elemento alargado giratorio puede ir montado en el soporte, mediante un eje transversal, en dos orejetas paralelas que sobresalen de la parte superior de dicho soporte.
- 20.

- Para evitar que las golpes sobre el elemento giratorio deterioren el extremo elevado del mismo, que es el punto donde se aplican, dicho extremo opuesto al punto donde se situa la pelota, se recubre con un material amortiguador, tal como goma.
- 25.

- La constitución y manejo del juego de la invención se comprenderá con mayor facilidad con la siguiente descripción hecha con referencia al dibujo adjunto, en el cual se muestra una forma de realización dada a título de ejemplo no limitativo.
- 30.



5. En dicho dibujo se muestra en perspectiva el conjunto, en el cual con el número 1 se indica el soporte que presenta una cara inferior plana y dos superiores inclinadas en distinto sentido. De las caras laterales paralelas triangulares parten sendas orejetas 2 a las cuales se fija mediante un eje transversal horizontal 3 un elemento alargado 4 parcialmente giratorio alrededor de dicho eje. El elemento 4 está montado en el eje 3 de modo que quede desequilibrado, tendiendo a caer por uno de sus extremos 5 hasta apoyar en el soporte 1 o en el suelo si el soporte fuera de menor dimensión.

10. El elemento 5 presenta en su extremo anterior una pequeña cavidad 6 destinada a disponer en la misma una pelota. El extremo opuesto 7 se halla recubierto de un material amortiguador y está, preferentemente, achafanado.

15. De la cara inferior del soporte 1 parten unas patillas 8 dirigidas hacia atrás destinadas a fijar el conjunto sobre el suelo, al clavarse en la tierra.

20. Una vez situada la pelota en la cavidad 6, se golpea el elemento 4 mediante un palo o bastón de forma adecuada, sobre el extremo 7, con lo cual la pelota 6 sale lanzada hacia arriba. Al caer la pelota se golpea con el mismo palo o bastón lanzándola hacia el lugar deseado.

25. Tanto el soporte 1 como el elemento giratorio 4, puede construirse de cualquier material, tal como madera, plástico, etc.

30. El soporte 1 puede variar de forma, ya que su finalidad es permitir la fijación y giro del elemento

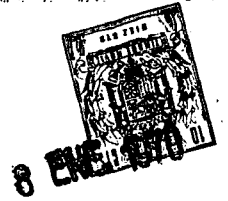

4, así como su afianzamiento al suelo para evitar que pueda moverse al ser golpeado.

-N O T A-

5. Descrita suficientemente la naturaleza del invento, así como la manera de realizarlo en la práctica, debe hacerse constar que las disposiciones anteriormente indicadas son susceptibles de modificaciones de detalle en cuanto no alteren su principio fundamental, siendo lo que constituye la esencia del referido invento y por lo que se solicita Modelo de Utilidad, por 20 años en España, sobre: "JUEGO DE PELOTA", caracterizándose por lo siguiente:

15. 1ª.- Juego de pelota, caracterizado porque comprende un soporte dotado de medios para su fijación al suelo, en el que se monta con facultad de giro parcial alrededor de un eje horizontal transversal, un elemento alargado con su centro de gravedad fuera de dicho eje, de modo que al quedar desequilibrado, uno de sus extremos tienda a caer hasta apoyarse sobre el soporte o suelo, disponiendo cerca de dicho extremo, por su cara superior, de un rebaje o cavidad para recibir una pelota, la cual sale lanzada al golpear sobre el extremo opuesto del elemento mediante un palo o bastoncillo de forma adecuada.

25. 2ª.- Juego según la reivindicación 1ª, caracterizado porque de la parte superior del soporte, parten dos orejetas paralelas entre las que se monta, mediante un eje transversal, el elemento alargado.

30. 3ª.- Juego según las reivindicaciones 1ª y 2ª, caracterizado porque en el extremo elevado del elemento

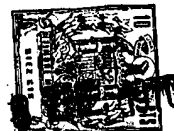

alargado, opuesto al extremo portador de la pelota, se dispone un recubrimiento amortiguador.

4ª.- Juego de pelota, tal y como queda sustancialmente descrito en la presente memoria e ilustrado en los dibujos adjuntos.

Esta memoria consta de 5 hojas escritas a máquina por una sola cara.

Madrid,

8 ENE. 1970

JOSE LUIS SANTOS LAGO

GOMEZ ACEBO Y MODER  
S. S. Firmado: F. Hernández Ruiz

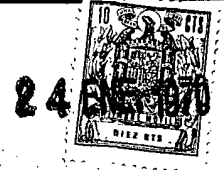

ESCALA  
VARIABLE

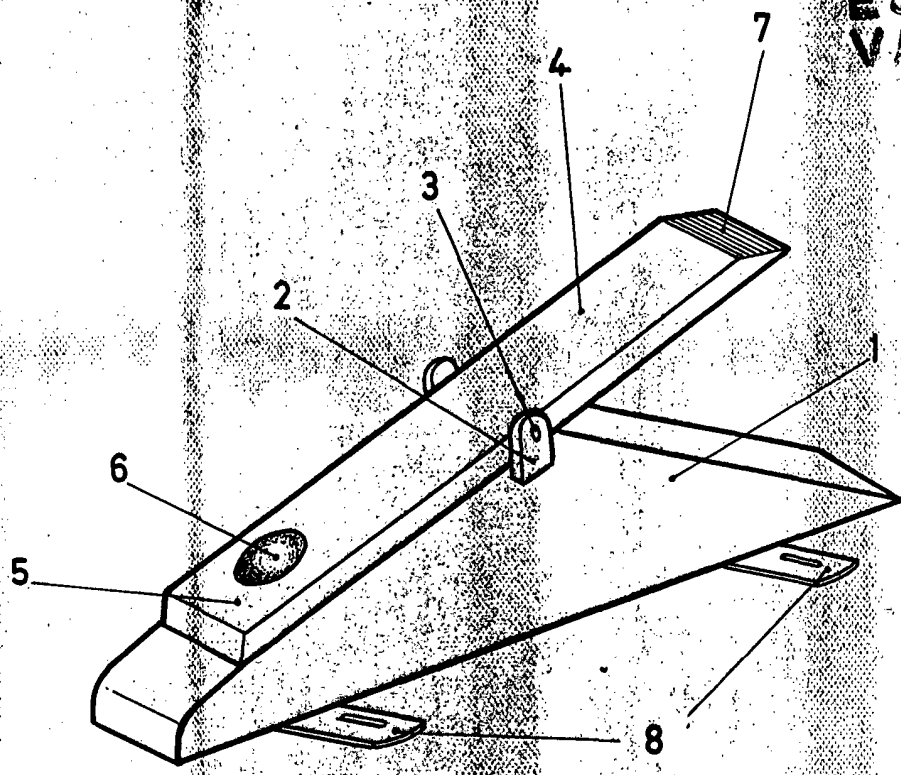

ESCALA VARIABLE.

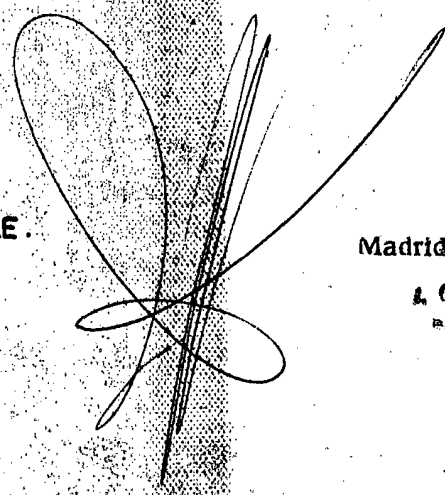

Madrid 24 ENE. 1970

A. GOMEZ ACEBO Y MODER  
s. p. Elmodor F. Hernández Ruiz