

154 789

M O D E L O  
, D E  
U T I L I D A D

por " JUGUETE DE COMPOSICION ", a favor de la firma española  
INSTITUTO DE INICIATIVAS Y REALIZACIONES EDITORIALES, S.A.,  
domiciliada en BARCELONA, calle Gerona, nº 51.

= . =

MEMORIA DESCRIPTIVA

El presente modelo de utilidad se refiere a un juguete de composición.

5. Esencialmente dicho juguete de composición comprende una lámina base con trepados en filas y columnas, sobre la cual se coloca una lámina recambiable, que está decorada y que comprende unos cuantos orificios al azar, coincidentes, con los correspondientes de la lámina de base, en cuyos orificios coincidentes se insertan unos botones con espiga de retención, siendo los botones unos elementos que conjugan con
10. los colores de la decoración con el fin de realzar el efecto



de las láminas decoradas, ayudando además al niño a seleccionar los colores de los botones a insertar de acuerdo con los colores de la lámina.

5. Con el fin de facilitar la explicación, se acompaña la presente memoria de una lámina de dibujos en la que se ha representado un caso de realización que se cita a título de ejemplo.

En el dibujo:

10. La figura 1 muestra un detalle en sección de un conjunto con botón inserto.

La figura 2 muestra en perspectiva y en despiece el juguete.

15. Haciendo referencia a las figuras es de observar que el juguete se halla constituido por una lámina base 1 con orificios en filas y columnas 2, sobre cuya lámina de base se dispone una lámina decorada 3, con orificios 4 al azar, pero coincidentes con los de la lámina 1, insertándose en dichos orificios 4 unos botones 5, provistos de espiga 6 de inserción.

20. La invención, dentro de su esencialidad, puede ser llevada a la práctica en otras formas de realización que difieran en detalle de la indicada a título de ejemplo en la descripción. Podrá, pues, construirse en cualquier forma y tamaño, con los materiales más adecuados por quedar todo ello  
25. comprendido en el espíritu de las reivindicaciones.



N O T A

5. Descrito el objeto y utilidad de la invención, lo que se declara como nuevo y no divulgado en España, comprende las reivindicaciones siguientes:

10. 1.- Juguete de composición, caracterizado esencialmente por el hecho de que comprende una lámina base con trepados en filas y columnas, sobre la cual se coloca una lámina recambiable, que está decorada y que comprende unos cuantos orificios al azar, coincidentes con los correspondientes de la lámina de base, en cuyos orificios coincidentes se insertan unos botones con espiga de retención, siendo los botones unos elementos que con su matiz conjugan con los matices de las láminas decoradas.

15. 2.- Juguete de composición.  
Según se describe y reivindica en la presente memoria descriptiva que consta de tres hojas foliadas y escritas a máquina por una sola de sus caras, acompañadas de los dibujos reglamentarios.

20.

Madrid, a 23 ENE. 1970

p. a.

P. P.

JAMES LEON

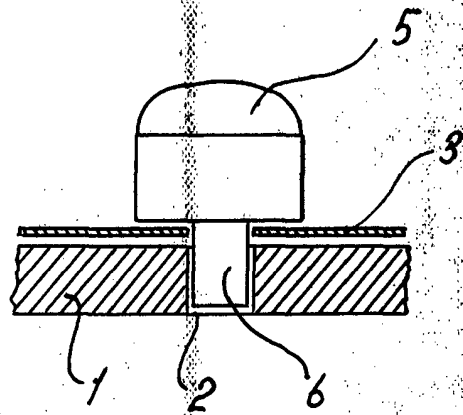

Fig. 1

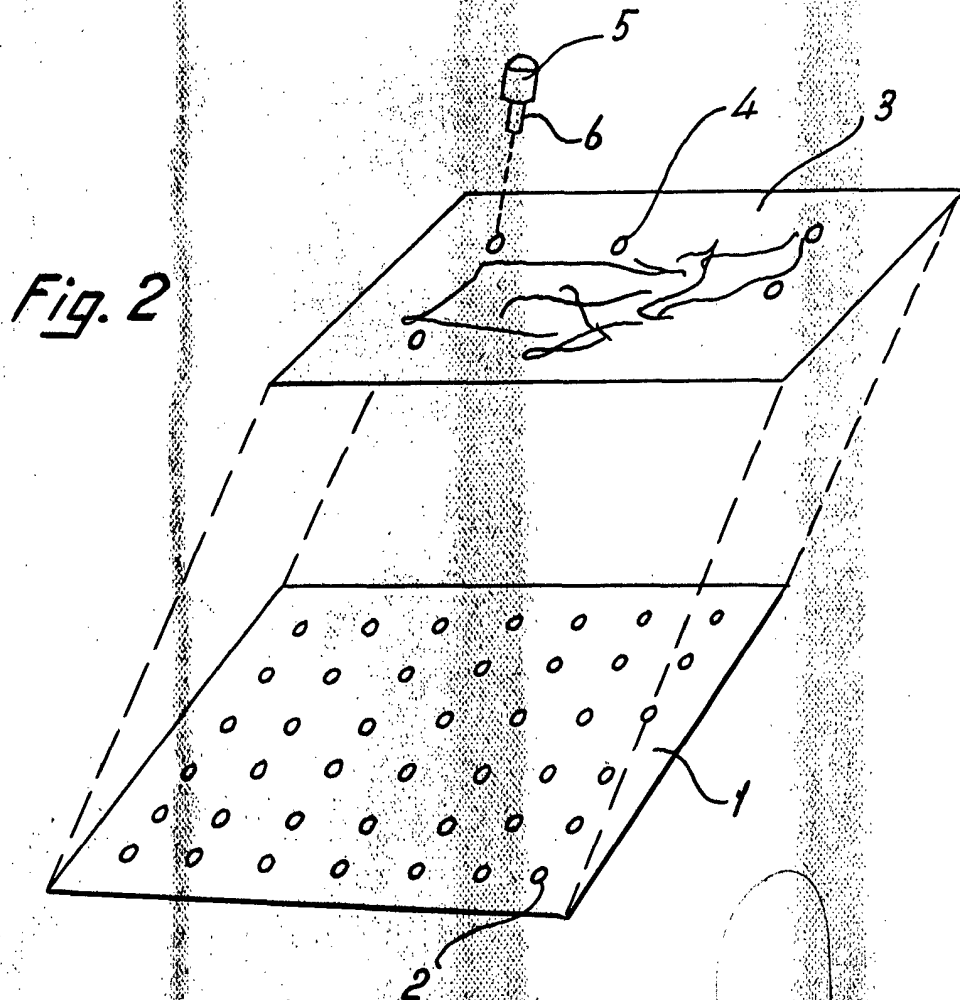

Fig. 2

Madrid, a

3 ENE. 1970

p.a.

JAIMESERN  
P. P.