

154757

16



SECCION TECNICA
CLASIFICACION I. P. C.
CLASE <u>B</u> <u>65</u>
SUBCLASE <u>D</u>

MODELO DE UTILIDAD

por 20 años

por "TAPÓN PARA CIERRE DE BOTELLAS", a favor de D. Ramón JÁUREGUI Arocena, de nacionalidad española, domiciliado en HERNANI (Guipúzcoa) - Juan de Urbieta, 8, 1ª 1ª.

=====

MEMORIA DESCRIPTIVA

El presente Modelo de utilidad se refiere a un tapón destinado al cierre de botellas que contienen bebidas, particularmente del tipo carbónico, tales como los vinos espumosos, aguas minerales, champán y otras. El nuevo tapón se caracteriza por su seguridad de cierre, su facilidad de manejo y la comodidad que representa el poderlo recuperar, tras el consumo del contenido de una botella, para aplicarlo a otra al iniciar su utilización.

El tapón que se describirá comporta un órgano mecánico central que, por roscado manual, realiza el cierre hermético de la embocadura de una botella, y dispone además de medios de sujeción temporal al gollete de la misma, precisamente mediante el saliente anular de que va provista, asegurando la hermeticidad de aquella parte.

Para facilitar la explicación, se acompaña a la presente memoria una hoja de dibujos, en los que se ha representado, a título de ejemplo ilustrativo y no limitativo, un caso de



realización de un tapón para cierre de botellas, según los principios de las reivindicaciones.

La figura 1 muestra una vista en alzado del gollete de una botella, provista de un tapón del tipo que se describe, el cual se representa con su mitad derecha en sección meridiana, La figura 2 es una sección transversal del conjunto, apreciándose la estructura sujetadora del tapón.

Los elementos designados con números en los dibujos corresponden a las partes siguientes:

10. -1-, cuerpo del tapón, de naturaleza metálica, obtenido ventajosamente por mecanizado de barra de un metal como el aluminio o similar; -2-, tornillo central, en disposición axial, con su cabeza moleteada para facilitar su apriete con los dedos y destinado a presionar la goma de cierre que establece la her-
15. meticidad del conjunto; -3-, remache destinado a sujetar la arandela embutida -4-, que es la que realiza inmediatamente la aplicación de una pieza discoidal -5-, de goma u otro material flexible y elástico, que resulta aplicada por sus bordes sobre los labios de la embocadura de la botella, cuyo cuello -6- forma el
20. saliente anular -7-, en el que se apoya la zona entrante -8- de un reborde constituido como prolongación de la parte -1- del tapón, la cual forma una abertura de amplitud preferentemente inferior a 180°, tal como indica el dibujo de sección transversal, resultando los bordes -9- y -10- de aquella prolongación, libres
25. para facilitar la aplicación del tapón al cuello de la botella.

El examen de los dibujos permite comprender el funcionamiento del dispositivo de cierre, apreciándose que el giro manual del tornillo -2- determina la separación virtual del cuerpo -1- respecto al cuello -6-, así como la aplicación del disco -5- sobre los labios de aquél.

La superficie superior del cuerpo y del tornillo -2- podrán comportar la disposición de indicaciones literales y gráficas



ficas alusivas a la marca del tapón o del producto contenido en una botella, constituyendo así un excelente vehículo publicitario.

5. Todo ouanto no afecte, altere, cambie o modifique la esencia del tapón descrito, será variable a los efectos del actual Modelo.

N O T A.

Se reivindica como objeto de este registro por Modelo de utilidad.

10. 1.- Tapón para cierre de botellas, caracterizado esencialmente por constar de un cuerpo discoidal metálico, derivado en una zona cilíndrica parcialmente abierta según una abertura menor que 180° y con un reborde inferior destinado a su acoplamiento al saliente anular constituido exteriormente a la embocadura de una botella, efectuándose el cierre de los labios de ésta mediante una pieza discoidal de un material flexible y elástico, que resulta aplicada contra ellos mediante una arandela rígida, apretada a su vez por un tornillo axial, accionado manualmente al realizar el cierre y con su cuerpo roscado en la parte discoidal del dispositivo.

20. Sean cuales fueren las circunstancias que concurren en la esencialidad del Modelo de utilidad definido en la anterior reivindicación, cuyo objeto es:

2.- "TAPÓN PARA CIERRE DE BOTELLAS".

25. Consta la presente memoria de cuatro hojas foliadas, mecanografiadas por una sola cara y de los dibujos que se acom



pañan a la misma.

Barcelona, 16 DIC. 1969

P.A. de D. Ramón JAUREGUI Arocena,

PG.

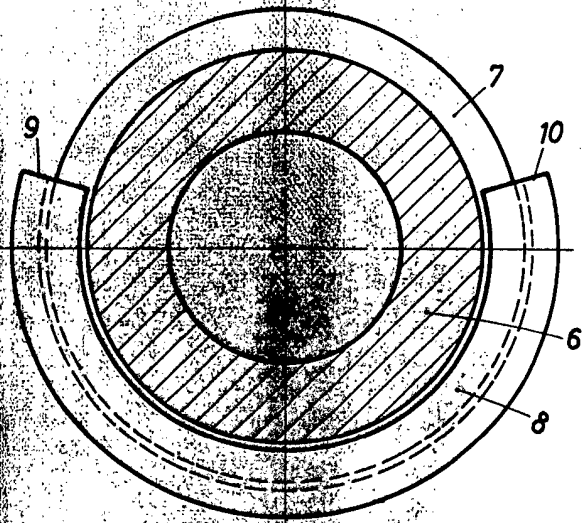

FIG. 1

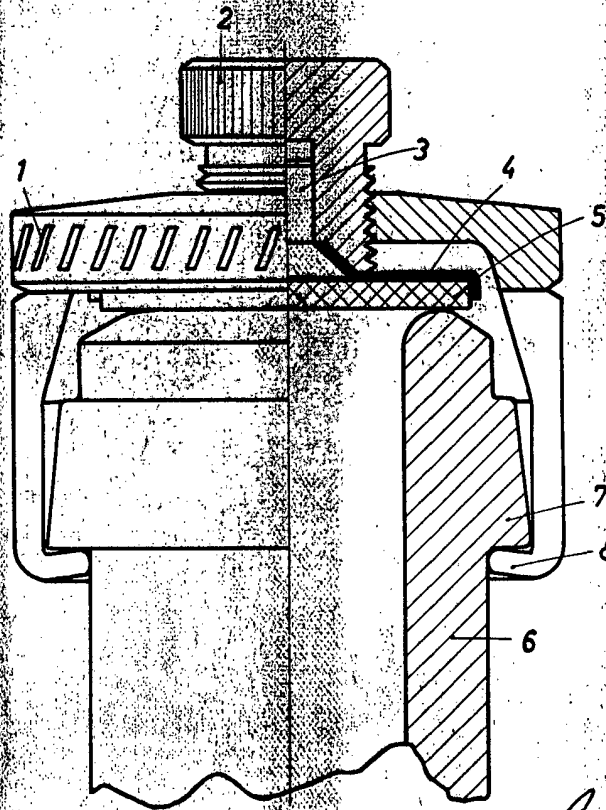

FIG. 2

BARCELONA.

P. A.

16 DIC. 1969