

154733

PRIMER CERTIFICADO DE ADICIÓN

que, para España y sus Posesiones, se solicita a favor de la Casa AMBI-BUDD PRESSWERK G.m.b.H., de nacionalidad alemana, domiciliada en BERLIN-JOHANNWISTHAL (Alemania), por : "MEJORAS INTRODUCIDAS EN EL OBJETO DE LA PATENTE PRINCIPAL N.º 148.895"

Memoria descriptiva

La Patente principal protege un bastidor o parte inferior de caja de coche cerrada, redonda y especialmente ovalada, dispuesta entre el eje delantero y el eje trasero y provista de superficie inferior completamente plana y de salientes delanteros y/o traseros destinados para apoyo de las ruedas y para la recepción del motor. En una forma de realización está también previsto en el eje longitudinal de la parte principal redonda un tubo o conducto, que puede también ser construido resistente a la torsión, para el árbol de cardán.

Según la presente invención tiene que estar previsto, en uno o ambos extremos del bastidor ovalado, para que sea posible el empleo de semiejes oscilantes, un saliente central, hacia de-

lante y/o hacia atrás de una o varias piezas y preferiblemente tubular. De estar previsto salientes de este tipo de ambos lados puede emplearse una caja o un tubo pasante. Sin embargo, los salientes pueden apoyarse en otros puntos, dentro de la parte ovalada, en elementos transversales. Las partes ovaladas del bastidor pueden rodear el larguero a modo de caja, y preferiblemente tubular, de uno o de ambos lados, o estar aplicados contra él. El tubo puede servir simultáneamente para el paso del árbol de cardán. De uno de los lados del bastidor ovalado pueden también prevase dos salientes que pueden unirse en el extremo anterior para hacer posible el empleo de ejes oscilantes. La parte tubular puede también ensancharse, delante y/o detrás del bastidor ovalado, por ejemplo para la recepción del motor. Este ensanche puede realizarse en forma de bifurcación de los salientes. En éstos pueden estar previstas prolongaciones que se adhieran con sus extremos ensanchados dentro del tubo y unidos por los mismos mediante soldadura o similares. Pueden también estar previstos, de un lado del bastidor, varios salientes que se apoyen de un lado en el bastidor y del otro en un travesaño de éste, que se apoye a su vez en el tubo. Los soportes que sostienen el motor pueden convergir dentro del bastidor en forma de U y estar fijamente unidos al tubo y al bastidor.

En el dibujo está representada a modo de ejemplo la invención, y más precisamente muestran :

La Fig. 1, un ejemplo de realización según la invención ;

La Fig. 2, otro ejemplo de realización ;

La Fig. 3, un tercer ejemplo de realización ;

La Fig. 4, una sección por la línea 4-4 de la Fig. 3 ;

La Fig. 5, una sección por la línea 5-5 de la Fig. 3 ;

La Fig. 6, una sección por la línea 6-6 de la Fig. 3 ;

Las Figs. 7 y 8 otro ejemplo de realización.

En la Fig. 1 a representa un bastidor ovalado de superficie inferior completamente plana, tal como está previsto en la Patente principal, y b un tubo resistente a la torsión. El bastidor a

154733

50 está acodado, en los puntos de cruce con el tubo, hacia abajo o hacia arriba, o hacia arriba y abajo, para que el tubo pueda pasar delante y respectivamente a través de él. En el extremo del tubo pueden estar previstas ballestas transversales para soporte del tubo con respecto a las ruedas. En uno de los extremos puede también estar previsto un motor o una caja de cambio que cooperen en la sustentación al cual el motor esté acoplado mediante brida delante o detrás del eje. En el otro extremo puede estar previsto el diferencial. Asimismo, como se indica en la Fig. 1, pueden estar previstas entre un travesaño delantero g y el bastidor a ballestas d que descansen sobre un eje rígido.

55 En el caso de la Fig. 2, el tubo llega sólo hasta uno de los extremos del bastidor a. Para soporte del motor están aquí previstos, análogamente a la Patente principal, unos soportes delanteros f por un travesaño g. Las piezas f pueden también estar suspendidas de ballestas con respecto a las ruedas. En la Fig. 2, h indica prolongaciones tubulares laterales del tubo b que pueden estar soldadas por sus extremos ensanchados o unidas de otro modo cualquiera y en las cuales pueden encontrarse alojados muelles de torsión o similares para sustentación de las ruedas de eje oscilante. Estas prolongaciones está preferiblemente soldadas al tubo b en los puntos de cruce con éste, o unidas de otro modo cualquiera, gracias a lo cual se consigue una muy sólida construcción.

60 En la Fig. 3, bl indica una pieza tubular que, empezando en el centro con la sección más o menos circular de la Fig. 4, va aplandose y ensanchándose hacia los lados, según la Fig. 5. Esta pieza se bifurca en los extremos en b2 y respectivamente b3 para poder recibir en su lado más ancho un motor y en el lado más estrecho un diferencial o similares. i son travesaños interiores del bastidor a que sostiene el tubo b y respectivamente bl con respecto al bastidor. La sección de las piezas bifurcadas b2, b3 es preferiblemente circular, de acuerdo con la Fig. 6.

En las Figs. 7 y 8 k son soportes delanteros que convergen en forma de U hacia el tubo b, pasando por debajo del bastidor a y fijamente unida tanto al tubo b como al bastidor a.

N O T A

Se reivindican como de la propia y nueva invención :

- 1). La propiedad y explotación exclusivas de un bastidor de vehículo y respectivamente parte inferior de caja de coche según la Patente principal nº 148.885, caracterizado por estar previsto en el bastidor ovalado cerrado, para soporte de las ruedas, un saliente tubular delantero y/o trasero.
- 2). Un bastidor según la reivindicación 1), caracterizado por formar los salientes con una parte central tubular, habiendo un saliente delantero y otro trasero, un tubo pasante de una o varias piezas.
- 3). Un bastidor según la reivindicación 1), caracterizado por apoyarse el saliente o salientes tubulares, dentro del bastidor ovalado, en elementos transversales.
- 4). Un bastidor según una de las reivindicaciones 1) a 3), caracterizado por bifurcarse uno o ambos salientes fuera del marco ovalado.
- 5). Un bastidor según una de las reivindicaciones 1) a 4), caracterizado por estar aplicados uno a otro con sus extremos ensanchados dentro del tubo las prolongaciones (h, Fig.2) de los salientes tubulares unidas por dichos extremos mediante soldadura o similares.
- 6). Un bastidor según una de las reivindicaciones 1) a 5), caracterizado por apoyarse los salientes f, en un lado del bastidor (a), de un lado a este último y del otro a una pieza transversal de unión (g) que se apoya a su vez en el tubo (b).
- 7). Un bastidor según una de las reivindicaciones 1) a 6), caracterizado por convergir en forma de U, dentro del bastidor, los soportes (k) que sostienen el motor y estar fijamente unidos al tubo (b) y al bastidor (a).
- 8). Un bastidor según las anteriores reivindicaciones, caracterizado por constituir esencialmente :

"MEJORAS INTRODUCIDAS EN EL OBJETO DE LA PATENTE PRINCIPAL Nº

110

148.885". - - - - -

Consta la presente memoria descriptiva de cinco hojas numeradas y mecanografiadas en una sola cara, a las que se adjunta un plano para su mejor comprensión.

Madrid, 23 de Octubre de 1941.

SECRETARIO DE LA PATENTE

A handwritten signature in dark ink, appearing to read "J. M. Magallanes", is written over a horizontal line. The signature is stylized and cursive.

154733

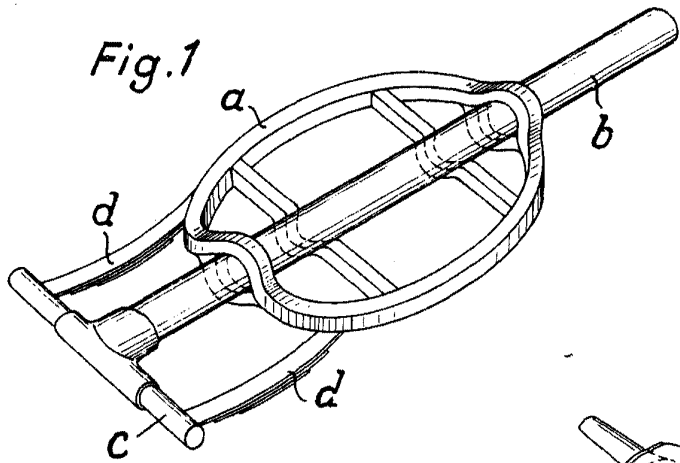

Fig. 1

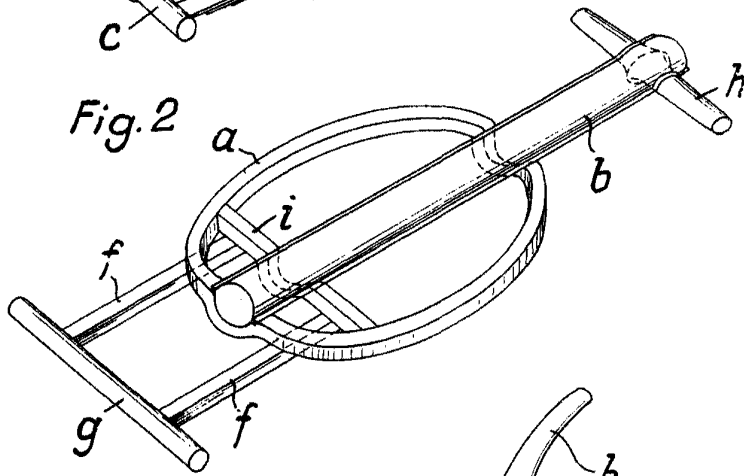

Fig. 2

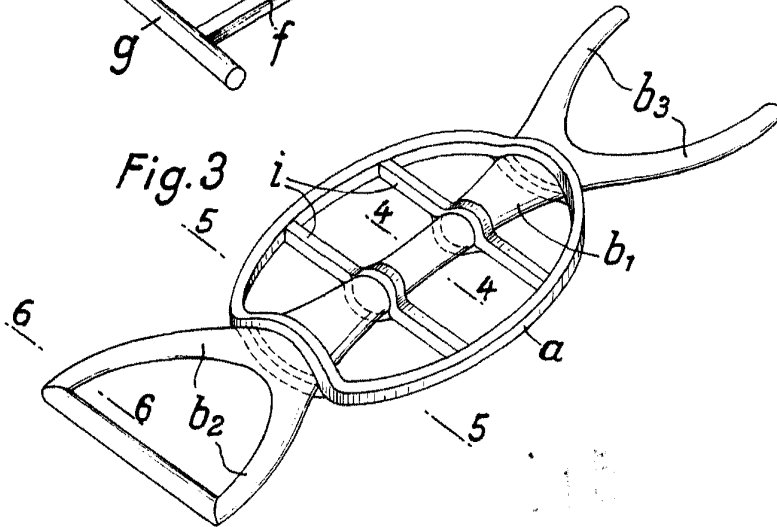

Fig. 3

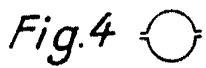

Fig. 4

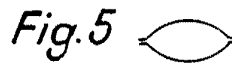

Fig. 5

Fig. 6



WOLFF DE LA FONTE  
P. E.

147733

Fig.7

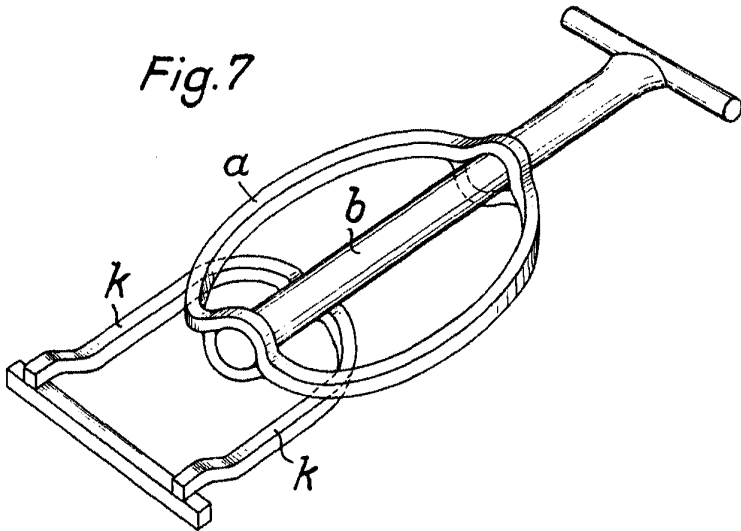
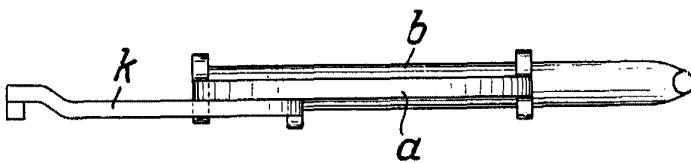

Fig.8



ADOLFO DE LA ROSA