



154.666

M O D E L O
D E
U T I L I D A D

por "ENVASE PERFECCIONADO" a favor de DON PEDRO TRULL
CANALS, de nacionalidad española, domiciliado en BARCE-
LONA, P^o San Gervasio, 75.

= . =

MEMORIA DESCRIPTIVA

El presente modelo de utilidad se refiere a un
envase perfeccionado.

- Más concretamente en la invención se ha ideado una
caja paralelepípedica conformada a partir de una lámina tro-
quelada y hendida, cuyo fondo presenta como prolongación de
5. sus bordes los laterales mayores, uno de los cuales presen-
ta una abertura longitudinal de alojamiento de la solapa
correspondiente de la tapa prolongación del lateral mayor
opuesto, presentando el citado fondo como prolongación de
10. sus extremos los laterales menores, los cuales comprenden



una línea perimetral de hendido conformadora de unas solapas operativamente dispuestas para que en el armado del conjunto y por plegado de las mismas conformen unos laterales hundidos respecto al contorno perimetral exterior de ellas.

5. Las solapas extremas de dichos laterales menores rematan en unas prolongaciones de refuerzo superpuestas sobre los laterales mayores, mientras la solapa del borde superior de dichos laterales menores está reforzada por la superposición de ella sobre la solapa correspondiente extrema de la tapa,
10. con lo que previa disposición de grapas o similares queda la caja armada y reforzada.

15. Con el objeto de facilitar la explicación, se acompaña a la presente memoria una lámina de dibujos, en la que se representa un caso de realización que se cita a título de ejemplo.

La figura 1, presenta una vista en desarrollo del envase.

La figura 2, presenta una vista en perspectiva de la caja en posición apta para su armado.

20. Haciendo referencia a las figuras, se aprecia en su realización, un envase conformado a partir de una lámina troquelada y hendida, que comprende un fondo, 1, cuyos bordes, 2 y 3, se prolongan en los laterales mayores, 4 y 5, el primero de los cuales presenta un cortado, 6, para la entrada ajustada de la solapa, 7, de la tapa, 8, resultante de la prolongación del borde, 9, del lateral mayor, 5.
- 25.



DIC

Los extremos, 10 y 11, del fondo, 1, se prolongan en los laterales menores, 12 y 13, los cuales conforman unas solapas perimetrales, 14 y 15, que en su plegado originan que los laterales menores antedichos queden embutidos respecto al contorno exterior de las mismas.

Las solapas extremas antedichas, 15, rematan en las prolongaciones, 16 y 17, que por superposición refuerzan a los laterales mayores, mientras que la solapa, 14, del borde superior, está reforzada por la solapa correspondiente, 18, que conforma los extremos de la tapa, 8.

La invención, dentro de su esencialidad, se puede llevar a la práctica en otras formas de realización, que difieran en detalle de la expuesta en la descripción a título de ejemplo y a las cuales alcanzará indudablemente la misma ventaja que se desea obtener.

Se podrá pues construir arbitrariamente en forma y tamaño, con los materiales más adecuados, por quedar todo ello comprendido en el espíritu de las reivindicaciones.



N O T A

Descrito el objeto y utilidad del presente invento, lo que se declara como nuevo y no divulgado en España, comprende las siguientes reivindicaciones.

5. 1.- Envase perfeccionado, caracterizado esencialmente por el hecho de estar conformado a partir de una lámina troquelada y hendida, cuyo fondo presenta en sus extremos sendas prolongaciones conformadoras de los laterales menores, los cuales comprenden una línea de hendido perimetral constitutiva de unas solapas operativamente dispuestas para que en el armado del conjunto y por plegado de las mismas, originen el hundido de los laterales menores respecto al contorno exterior de dichas solapas, las extremas de las cuales presentan unas prolongaciones de refuerzo por enfrentamiento con los laterales mayores, mientras que la solapa del borde superior se enfrenta a la correspondiente solapa extrema de la tapa del envase, rematando dicha tapa en un saliente troquelado que ajusta en su entrada en la ventana dispuesta en el lateral mayor opuesto.
- 10.
- 15.

2.- Envase perfeccionado.



Según se describe y reivindica en la presente memoria descriptiva que consta de 5 páginas foliadas y escritas a máquina por una sola de sus caras y acompañadas de una lámina de dibujos.

Madrid, a **27 DIC. 1969**

p. a.

J. J. J.
J. J. J. ISERL
P. P.

Fig. 1

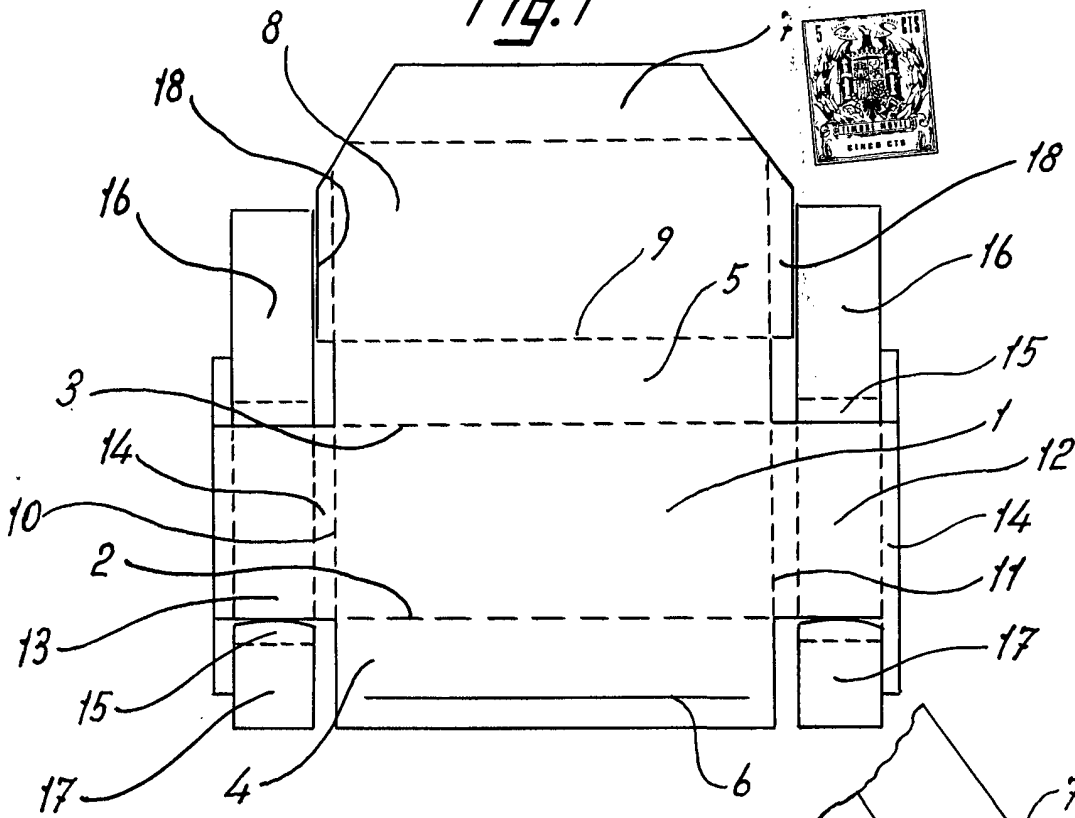
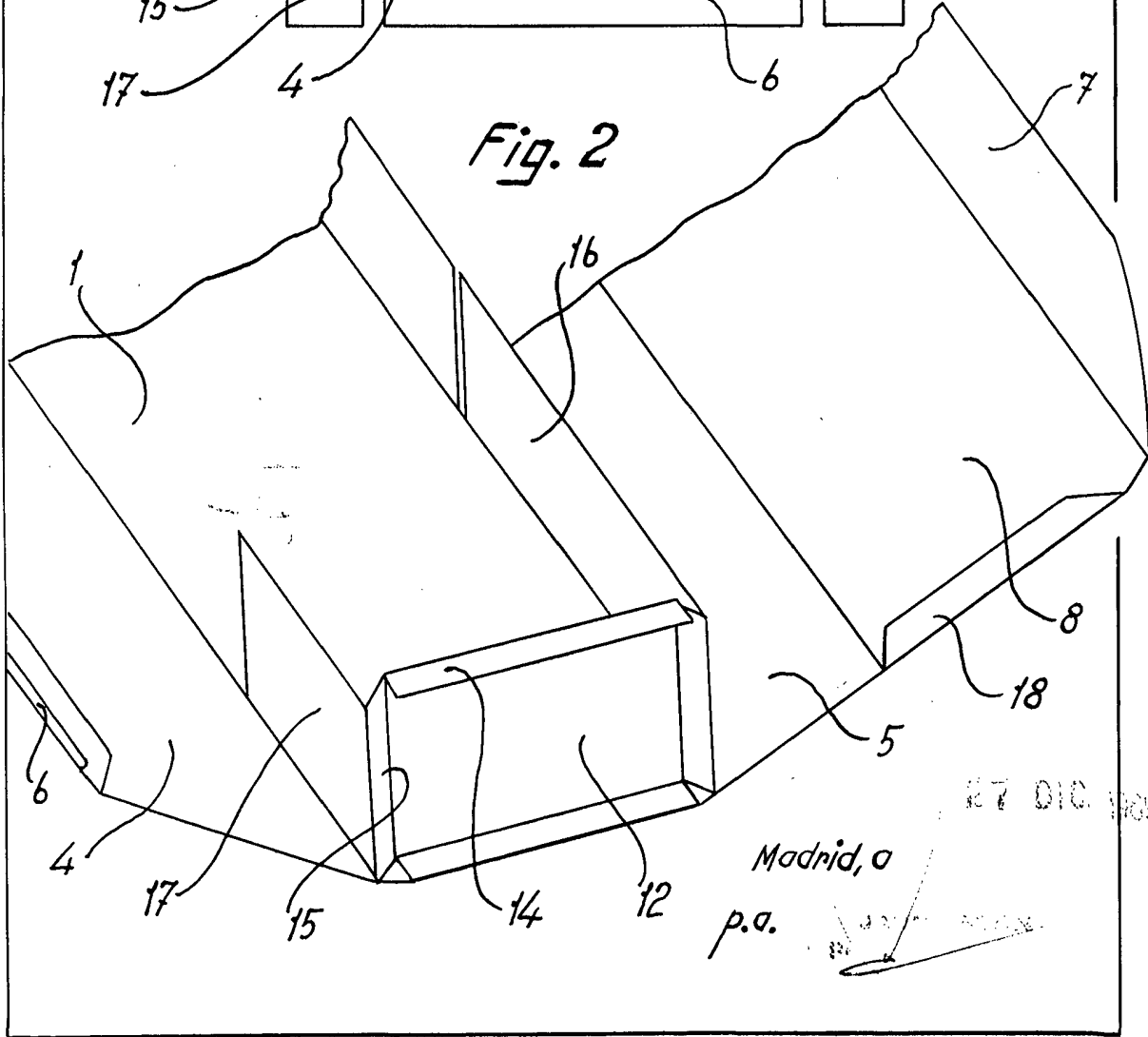

Fig. 2



27 DIC. 1906
Madrid, a
p.a.