

154541



M O D E L O
D E
U T I L I D A D

por "UN MACETON PERFECCIONADO", a favor de la razón so -
cial española PLASTICOS DE GALICIA, S.A., con domicilio
en VIGO, Avda. de Castrelos, nº 160.

= . =

MEMORIA DESCRIPTIVA

El presente modelo de utilidad se refiere a un ma -
ceton perfeccionado.

5. En la invención se ha ideado un macetón que presen -
ta la novedad esencial de comprender dos partes principa -
les de material moldeado, preferentemente plástico, provis -
tas de medios para quedar unidas por enganche constituyen -
do el cuerpo aparentemente enterizo del macetón.



Ambas partes citadas, una vez separadas, pueden acondicionarse unas dentro de otras, para facilitar su transporte o almacenamiento.

5. Una de las partes corresponde a la zona inferior, formada por un cuerpo troncocónico invertido de generatriz convexa, abierto por su base mayor, en cuya embocadura y por su pared interna presenta los nexos de unión con la parte o cuerpo complementario superior, integrado también por un cuerpo troncocónico de revolución de generatriz convexa pero de menor altura, en cuya base mayor abierta existen los medios de engancha correspondientes.

La base menor de este segundo cuerpo forma un estrangulamiento abocardado que integra la embocadura propiamente dicha del macetón.

15. Con el fin de facilitar la explicación, se acompaña a la presente memoria descriptiva de una lámina de dibujos en la que se ha representado un caso de realización que se cita a título de ejemplo.

En los dibujos :

20. La figura 1, representa una vista en perspectiva de ambas piezas separadas y enfrentadas por sus embocaduras mayores, en posición de realizar el enganche.

- La figura 2, muestra en perspectiva a un grupo de piezas similares, correspondientes a la parte inferior del macetón, y acondicionadas una en el interior de la otra.
- 25.

La figura 3, es una vista similar a la anterior de un grupo de piezas integrantes de la parte superior del ma -



cetón y acondicionadas también para su transporte o almacenaje.

Haciendo referencia a las figuras, se aprecia en su realización un macetón constituido por dos piezas -1- y 5. -2-, de material moldeado, preferentemente plástico, cuyas piezas se han previsto para unirse mediante los enganches -3-, sobresalientes a partir del borde escalonado -4-, en cooperación con los enganches -5-, situados en la pared interna del cuerpo -2-, que a su vez presenta un escalón 10. -6-, que limita el encaje de ambos cuerpos.

Ambos enganches -3- y -5-, terminan en forma de arpon, con sus cabezas respectivas dirigidas en sentidos opuestos para realizar el anlace.

El modelo, dentro de su esencialidad, puede ser 15. llevado a la práctica en otras formas de realización que difieran en detalle de la indicada a título de ejemplo en la descripción y a las cuales alcanzará igualmente la protección que se recaba. Podrá, pues, construirse en cualquier forma y tamaño, con los materiales más adecuados, por 20. quedar todo ello comprendido en el espíritu de las reivindicaciones.



N O T A

Descrito el objeto y utilidad de la presente invención, lo que se declara como no divulgado ni practicado en España, comprende las siguientes reivindicaciones .

5. 1.- Un macetón perfeccionado, caracterizado esencialmente por el hecho de comprender dos piezas independientes de material moldeado que se unen entre sí formando el cuerpo enterizo del macetón, presentando ambas piezas en sus embocaduras enfrentadas de unión, una pluralidad del apéndice terminados en cabeza de arpón, dirigidas en sentidos opuestos para realizar la unión, quedando dicho enganche invisible desde el exterior, una vez realizado.
10. 2.- Un macetón, según la anterior reivindicación, caracterizado porque las piezas integrantes del macetón pueden acondicionarse unas dentro de otras para su transporte o almacenamiento.
15. 3.- Un macetón perfeccionado.



Según se describe y reivindica en la presente memoria descriptiva que consta de 5 hojas foliadas y escritas a máquina por una sola cara, acompañadas de los dibujos reglamentarios.

5.

Madrid, a

22 DIC. 1969

p.a.

JAME ISERN

p. p.

MLA.



Fig. 1

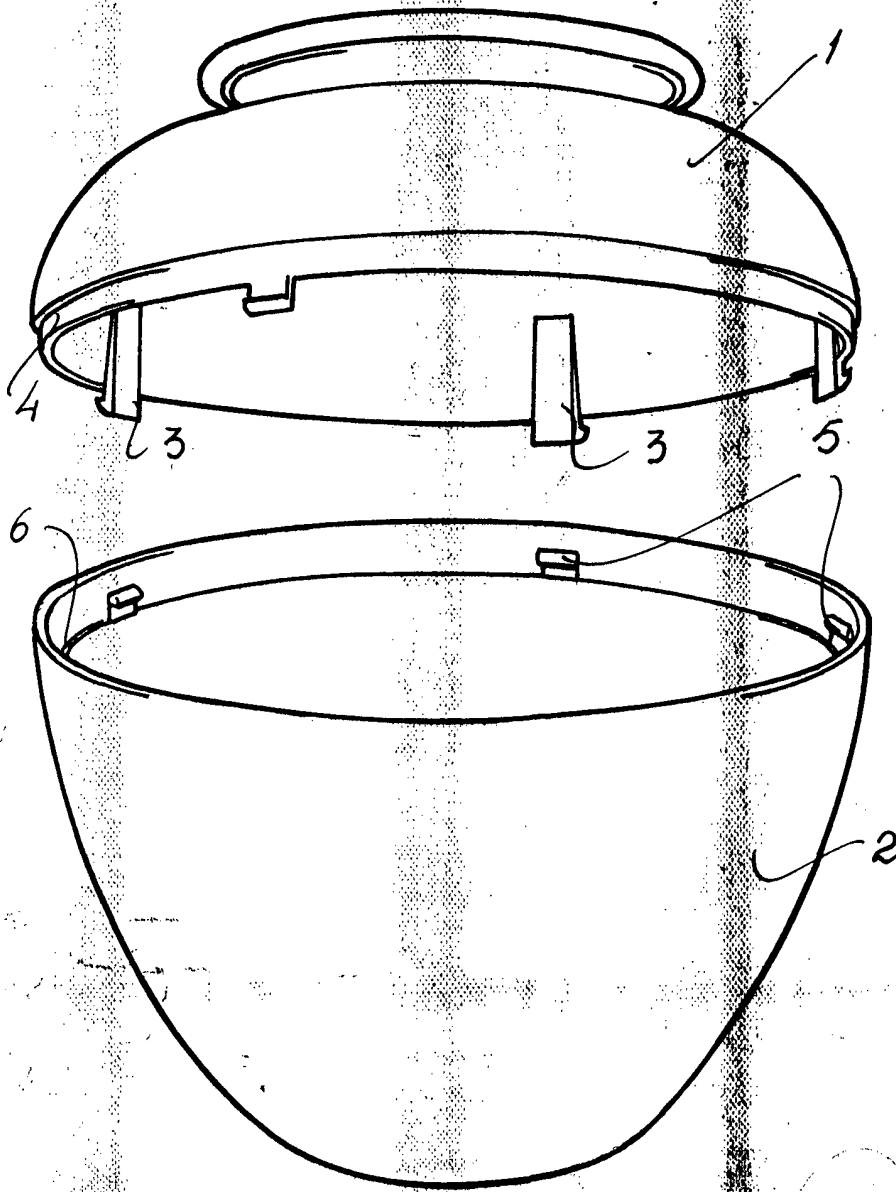

Madrid, a 22 DIC. 1969
p.a.
JAVIER LOPEZ
P. B.

