



MALA REPRODUCCION  
POR DEFECTO DEL ORIGINAL

154517

P A T E N T E  
D E  
I N V E N C I O N

a favor de Don Hermann BASLER y Dr. Adolf BASLER, de nacionalidad alemana, residentes en Berlin-Dahlem (Alemania) Max Eythstrasse 27, por: Una instalación de transporte".-

MEMORIA DESCRIPTIVA

El presente invento se refiere a una instalación de transporte con bases de movimiento de vaivén para la introducción de planchas de fibras o análogas a prensar en prensas de pisos.

5 En conformidad con el invento, cada base lleva una varilla o listón unida a ella en su parte posterior, que, al ser invertida la base en la extremidad situada al lado de la prensa, penetra con su extremidad anterior en los espacios intermedios de la prensa.

10 Esta instalación de transporte presenta la ventaja especial de que la prensa de pisos unida a ella puede estar exenta de todo dispositivo de transporte y que las planchas de masa de fibras que han de ser prensadas pueden ser introducidas en la prensa de un modo sencillo en su totalidad en posición prede-

2-



154517

determinada.

15 De acuerdo con otra parte del invento, la instalación de transporte está constituida de manera que las bases construidas a modo de cinta sin fin que llevan los listones, pueden ser giradas comunmente alrededor de un eje longitudinal que se extiende en la dirección de transporte.

20 Convenientemente y lateralmente al plano de transporte formado por las bases movibles, se disponen topes que al ser basculadas o invertidas las bases evitan que se caiga o desplace el material a transportar.

25 En una forma recomendable de ejecución de la instalación de transporte, el bastidor oscilable o el eje giratorio alrededor de un dispositivo de transporte que lleva y encierra los emparrillados de cinta o análogos, se provee de una o más ruedas envueltas provistas de dentadura exterior para la impulsión de los movimientos, siendo convenientemente sostenido a modo de soporte por el piñon que impulsa el engranaje.

30 En los adjuntos dibujos se representa un ejemplo de ejecución del invento.

La fig. 1 indica una vista lateral del conjunto de la instalación,

35 35 la fig. 2 es una sección transversal de la misma,

las figuras siguientes 3 - 8 ilustran esquematicamente distintas posiciones de servicio de los emparrillados de transporte, del listón de avance y del material de transporte, indicando:

40 la fig. 3 la posición antes de ser introducido el material de transporte entre los emparrillados,

la fig. 4 las posiciones del emparrillado cargado del material a transportar antes de su inversión,

45 la fig. 5 las posiciones correspondientes después de la inversión del emparillado,

la fig. 6 las posiciones con el material totalmente in-



troducido, verbigracia en la prensa de pisos y listón de avance que se extiende encima de los emparillados,

50 la fig. 7 la posición del listón nuevamente retrocedido antes de la inversión,

la fig. 8 la posición correspondiente después de la inversión; esta posición corresponde a la posición inicial antes de ser cargado material nuevo en los emparillados, y

55 la fig. 9 indica en escala aumentada una sección transversal por el plano del emparillado así como la fijación y apoyo de los emparillados.

60 Con 1, 1a y 1b se designan los lados superiores, con 2, 2a respectivamente 2b los lados inferiores pertinentes de tres emparillados de soporte situados uno encima de otro. El emparillado de soporte 1, 2 está conducido en la extremidad dirigida hacia la parte de carga por una polea de inversión cuyo eje se indica por 3; en la otra extremidad que se halla dirigida por ejemplo hacia una prensa de pisos 80, el emparillado está conducido encima de una polea de inversión cuyo eje está representado con 4. Con 5 se representa un bastidor o marco en el cual se hallan acomodados los raíles del plano de rodamiento para cada emparillado de soporte. En la ejecución representada, el marco consta de hierro perfilado y presenta más o menos la forma de un cuadrado. Otros marcos sucesivos, entre los cuales están apoyados moviblemente los emparillados de soporte y por medio de los cuales estos respectivamente sus raíles de guía se hallan apoyados, llevan en sucesión del movimiento de transporte previo la numeración 6, 7, 8 y 9. Los marcos 5 y 8 están dispuestos dentro de otros marcos más grandes de forma redonda según el ejemplo de ejecución representado, siendo unidos con dichos marcos en los ángulos exteriores, por ejemplo mediante soldadura.

75 En el lado de carga hay previsto un bastidor de entrada 10.



154517

80

Lateralmente a los apoyos verticales de éste y al plano de transporte hay dispuestos en un bastidor especial medios de impulsión para accionar los distintos emparrillados de soporte en sentido de vaivén con relación a la dirección de transporte.

85

Las dos partes verticales del marco 10, es decir las que están situadas al lado del plano de transporte se indican con 11 y 12 (véase la fig. 2). En los lados interiores de estas partes constituidos por ejemplo de hierro angular, hay dispuestas poleas de avance 15 y 16 por ejemplo para el emparrillado de soporte superior 1, 2, libremente giratorias alrededor del gorrón 13, 14 respectivamente. Con 17, 18 respectivamente 19, 20 se indica un segundo par de poleas de avance con su cojinete correspondiente. 21 representa, verbigracia, una plancha de fibra que está colocada en la parte superior  $1a$  del emparrillado de soporte  $1a$ ,  $1b$ , mientras 22 indica otra plancha de fibra que es soportada en la parte superior  $1b$  del emparrillado  $1b$ ,  $2b$ .

90

95

100

En los apoyos verticales del bastidor 10 y en el lado exterior hay prevista para cada emparrillado una polea de cadena para la impulsión, que todas pueden ser puestas en rotación mediante una cadena 24 que recibe su fuerza de rotación por medio de varios órganos de inversión y de guía desde un electromotor 28 (véase fig. 1). La polea de cadena 23 está montada por ejemplo sobre un gorrón del eje 23a, siendo acoplable al gorrón que soporta las poleas de impulsión del emparrillado por medio de un acoplamiento dentado de desembrague y embrague.

105

110

De un modo especial, hay dispuestos para la cadena 24 poleas de tensión 25 que bajo el efecto de muelle tienden a presionar la cadena 24 contra las poleas de impulsión 23 de los distintos emparrillados de soporte. En la parte superior 28 del bastidor, 10 dispuesto en las poleas de cadena 23 se encuentra alojada libremente giratoria una polea de inversión respectivamente una rueda de cadena de inversión 26 que tiende a mover el eje hacia arriba de manera que con ello quede bajo



115

tensión la cadena 24. Al propio tiempo quedan sin efecto sacudidas eventuales o análogas sobre el bastidor 10 etc. en virtud del apoyo elástico del árbol 26b de la rueda de inversión.

120

Desde la polea de inversión 26, la cadena 24 es guiada hacia abajo a otra polea de cadena 29 dispuesta sobre un árbol 30 con el cual se halla unido rígidamente. Sobre este árbol 30 está montado igualmente fijamente una rueda cónica 30a. Esta última engrana con otra rueda cónica 31 que está asegurada contra cualquier rotación independiente merced a la cuña 32, más que se halla alojada, axialmente desplazable, sobre el árbol de impulsión principal 32a. Este último es impulsado por el electromotor 28 ya mencionado con el cual está acoplado directamente y equiáxeo. En la rueda cónica axialmente corredera

125

31 engrana una palanca de mano 88 que desplaza esta última, cuya palanca es giratoria alrededor de un pasador articulado 88a alojado en un bastidor fundamental 88b.

130

En la fig. 1 se observa que la rueda cónica 31 engrana con la rueda cónica 30a sobre el eje 30 de la polea de cadena 29 cuando la palanca de mano 88 se halla inclinada hacia la izquierda; en posición contraria de la palanca de mano se encuentra desacoplada la polea cónica 31 con lo cual quedan fuera de acción la polea de cadena 29 y con ella la cadena 24 así como todas las ruedas de cadena impulsadas por aquella para

135

los distintos emparrillados de soporte. Mediante un engranaje de ruedas cónicas suplementario que por ejemplo juntamente con el engranaje cónico antes descrito forma un mecanismo de inversión con acoplamiento de interrupción, se puede obligar a la cadena así como a las distintas ruedas de cadena para los emparrillados impulsadas por ella a efectuar una rotación en sentido contrario. Así por ejemplo, para este fin la palanca de mano 88 puede ser acoplada con otra rueda cónica asegurada contra rotación y dispuesta igualmente sobre el árbol 32a aunque axialmente desplazable, cuya rueda cónica está emplazada simétricamente nivelada frente a la rueda cónica 31. Cambiando

140

145



154517

la posición de la palanca de mano 88, la dirección de rotación para la impulsión de los emparrillados de soporte (impulsión de transporte) será en cada caso en sentido inverso.

150 La disposición de impulsión que se acaba de describir para el movimiento de transporte de los emparrillados de cadena, está emplazada convenientemente en el lugar donde se halla el plano vertical común de las poleas de impulsión para los distintos emparrillados. Detrás de este plano, calculado desde el motor, está situado el dispositivo de impulsión para  
155 la inversión de los emparrillados de transporte.

De este mecanismo de inversión forma parte una rueda con corona dentada exterior 36 (véase fig. 1). Dicha rueda, indicada por 33, está alojado libremente giratoria sobre el árbol 32a  
160 y dotada en una de las partes frontales de dientes de acoplamiento 34. Frente a estos últimos se hallan dientes o cavidades de acoplamiento correspondientes practicados sobre un manguito 35 asegurado contra rotación sin embargo alojado axialmente desplazable sobre el árbol de impulsión principal 32a.  
165 En el referido manguito 35 va fijada una palanca de mano 44 la cual, lo mismo que la palanca 88 ya descrita anteriormente se encuentra alojada giratoriamente mediante un perno o análogo en el bastidor fundamental 88b. Según se representa en la fig. 1, la parte de acoplamiento 35 engancha en la parte 34 cuando la palanca de mano 44 ha movido hacia la izquierda la  
170 pieza de acoplamiento 35.

La corona dentada 36 de la rueda 33 engrana con una corona dentada exterior correspondiente 37 de un aro 38 en el cual está fijado por soldadura el marco antes descrito 5 para los railes  
175 de resbalamiento de los emparrillados. El aro 38 no solo está apoyado sobre la rueda motriz 33 con corona dentada 36, sino además sobre otro piñón dentado 39 que es giratorio alrededor de un eje 40 y que, en cuanto al plano medio vertical de la disposición de transporte, está dispuesto simétricamente nive-

154517



180 lado con relación a la rueda motriz, 33, 36 (fig.2).

185 La rueda motriz 33, 36 que es impulsada por el motor 28 por medio del árbol 32a después del embrague del acoplamiento 35, 34 mediante la palanca de mano 44, en virtud de la corona dentada exterior 37 pone en rotación el aro 38 alrededor de su eje central con lo cual igualmente son puestos en rotación  
190 alrededor de un eje central común el bastidor fijado en el aro por soldadura 5 y con ello también todos los emparrillados de soporte apoyados en el marco. Mediante esta rotación son invertidos los emparrillados y con ellos también el material de transporte colocado encima de ellos, verbigracia una plancha de fibra a prensar.

195 La rueda motriz 39 puede ser utilizada, de modo no representado en detalle, por ejemplo en conformidad con la construcción, disposición y distribución del piñon 33, 36, para comunicar al aro 38 respectivamente al conjunto del grupo de emparrillados de soporte un movimiento de inversión forzado en sentido contrario. Para ello es preciso antes de iniciar el movimiento de inversión opuesto soltar el acoplamiento 35, 34 y desembragar de esta manera el piñon 33,36 del árbol de impulsión 32a.  
200

205 Visto desde el motor de impulsión 28, el árbol de impulsión 32a se extiende encima de los dispositivos de impulsión para las ruedas de cadena y el mecanismo de inversión hasta otra polea 42 que sirve de apoyo a un aro bastidor sucesivo 41 correspondiente al aro 38, que lleva el marco 8 para sostener los emparrillados de soporte. Sin embargo, el aro 41 no necesita estar dotado de una corona dentada especial para conseguir movimientos de inversión, sino es suficiente que el aro 41 y la polea de soporte 42 estén provistos de superficies de rodamiento lisas. Según la longitud y carga, el árbol 32a está  
210 sostenido por varios collares, verbigracia soportes de resbalamiento. Uno de estos soportes está representado por ejemplo



154517

215

por el soporte de resbalamiento 43 dispuesto inmediatamente al lado de la polea 42. En la prensa de pisos 80, representada tan solo esquemáticamente, hay previsto una serie de estampas de prensado en forma de planchas o análogo colocadas unas encima de otras a distancia mútua determinada para recibir el material de tal modo que las aberturas de salida entre los emparrillados de transporte vienen a situarse aproximadamente en línea recta de las aberturas entre las distintas planchas de prensado o estampas.

220

225

Con 47 se designa un transportador que esencialmente se compone de un marco rectangular, compuesto por ejemplo de hierro perfilado (véase especialmente la fig. 1). Dentro del marco y en caso dado apoyado sobre éste de un modo apropiado, hay dispuesto una cinta de transporte o similar 47a que en el ejemplo de ejecución representado puede ser impulsada por el motor de impulsión ya repetidas veces mencionado 28.

230

235

El marco 47 en el cual está acomodada la cinta de transporte o también un emparrillado de transporte 47a convenientemente en forma de una cinta sin fin, está apoyado por medio de una articulación 45 contra una superficie de resbalamiento 49 de un caballete 50. El caballete 50 está reforzado por varias riostras. Una de estas que a la vez forma la riostra de sujeción del ancla de fundación 52, está indicada por 51. La articulación 45 del marco del cargador también está prevista convenientemente de un eje que sirve de guía e inversión de la dirección de marcha de la cinta de transporte o similar. En caso dado, al igual como los emparrillados de transporte de inversión, la cinta se dota de una varilla de impulsión. Convenientemente, el eje articulado del cargador se halla alojado en una ranura 48, corredizo en dirección de este último.

240

245

Delante del caballete 50 hay dispuesto un par de rodillos 53, 54 dirigidos hacia el lado de carga entre los cuales el material de transporte, verbigracia una plancha de fibra 55,



154517

es llevado sobre la superficie de transporte del cargador articuladamente oscilable hacia arriba y hacia abajo.

En la otra extremidad, el cargador está apoyado mediante otra articulación 46 en un bastidor vertical, siendo verticalmente corrediza la dicha articulación de modo que el cargador puede ser ajustado a distintas inclinaciones y con ello a los orificios de entrada situados entre los planos opuestos de los distintos emparrillados. La articulación 46 se halla apoyada en un collar 58 que es verticalmente corredizo sobre una barra lisa 59. La articulación 46 está dotada de un árbol sobre el cual se halla dispuesto fijamente una rueda cónica 56 que coopera con otra rueda cónica 57 la cual, a su vez, se apoya contra el collar 58 y está unida fijamente con el árbol 59 que lleva el mencionado collar. En la extremidad inferior del árbol vertical 59 hay dispuesto una rueda cónica 60, asegurada contra rotación mediante una cuña 61, la cual engrana con otra rueda cónica 62 alojada en el árbol de impulsión principal 32a. Esta rueda cónica 62 presenta en una de las partes frontales de su cubo dientes 63 que pueden engranar con dientes correspondientes de un acoplamiento 64 axialmente corredizo sobre el eje 32a, cuyo acoplamiento está asegurado contra una rotación independiente alrededor del eje 32a merced a una cuña 65.

El acoplamiento 64 está unido articuladamente con una palanca de mano 66 que lo mismo que las palancas ya descritas anteriormente 44 y 88, se halla fijado por medio de una articulación 67 en el bastidor de fundamento 88b. Cuando, según se indica en el dibujo, la palanca 66 se halla en la posición izquierda, la parte 64 se encuentra desacoplada; en cambio, moviendo hacia la derecha esta palanca, los dientes de la parte 64 engranarán con los dientes de la parte 63. Como consecuencia, el árbol de impulsión 32a que es puesto en rotación



154517

por el motor de impulsión principal 28, también hará girar las ruedas cónicas 62, 60 y por tanto también el árbol 59.

280 De esta manera es impulsada, además, la rueda cónica 57 así como la rueda cónica 56 que engrana con la primeramente citada de suerte que es puesto en rotación el árbol 46 sobre el cual están dispuestas fijamente las poleas de impulsión de la cinta de transporte 47a del cargador 47.

285 Para el movimiento de subida y bajada de los medios de apoyo de la articulación 46 del cargador, hay previsto una rueda de mano con freno a presión por pesa. Con 68 se indica una rueda de mano con puño 68a; esta rueda es giratoria alrededor del eje 69. A parte de la referida rueda de mano hay  
290 previsto dos poleas de inversión 70 y 72 para la cinta 71 para transmitir el movimiento de regulación sobre el dispositivo de apoyo de la polea de articulación del cargador; la polea 72 se encuentra montada en el mismo eje del árbol de rotación de la rueda de mano 68. La cuerda o cinta 71 pasa  
295 desde una pesa de tensión 70a encima de la polea de inversión 70 y la polea 72 a una polea de inversión sucesiva 73 dispuesta libremente giratoria en la parte frontal superior del bastidor vertical, donde están emplazados los dispositivos de regulación y articulación para el cargador. Desde la polea de  
300 inversión 73 la cinta pasa al collar 58 en el que está fijada.

Así, girando la rueda de mano 68, según la dirección de rotación de éste el collar 58 puede ser ajustado verticalmente a diferentes alturas con lo cual puede ser variada la inclinación del cargador 47.

305 Mediante una cinta 76, pasando por las poleas de inversión 77 y 75, una contrapesa 78 (fig.2) influye en el árbol articuladomovible hacia arriba y hacia abajo 46 del cargador y compensa la pesa del cargador que ataca el bastidor vertical.

310 81 y 82 representan unas varillas de avance fijadas en los emparrillados de soporte 2a y 2b respectivamente. Estas varillas

154517



presentan la forma de cuña, siendo 83 el dorso de cuña de la varilla 82. En la posición de servicio representada, las cuñas 81 y 82 se encuentran en la parte inferior y en el lado de carga de los emparrillados.

315           84 indica un muelle de tornillo de tensión que encierra un perno 86 sobre el cual está dispuesto además un contrasoprote axialmente ajustable 85 para el muelle. Mediante un tornillo de tensión 86a el perno 86 se halla unido con el marco 87 que, lo mismo que los marcos 5, 6, 7, 8 y 9 abraza los grupos de emparrillados de soporte, estando unido fijamente estos últimos con los listones de soporte y de guía. Los muelles 84 están apoyados con sus extremidades que no se hallan en contacto con el contrasoprote 85, contra el bastidor móvil que lleva las poleas de tensión 25 para las ruedas de las cadenas de impulsión, teniendo por tanto dichos muelles la tendencia de presionar las poleas de tensión contra la cadena 24 y apretar esta fuertemente contra las poleas de avance y retroceso 23 de los emparrillados.

320  
325  
330           En la fig. 3 se indica la posición en el momento de introducir la plancha de fibra o similar en los emparrillados reversibles. Las varillas de avance 82 con dorso ensanchado 83 se encuentran en las partes inferiores 2a, 2b de los emparrillados de soporte 1a, 1b respectivamente 1b, 2b, y eso junto a los sitios de salida.

335           Pasando a través del par de cilindros 53, 54, la plancha de fibra 55 es llevada sobre la parte superior del plano de transporte 47a del cargador 47. Después de embragada la palanca de mano 66, el motor 28 impulsa el plano de transporte 47a del modo antes descrito de manera que el material es transportado oblicuamente hacia arriba a los emparrillados y entre estos últimos. Convenientemente, en el momento en que el material de transporte llega entre los emparrillados, éstos son puestos en rotación de suerte que el emparrillado superior que soporta el material transportado es movido en dirección de avance.



154517

345

De esta manera, el material de transporte es introducido más y más en los emparrillados hasta que se sitúe con el lado frontal anterior muy junto a las extremidades de salida de aquellos y con el lado frontal posterior a poca distancia del orificio de entrada al grupo de emparrillados (fig.4). Durante

350

el movimiento de avance del material de transporte han sido movidas en cada caso las partes inferiores de las cintas del emparrillado en sentido contrario al del transporte habiendo participado a la vez en el mismo sentido en el movimiento las varillas de empuje. El movimiento de los emparrillados será

355

parado cuando las varillas de empuje 82 con sus cantos frontales más anchos habrán sido movidos en sentido opuesto a la dirección de transporte hasta que se encuentren aproximadamente en el mismo plano vertical con los cantos frontales posteriores del material de transporte, verbigracia una plancha de fibra a prensar (fig.4).

360

Después de esto, y una vez embragados los medios de inversión correspondientes, el o los emparrillados cargados e individualmente impulsables, son invertidos en 180° con ayuda de la palanca a mano 44 (fig.5). De esto resulta que la plan-

365

cha de fibra a prensar 55 es trasladada de la parte 1b de la cinta de transporte del emparrillado 1b, 2b a la parte 2a de la cinta 1ª, 2ª (fig.5). Al propio tiempo, en virtud de la inversión se consigue que todas las varillas de empuje vienen a situarse de manera que con su lado reverso ensanchado quedan

370

emplazadas inmediatamente a los lados frontales posteriores de la plancha de fibra o análoga dirigidos hacia dichas varillas. Con esto, el dispositivo de transporte está a punto de dar salida a las planchas de fibra a prensar (fig.5).

375

A continuación se desembraga el dispositivo de inversión y luego, después de efectuada la inversión, se embraga el dispositivo de avance de los emparrillados de suerte que estos son movidos en dirección de transporte. De esta forma la plan-



154517

380

cha de fibra es expulsada con lo cual cooperan, por una parte, la base movida formada por los emparrillados y, por otra parte, las varillas de empuje. Cuando la plancha de fibra ha salido del dispositivo de transporte respectivamente se ha separado de los emparrillados transportadores de soporte, el movimiento de transporte subsiguiente para introducir por completo la plancha en la prensa de pisos 80 o similar corre a cargo de la varilla de empuje 82. El efecto individual de esta varilla está ilustrado en la fig. 6. La varilla 83 se extiende libremente del emparrillado al que está unida y penetra en el espacio libre de la prensa de pisos (fig.6).

385

390

Ahora se procede a invertir el mecanismo de avance de los emparrillados y a mover hacia atrás la varilla hasta que ocupe la posición representada en la fig. 7. Luego se vuelve a desplazar o desacoplar el mecanismo de avance, se embraga el dispositivo de inversión y nuevamente se comunica a los emparrillados un movimiento inverso de 180° de modo que al final de esta operación la varilla se encuentre en la posición indicada en la fig. 8 que representa a la vez la posición inicial de servicio. Con esto los emparrillados están nuevamente dispuestos para recibir material a transportar del cargador.

395

400

405

La constitución especial y alojamiento de las varillas de empuje y de los emparrillados de soporte están indicados parcialmente en la fig. 9, en la cual: 89 representa una riostra longitudinal de la armadura contra la cual están apoyados los emparrillados de soporte. La riostra longitudinal 89 está constituida a modo de hierro de perfil angular y presenta en la extremidad inferior de la arista dirigida hacia el interior una pieza de prolongación 89a que está formada como raíl de guía para una polea 90 en la cual está fijada articuladamente una barra del emparrillado de soporte 95. En la parte lateral exterior, la polea 90 está dotada de bridas 91 y en el lado dirigido hacia la barra del emparrillado de una brida 92 en



154517

410 la cual se halla dispuesta una brida angular 93 en cuyo otro  
brazo 94 se encuentra fijado por unión de remache 96 un tubo  
de aluminio 95 que constituye una barra del emparrillado de  
soporte.

415 Además de ser guiada la polea 90 por el raíl 89a también  
lo es por otro raíl 98 sobre el que está apoyada en la posición  
de servicio representado en el dibujo. El raíl 98 está dispues-  
to a lo largo de una riostra dirigida hacia el interior 99 de  
una barra angular 99, 100 que representa una parte del basti-  
dor de apoyo para los emparrillados. En su lado frontal libre,  
420 la riostra 99 se halla provista de una varilla de tope 101 si-  
tuada verticalmente a aquella, fijada por soldadura. La varilla  
101 tiene la misión de asegurar el material de transporte du-  
rante la inversión de los emparrillados contra desplazamiento  
lateral indeseado.

425 En el brazo 99 lo mismo que en los brazos correspondientes  
de la riostra angular 89 del bastidor hay dispuesto en la parte  
inferior una pestaña 99a que al estar invertidos los emparril-  
llados sirve de guía y apoyo a una polea sucesiva 102 que lo  
mismo que la polea 90 presenta en el lado exterior una brida  
430 103 y en la parte inferior dirigida hacia las barras del em-  
parrillado una brida 104 de la cual forma parte un brazo 105  
de un hierro angular 105, 105a, hallándose unido al brazo 105a  
dirigido hacia las barras del emparrillado mediante el remache  
107 otra barra de emparrillado 106. En la posición de servicio  
435 representada, la polea 102 se halla apoyada por medio de un  
raíl de guía 108 contra la riostra 109.

440 En la parte inferior de la barra 95 está dispuesto un lis-  
tón de empuje 97 que en el dibujo está representado con su  
canto posterior ampliado. En la parte superior de la barra  
de emparrillado 106 está colocada una plancha de fibra 110,  
cuya superficie se halla situada frente a la parte inferior  
de la barra 95. Las barras de emparrillado 95 y 106 están



154517

constituidas en forma de tubos, por ejemplo de aluminio, siendo  
reducidas sus dimensiones en los puntos de apoyo de suerte  
445 que en la posición de servicio ilustrada en el dibujo una de  
las barras de emparrillado se ensancha hacia arriba mientras  
la barra vecina se ensancha hacia abajo.

El funcionamiento de la instalación antes descrita es  
aproximadamente como sigue:

450 Los listones que sirven para empujar el material de trans-  
porte se disponen sobre los distintos emparrillados o cintas  
de transporte preferentemente de modo que a la par de disponer  
la distribución de impulsión y los medios que limitan la ampli-  
tud de los diferentes movimientos, el material, al llegar al  
455 dispositivo transportador encuentre una canal abierta no flan-  
queada por listón alguno.

El listón por ejemplo cuniforme se dispone convenientemente  
y se ajusta juntamente con la cinta o similar que lo lleva al  
ser traído el material de transporte de forma que se encuentre  
460 en la parte inferior de la cinta de transporte y además en el  
lado de salida, es decir por ejemplo en la parte del disposi-  
tivo de transporte dirigida hacia la prensa de pisos o análoga  
volviendo a a dicha parte el dorso de la cuña.

En el momento de llevar el material a transportar al dis-  
465 positivo de transporte, el emparrillado es puesto convenientemente  
en movimiento tal, que el material de transporte es in-  
troducido en cierto modo por tracción en el dispositivo de  
transporte. Al propio tiempo el listón que al principio se  
hallaba en la parte inferior de la cinta de transporte, es  
470 movido en contra de la dirección de transporte aproximándose  
de este modo al material a transportar. Ahora bien, cuando el  
listón en su movimiento ha alcanzado una posición tal que la  
superficie dorsal de la cuña que constituye el listón se halla  
prácticamente en un mismo plano respectivamente debajo de la  
475 superficie final posterior del material de transporte que ha



154517

480 sido cargado en su totalidad sobre el emparrillado, entonces  
el respectivamente todos los emparrillados son invertidos en  
180° alrededor de un eje longitudinal común. Durante la in-  
versión, el material de transporte se traslada de una de las  
superficies de una de las bases sobre la superficie dirigida  
hacia esta última de la base vecina en la cual el listón de  
empuje se encontraba en la misma posición como en la base  
primera. Por consiguiente, el material de transporte se halla  
al final de la inversión delante de la superficie dorsal anchá  
485 del listón de la base que ahora soporta el material antedicho.

A continuación y en caso dado todos los emparrillados son  
puestos en movimiento en dirección de transporte para lo cual,  
como es obvio, es necesaria una inversión de los medios de  
impulsión. Ahora se efectua la descarga del material, y en  
490 caso dado el listón contiguo al material participa en el avance  
de manera que es movido hacia adelante comunmente por el listón  
y la base. El material ahora empieza a abandonar más y más el  
dispositivo de transporte y es empujado verbigracia entre las  
estampas de prensado de una prensa de pisos. Cuando el material  
495 ha abandonado el dispositivo de transporte, y eso en especial  
el emparrillado correspondiente, no recibiría un movimiento  
de avance sucesivo si no existiese el listón. Esto produciría  
el inconveniente al principio explicado de que la masa sen-  
sible sufriría deterioros y además que tendrían que proveerse  
medios especiales para hacer situar definitivamente la masa  
500 entre las estampas de prensado de la prensa de pisos. El lis-  
tón que al terminar el movimiento de avance se extiende en  
cierto modo libre mente encima de la cinta y, en caso dado,  
además penetra en el espacio libre de la prensa vecina o simi-  
505 lar, permite, de un modo sencillo, llevar el material de trans-  
porte al alcance de acción de la instalación vecina.

Una vez que el material de transporte haya sido expulsado  
por completo, por medio de una inversión corta de la impulsión



154517

510 de los emparrillados de transporte, el listón es nuevamente movido hacia atrás y eso aproximadamente hasta que quede prácticamente adherida del todo al emparrillado. Después todos los emparrillados son invertidos nuevamente en 180° alrededor del eje central con lo que los listones vuelven a ocupar la posición que ocupaban al iniciar el transporte.

515 En este caso los listones se encuentran en la parte inferior de las cintas de transporte precisamente en la extremidad dirigida hacia la prensa de pisos o similar, volviendo su superficie dorsal ancha en dirección de la prensa.

N O T A

520 Es objeto de esta patente de invención que se solicita «Una instalación de transporte», que se caracteriza y define por las reivindicaciones siguientes que constituyen su novedad y sobre las cuales ha de recaer la propiedad y la explotación exclusiva:

525 1.- Instalación de transporte con bases de movimiento de vaivén para la introducción de planchas de masa de fibras a prensar o análogas en prensas de pisos, caracterizada porque cada base (2a, 2b) lleva un listón (82) unido con ella en su parte posterior, el cual, al ser invertida la base en la extremidad situada en el lado de la prensa, penetra con su parte anterior en los espacios intermedios de la prensa (80).

530 2.- Instalación de transporte según la reivindicación 1, caracterizada porque las bases que llevan los listones, constituidas a modo de cinta sin fin, pueden ser invertidas comúnmente alrededor de un eje longitudinal que se extiende en dirección del transporte.

535 3.- Instalación de transporte según las reivindicaciones 1 - 2, caracterizada porque lateralmente al plano de transporte formado por las bases movibles, hay previsto topes (101) que al volcar respectivamente invertir las bases evitan que se

540



154517

caiga fuera o se desplace el material de transporte.

545 4.- Instalación de transporte según las reivindicaciones  
1 - 3, caracterizada porque el o los bastidores (5,6,7,8,9,  
11) oscilables alrededor de un eje que se extiende en direc-  
ción de transporte que soportan y encierran los emparrillados  
de cinta o similares, están dotados de una ó varias ruedas  
envolventes (38) provistas de engranajes exteriores para la  
impulsión de los movimientos de inversión, cuyas ruedas están  
550 convenientemente apoyadas a modo de soporte sobre el piñón  
(39) que impulsa el engranaje.

5.- Una instalación de transporte.

La presente memoria consta de diez y ocho hojas foliadas  
y escritas por una sola cara.

Madrid a 30 de Septiembre de 1941.

Hermann BASLER & Dr. Adolf BASLER

p. a.

JAIME ISERN MIRALLES

P. P.

154517

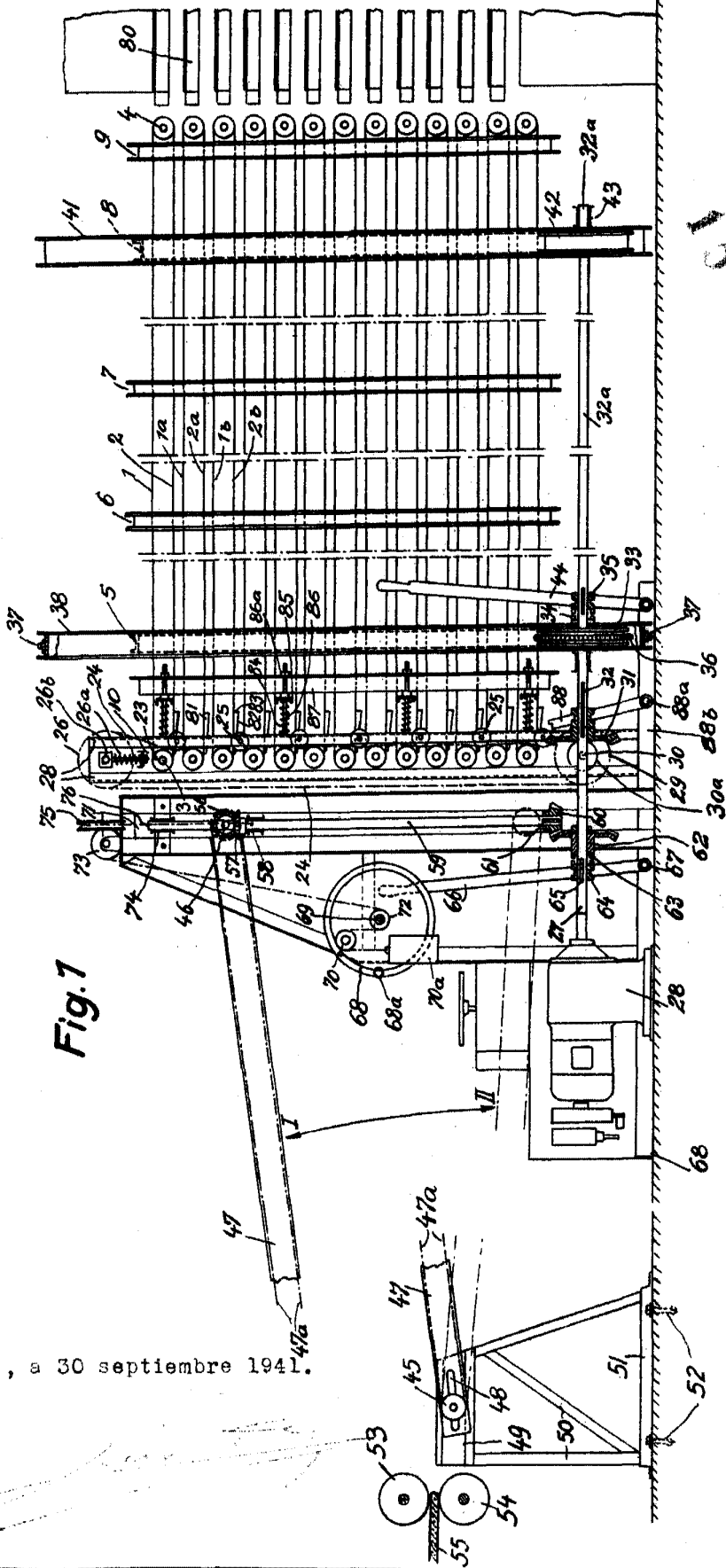

Fig.7

Madrid, a 30 septiembre 1941.

154517



Fig.2

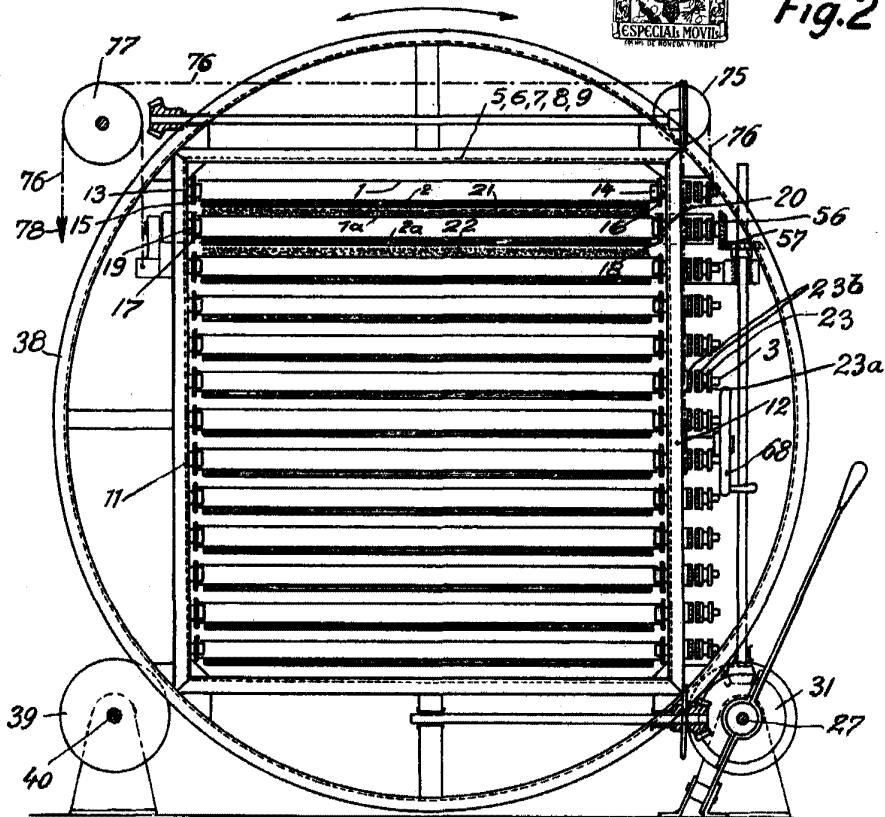
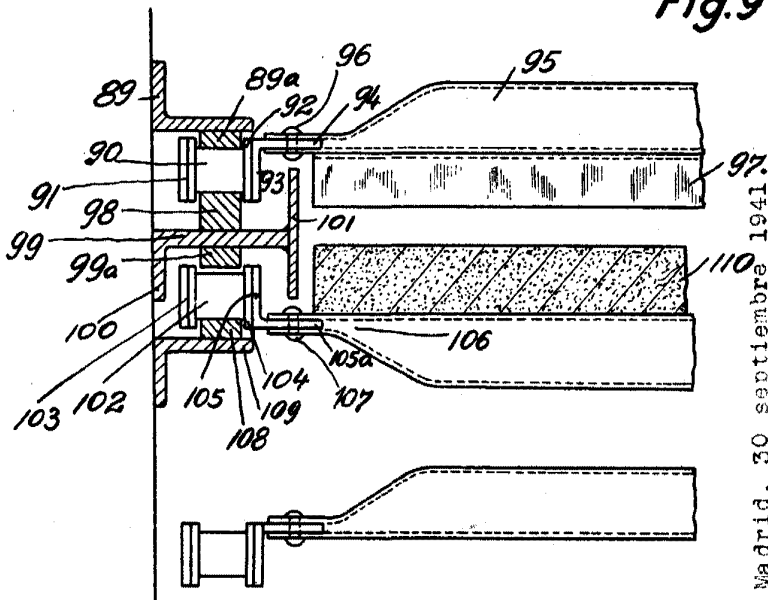
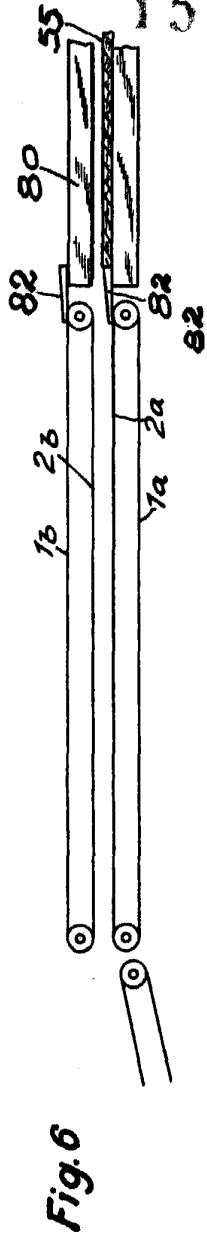
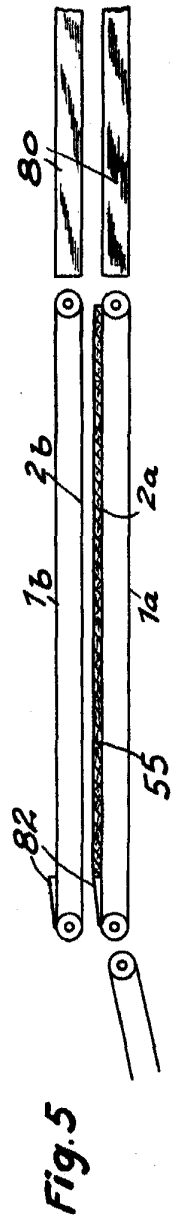
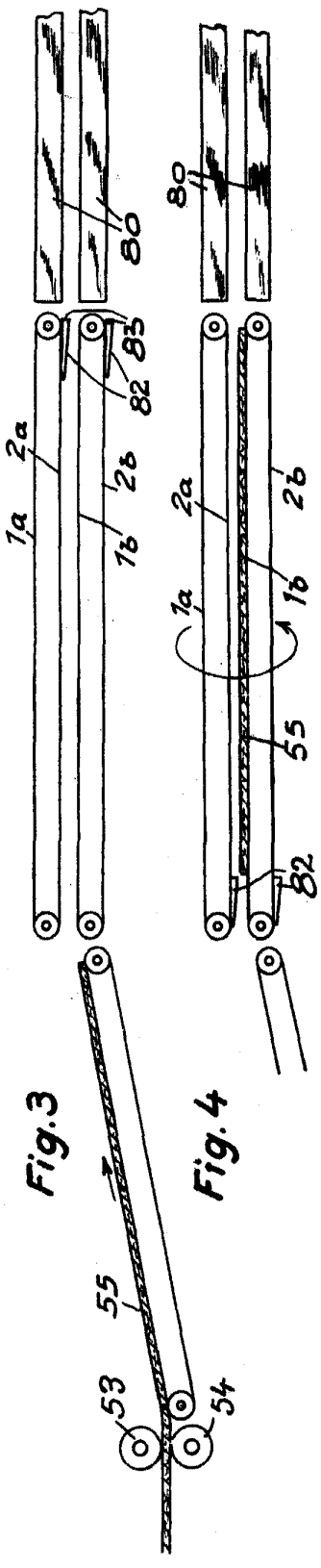

Fig.9



Madrid, 30 septiembre 1941.

154517



Madrid, 30 septiembre 1941