

154467



SECCION TECNICA
CLASIFICACION I.P.C.
CLASE A 47
SUBCLAS G

- 1 -

MEMORIA DESCRIPTIVA

que se acompaña

a la solicitud de

registro de un Modelo de Utilidad, por
veinte años en España, a favor de DON
JUAN ARTOLA AZURMENDI, residente en ZA-
RAGOZA, Almagro, 8, de nacionalidad es-
pañola,

por:

" PERCHA DESMONTABLE PARA CAMPING Y SI-
MILARES ".

La invención a que se refiere la presente memoria, constituye una novedad industrial con características y ventajas que la hacen merecedora del privilegio de explotación exclusiva que por ella se solicita, de acuerdo con las prescripciones del Es-
5 tuto vigente sobre Propiedad Industrial de 26 de Julio de 1.929, texto refundido, publicado el 30 de Abril de 1.930.

El presente registro de Modelo de Utilidad concierne, como su enunciado indica, a una percha desmontable para camping y similares, de acuerdo con la descripción detallada que de la misma se realiza, debiendo interpretarse siempre este concepto en
10 su mas amplio sentido y nunca en limitativo.

Este resultado industrial mejora notablemente todo cuanto sobre el particular se conoce y utiliza actualmente, tanto por su sencillez constructiva, como de aplicación, resistencia, duración,
15 indeformabilidad, estética, economía y facilidad de transporte y armado.

Para la debida comprensión de este objeto, se adjunta a la presente memoria descriptiva una hoja de planos, en la que a título de ejemplo, se representan todas y cada una de las partes
20 que lo forman y relación que guardan entre sí.

En dicha hoja de planos queda representado:

FIGURA PRIMERA.- Muestra una vista en perspectiva de la propia percha, apreciada en la posición de armado.

FIGURA SEGUNDA.- Es un detalle por el que se identifica
25 el armado de los elementos tubulares formativos del soporte de la percha.

En estas figuras y con el mismo valor en ambas, se aprecian las siguientes referencias:

1.- Base de la percha que asegura su estabilidad y que está
30 constituida por un soporte comodín, con laterales periféricos en-



volventes, que permiten el depósito de prendas y efectos, tales como zapatos, paquetes, etc., los que quedan acondicionados en la cesta citada, siendo aislados y por tanto protegidos, resultando cómodo el transporte de dicha bandeja.

35 Esta bandeja está formada por una pluralidad de nervios entrecruzados, que reducen el peso de la pieza y evitan el empleo de material, siendo las dimensiones relativas de los orificios, ajustadas a las medidas de los efectos a contener.

40 2.- Sección tubular que forma parte integrante de la cesta -1- y que facilita el posterior acoplamiento de los soportes -3- de la percha propiamente dicha.

3.- Elementos tubulares del soporte de la percha que se enlazan con los sectores -2- antes descritos.

45 4.- Percha propiamente dicha, constituida por una armadura configurada anatómicamente y que permite la colocación de prendas de hombreras, tales como chaquetas y análogas, las que quedan atirantadas y por dicha rigidez conservan su natural planchado.

50 5.- Gancho de suspensión de la percha -4- y consecuentemente de todo el conjunto, que facilita su fácil transporte manual, o en el interior de vehículos e incluso en cualquier mueble

6.- Tornillos prisioneros que facilitan el ajuste de la percha -4- con los soportes inferiores -2- por intermedio de los tubos centrales -3-.

55 Estos tornillos prisioneros se alojan eventualmente en la fase de armazón de la percha, en unos orificios previstos en situación coincidente en los correspondientes tubos solidarios, realizándose de esta forma el armado y desmontaje de la estructura.

60 7.- Tramo intermedio dispuesto transversalmente en la parte

inferior de la percha -4- y que permite el colgado de pantalones doblados y de prendas análogas, tales como toallas y similares.

65 Según se representa en la figura primera del plano anexo, la percha y bandeja exterior permiten el normal acondicionamiento de cualquier prenda o efecto, los que quedan perfectamente aislados y dispuestos sin sufrir deformaciones.

70 Esta bandeja será fabricada en cualquier material apropiado, y en las dimensiones más convenientes, no existiendo sobre el particular ninguna limitación.

75 Hecha la descripción precedente, es preciso añadir que los detalles de realización de la idea expuesta, pueden variar, sin que por ello cambie la esencia de la invención, que es la que se desprende de los párrafos que anteceden y se reivindica en la siguiente

N O T A

En resumen: El Modelo de Utilidad que se solicita, recaerá sobre las reivindicaciones siguientes:

80 1ª.- PERCHA DESMONTABLE PARA CAMPING Y SIMILARES, caracterizada esencialmente porque comprende la disposición de una bandeja inferior calada, dotada de bordes periféricos que facilitan la contención de efectos personales, los que quedan totalmente aislados del suelo, actuando esta bandeja al propio tiempo de medio de sustentación del conjunto estructural.

85 2ª.- PERCHA DESMONTABLE PARA CAMPING Y SIMILARES, según la reivindicación, caracterizada esencialmente porque comprende la disposición superior de una percha propiamente dicha, ajustada anatómicamente y dotada inferior y transversalmente de una barra, facilitando en colaboración la colocación de prendas, conservando su planchado, existiendo en la parte superior de la percha un gan
90



cho de suspensión y transporte.

95 3ª.- PERCHA DESMONTABLE PARA CAMPING Y SIMILARES, según las anteriores reivindicaciones, caracterizada esencialmente porque comprende la disposición de unos tubos laterales de soporte de la percha que se ajustan telescópicamente sobre los extremos de la misma y de los superiores de la bandeja, facilitando el montaje y desmontaje de la estructura, la que queda asegurada por la aplicación de unos tornillos prisioneros.

100 4ª.- PERCHA DESMONTABLE PARA CAMPING Y SIMILARES.

Todo ello tal y como se describe en la presente memoria, que consta de cinco páginas escritas a máquina y dibujos que se acompañan.

Madrid, 1901

JOSE LAHIDALGA,

FIG.1

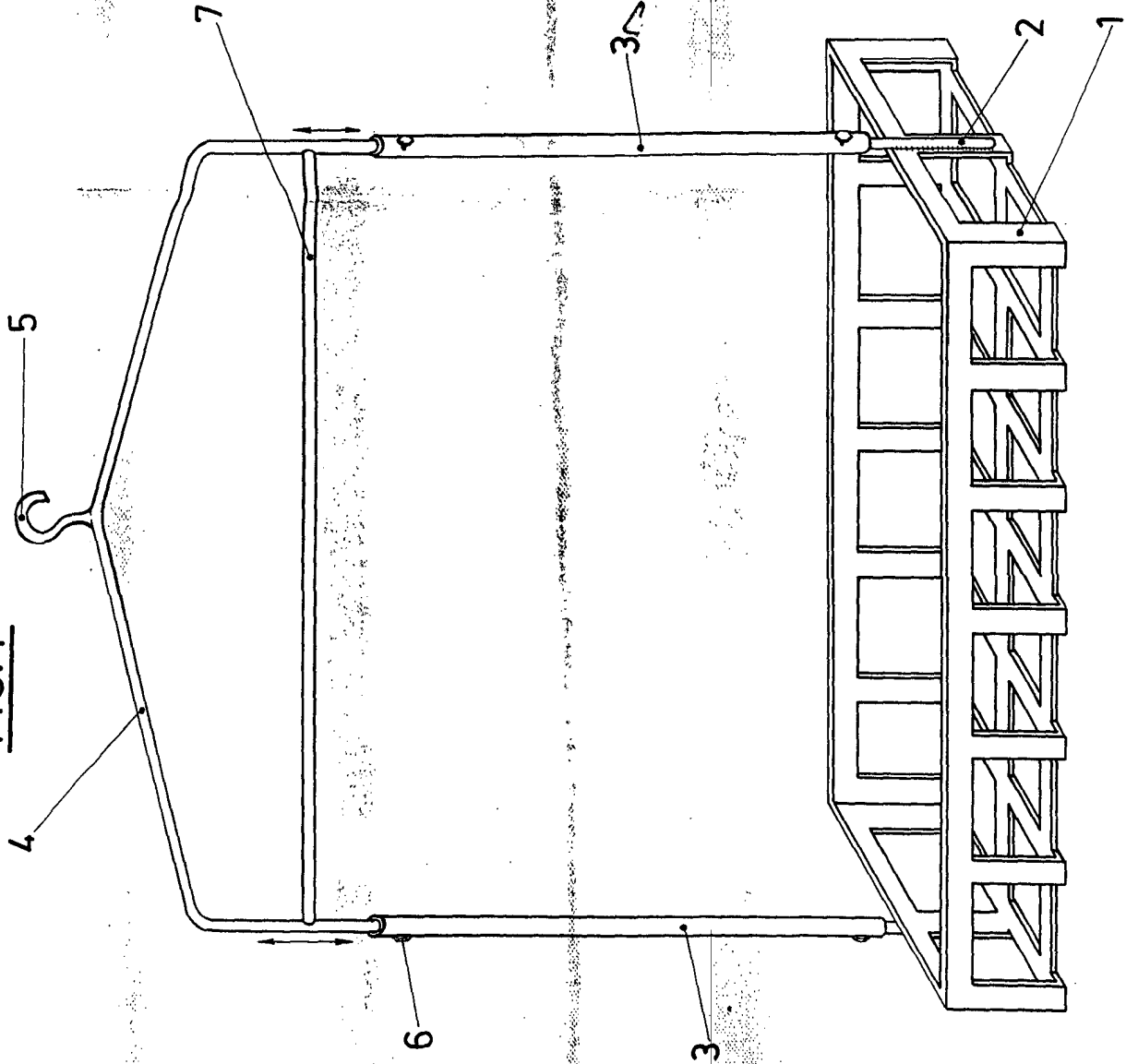
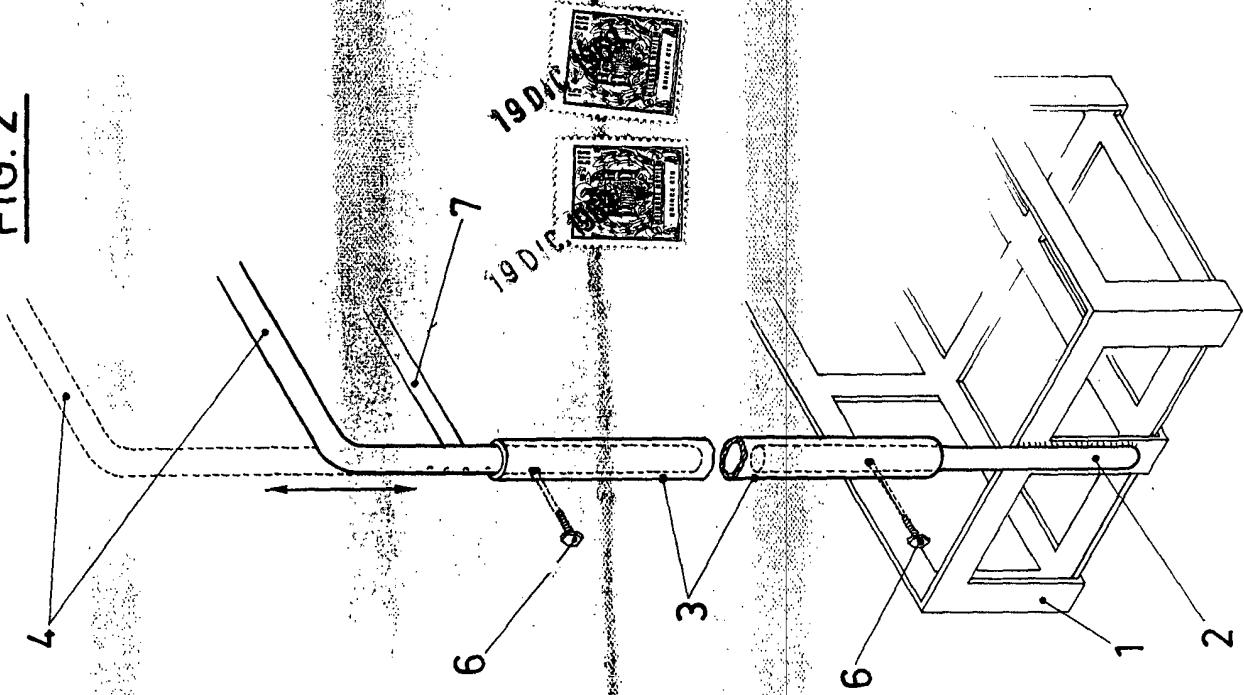

FIG.2



Madrid, 19 Diciembre de 1.969

JOSE LAHIDAIGA

ESCALA VARIABLE