

154431

154431.

MEMORIA DESCRIPTIVA

D. Rafael BIANCHI LONGORIA.- BARCELONA



PATENTE DE INVENCION

15443 1

por 20 años

para "Un aparato filtro de seguridad para las instalaciones de gasógenos en los motores"-----

a favor de D. Rafael BIANCHI LONGORIA, de nacionalidad y residencia españolas.

MEMORIA DESCRIPTIVA

5 El aparato que constituye el objeto de la patente de invención a que se refiere la presente memoria descriptiva está destinado a evitar los efectos del retroceso de la llama en el interior de los tubos conductores del gas producido en los gasógenos alimentadores de los motores de explosión y análogos.

10 El aparato de que se trata se instala entre el depurador y el mezclador, y consta esencialmente de un filtro de tela metálica espesa, formado dicho filtro con dos discos de la referida tela metálica, colocados en un tubo de corta longitud que se dispone perpendicularmente con referencia a los tubos de circulación del gas y que está alojado en un recipiente que se cierra mediante una tapa de ajuste hermético.

15 En el dibujo adjunto se representa, a título de ejemplo y en sección, un caso de ejecución del aparato filtro de seguridad objeto de la patente de invención de referencia.

20 En 1 se halla dispuesto el recipiente, dentro del cual está alojado un cuerpo tubular 2 que lleva las ba-



ses 3 y 4 constituidas por tapas de tela metálica espesa.

5 Este cuerpo tubular 2 es sostenido a cierta altura dentro del recipiente 1 por un soporte 5 que está colocado y forma saliente en la pared interna del referido recipiente 1, el cual por otra parte se cierra mediante una tapa hermética 6 colocada en uno de sus extremos y que se extrae cuando ha de procederse a la limpieza del aparato.

10 El cuerpo tubular 2 lleva un mango o apéndice 7, para que pueda ser extraído fácilmente del interior del recipiente 1 cuando quieran desobstruirse las telas metálicas 3 y 4 que están dispuestas en sus bases.

15 El recipiente 1 lleva además los tubos 8 y 9 para conducir el gas que ha de filtrarse desde la entrada a su salida del filtro de seguridad, estando cerrado por la parte inferior 10.

NOTA

15443 1

Por la patente de invención a que se refiere la presente memoria descriptiva se REIVINDICA:

20 1.- La propiedad y la explotación exclusiva de un aparato filtro de seguridad para la instalación de gasógenos en los motores, el cual aparato se dispone entre el depurador y el mezclador, y consta esencialmente de un filtro de tela metálica espesa, formado dicho filtro con dos discos de la referida tela metálica, colocados en un tubo de corta longitud que se dispone perpendicularmente con referencia a los tubos de circulación del gas y que está alojado en un recipiente que se cierra mediante una tapa de ajuste hermético.

30 2.- La propiedad y la explotación exclusiva del objeto de la patente, sean cuales fueren las circunstancias que concurren con su esencialidad definida en la anterior reivindicación, cual objeto es:

"Un aparato filtro de seguridad para las instalaciones de gasógenos en los motores".

Consta la presente memoria de dos hojas foliadas, escritas por una sola cara.

Barcelona, 11 de agosto de 1941.

R. p. de D. Rafael BIANCHI LONGORIA.

154431

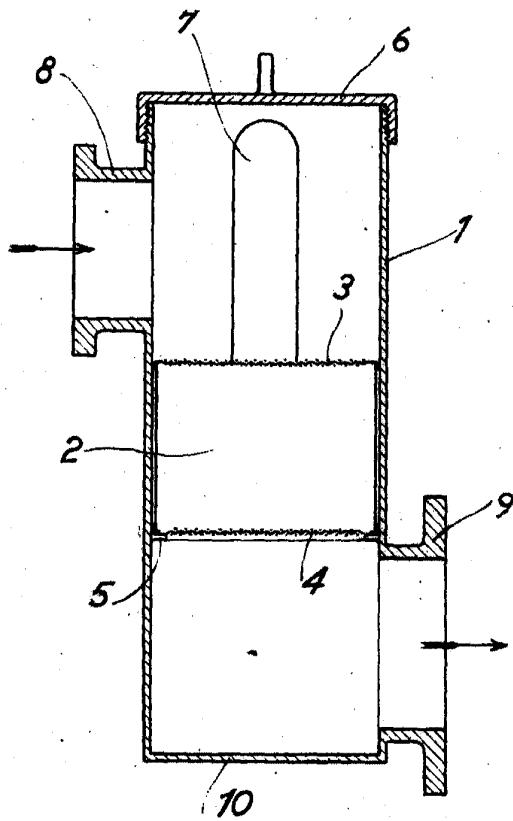

154431

ESCALA VARIABLE  
Barcelona 11 AGO 1911

*Barra*