

154389



10.50

A 63

H

MEMORIA DESCRIPTIVA

=====

Correspondiente al registro de Modelo de Utilidad que, por veinte años, se solicita a favor de Don Florian PRIETO ALIER, de nacionalidad española, residente en Barcelona, calle Varsovia, n<sup>os</sup>. 115 y 117, - - - - -

5.

p o r

"DISPOSITIVO DE UNION DE DOS PLAFONES INMEDIATOS, DE JUGUETE, FORMANDO ESQUINA".

=====

El objeto del presente Modelo de Utilidad se refiere a un dispositivo de unión de dos plafones inmediatos, de juguete, formando esquina, que presenta la novedad de su gran rapidez de montaje y desmontaje que lo hace ideal

10.



para construcciones infantiles, sin menoscabo de un perfecto funcionamiento.

5. Para una correcta interpretación se describe, a continuación, un caso de realización práctica, a título de ejemplo, no limitativo del nuevo dispositivo, acompañándose de una hoja de dibujos en la que:

En la figura 1, se representa en planta superior el nuevo dispositivo.

Y en la figura 2, un alzado del mismo.

10. Consiste la invención en que el dispositivo está constituido por un cuerpo laminar (1) doblado en "U" el cual está acodado en ángulo diédrico (2) presentando en la pared externa del acodo una muesca (3) que interesa también la base (4) de la "U" de forma que se crean dos "U" juxtapuestas en ángulo (5 y 6), separadas por uno de sus brazos (7 y 7') y bases (4 y 4') y unidas por el otro brazo (8) de la propia "U" doblada.

20. Cada una de las dos "U" unidas entre sí son dos pinzas de sujeción y para facilitar su funcionamiento el brazo externo (7) está sensiblemente inclinado hacia adentro y su borde (9) ligeramente elevado.

25. El dispositivo se sitúa en la esquina formada por dos paneles inmediatos, a unir, con sus bordes perpendiculares entre sí, de manera que cada "U" queda cabalgando sobre el borde del extremo de un panel, haciendo acción de pinzado y reteniendo entre ellas a ambos extremos de los paneles.

30. Para evitar desplazamientos laterales del dispositivo cuando el mismo cabalga sobre el borde de los paramentos en una de las "U", hay, cuando menos, un orificio (10) en su base (4') por el que se hace pasar, perpendicularmente el elemento de clavazón apropiado que se adentra en el



borde del paramento.

Se sobreentiende que en el presente caso, serán variables cuantos detalles de construcción y acabado, no alteren, cambien o modifiquen la esencia de la invención.

5.

N O T A

Descrito el objeto y utilidad de la invención, lo que se declara como no divulgado ni practicado en España, comprende las siguientes reivindicaciones:

10. 1ª.- Dispositivo de unión de dos plafones inmediatos, de juguete, formando esquina, caracterizado por el hecho de que esta constituido por un cuerpo laminar doblado en "U" el cual está acodado en ángulo diédrico presentando en la pared externa del acodo, una muesca que interesa también la base de la "U" de forma que se crean dos "U" yuxtapuestas en ángulo, separadas por uno de sus brazos y bases y unidas por el otro brazo de la propia "U" doblada.

20. 2ª.- Dispositivo de unión de dos plafones inmediatos, de juguete, formando esquina, según la anterior reivindicación, en el que cada una de las dos "U" unidas entre sí son dos pinzas de sujeción y para facilitar su funcionamiento el brazo externo está sensiblemente inclinado hacia adentro y su borde ligeramente elevado.

25. 3ª.- Dispositivo de unión de dos plafones inmediatos, de juguete, formando esquina, según las anteriores reivindicaciones, en el que el dispositivo se sitúa en la esquina formada por dos paneles inmediatos, a unir, con sus bordes perpendiculares entre sí, de manera que cada "U" queda cabalgando sobre el borde del extremo de un pa-



nel, haciendo acción de pinzado reteniendo entre ellas a  
ambos extremos de los paneles.

5.

4a.- Dispositivo de unión de dos plafones inmedia-  
tos, de juguete, formando esquina, según las anteriores rei-  
vindicaciones, en el que para evitar desplazamientos late-  
rales del dispositivo cuando el mismo cabalga sobre el bor-  
de de los paramentos en una de las "U", hay, cuando menos,  
un orificio en su base por el que se hace pasar, perpendi-  
cularmente, el elemento de clavazón apropiado que se aden-  
tra en el borde del paramento.

10.

5a.- DISPOSITIVO DE UNION DE DOS PLAFONES INMEDIA-  
TOS, DE JUGUETE, FORMANDO ESQUINA.

15.

Según se describe y reivindica en la presente Me-  
moria descriptiva, que consta de cuatro hojas foliadas y es-  
critas por una sola cara y acompañada de una hoja de dibu-  
jos.

Madrid, a 16 de Diciembre de mil novecien-  
tos sesenta y nueve.

P.A.,  
Antonio Aricha  
p. p.

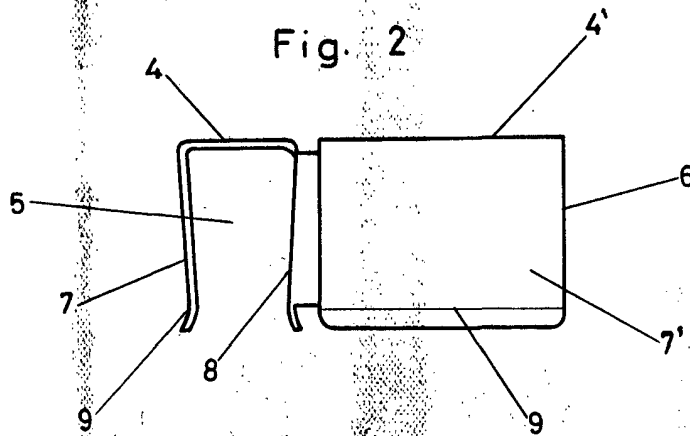
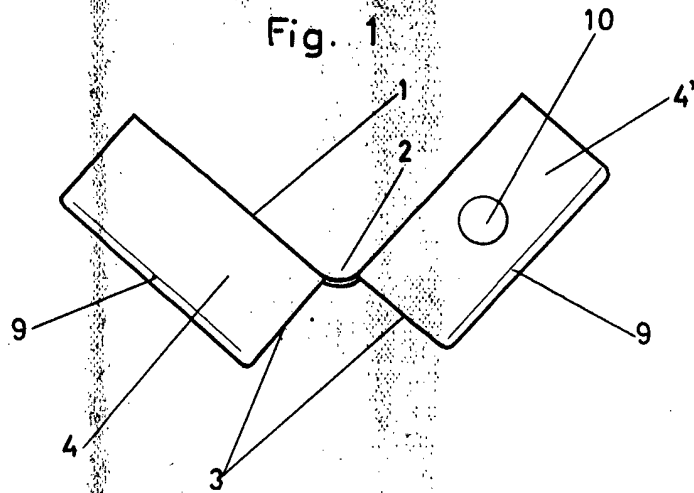

Madrid 16 Diciembre 1969

p. p.

Antonio Aricha

p. p.

Escala variable