

SECCION TECNICA  
CLASIFICACION I. P. C.  
CLASE E 04  
SUBCLASE C

385

154385

16 DIC



MEMORIA DESCRIPTIVA

para un MODELO DE UTILIDAD, por veinte años, por:

"PIEZA PERFECCIONADA PARA LA CONSTRUCCION", que se solicita a favor de D. Luis MERELO Y MAS , Ingeniero Industrial y D. Agustín MERELO Y DIAZ, Perito Industrial, ambos de nacionalidad española, residentes en VALENCIA, Gran Vía Fernando el Católico, nº 79, pta. 22.

- - - oOo - - -

La presente solicitud de Modelo de Utilidad



se refiere a la decoración, mediante relieves que produzcan sombras propias y arrojadas, de las caras exteriores de los bloques o piezas prefabricadas para la construcción.

5.-

El empleo de piezas huecas o macizas, de hormigón, cerámica, hormigones ligeros, materiales aislantes, etc. en la construcción de edificios, tiene actualmente mucha importancia.

10.-

Estas piezas tienen caras exteriores destinadas a formar los paramentos exteriores e interiores de las paredes de los edificios que con ellos se construyen. Estas caras exteriores de los bloques son planas y lisas, sin mas rugosidad que la propia del

15.-

material o en algunos casos, como los ladrillos de cara vista, pueden presentar pequeñas rugosidades destinadas a su embellecimiento, pero que no se manifiestan como destinados a presentar formas acusadas en las fachadas o interiores de los edificios.

20.-

Esta solicitud de Modelo de Utilidad, ampara la decoración mediante resaltes, oquedades, dibu-

16 DIC



jos y siluetas en relieve o en hueco, etc., acusados, de las caras exteriores de las piezas y bloques huecos o macizos de hormigón, cerámica, hormigones ligeros, bloques aislantes, etc., empleados en la construcción de paredes, fachadas de edificios, muros, cubiertas, cercas de cierre, depósitos, etc. y, en general, en cualquier tipo de construcción en que se empleen.

25.- Esta decoración formada por resaltes dentellados, oquedades o cualquier otra disposición llamada a determinar por su agrupación en la fachada o paramento en que se empleen, conjuntos armoniosos de claros y sombras, propias y arrojadas, proyectadas por los resaltes, o formados por la agrupación simétrica

30.- o no, ordenada o desordenada de los resaltes, oquedades o dibujos que cada bloque lleva, y que son el objeto de la presente solicitud, queda así resuelta directamente con la sola colocación de las piezas, con lo que el trabajo de acicalar o decorar las fachadas

35.- o muros se simplifica extraordinariamente.

40.-

Para completar esta descripción hacemos re-



10 DIC

ferencia en lo que sigue al dibujo adjunto, dado a título de ejemplo ilustrativo, en el que:

45.-

La figura 1ª representa, en perspectiva, una pieza que tiene en su cara anterior un resalte central de sección rectangular.

La figura 2ª muestra la misma pieza con dos resaltes.

50.-

La figura 3ª representa un ejemplo de utilización de las piezas, en una parte de pared, estando los salientes dispuestos al tresbolillo, y

La figura 4ª es otro ejemplo de disposición, con los salientes alineados.

55.-

En dichas figuras se ha señalado con -1- la pieza provista de un saliente -3- y con -2- la que lleva mas de uno de dichos salientes.

60.-

Evidentemente la forma de las piezas -1- y -2- puede ser cualquiera, y si se ha representado con dos huecos de aligerado -4- y -5- es por considerarla una forma preferida. Lo que caracteriza a esta solicitud son los resaltes -3- producidos en la cara que

18010



resultará externa, con el fin de lograr con ellos infinitas combinaciones que permitirán dar al muro o similar una decoración propia y de gran efecto. Por esta misma razón, la forma de dichos resaltes y su disposición será también variable, como por ejemplo de sección rectangular, angular, semi-circular, etc. horizontales o verticales y rectos o curvados no estableciéndose ninguna limitación en este sentido.

70.- Por lo expuesto se hace constar que cuantas modificaciones puedan ser introducidas en el objeto descrito y no afecten a su esencialidad característica, se entenderán incluidas en esta solicitud sean cualesquiera las circunstancias que concurren.

75.-

NOTA

Descrito suficientemente el objeto de esta solicitud se declaran de novedad en España las siguientes:

REIVINDICACIONES

80.-

1ª.- Pieza perfeccionada para la construcción, que se caracteriza por el hecho de que en la



85.- cara anterior de la misma, es decir, en aquella que haya de ser en su utilización la cara vista, presenta un resalte de la misma altura que la pieza y de sección y forma variable, ocupando el centro de la pieza o uno de los lados, cuyos resaltes podrán ser conjugados o combinados caprichosamente para formar simultaneamente un decorado propio en la pared o similar

90.- 2ª.- Pieza perfeccionada para la construcción, según la reivindicación anterior, que se caracteriza porque se disponen dos o mas resaltes iguales paralelos en la propia cara anterior de la pieza, para aumentar las combinaciones decorativas.

95.- 3ª.- PIEZA PERFECCIONADA PARA LA CONSTRUCCION.

Todo conforme se describe y reivindica en la presente Memoria descriptiva que consta de siete hojas mecanografiadas por una sola de sus caras y se ilustra con los dibujos que a la misma se acompañan.

100.-

Madrid, a dieciseis de Di-

1601



ciembre de mil novecientos sesenta y nueve.

LUIS MERELO Y MAS  
AGUSTIN MERELO Y DIAZ

p. s.

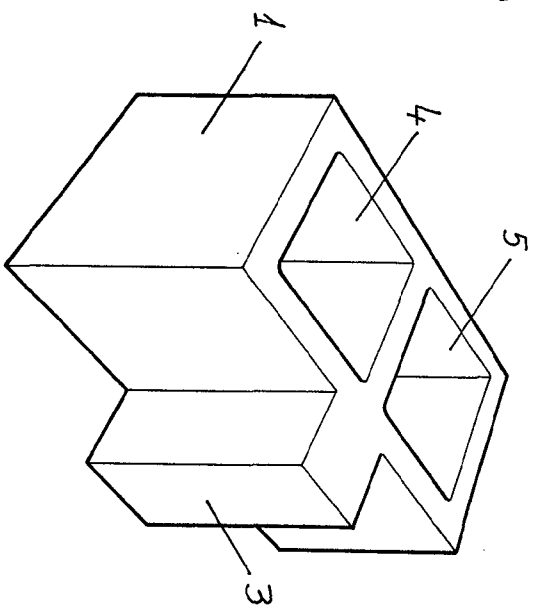

FIG. 1

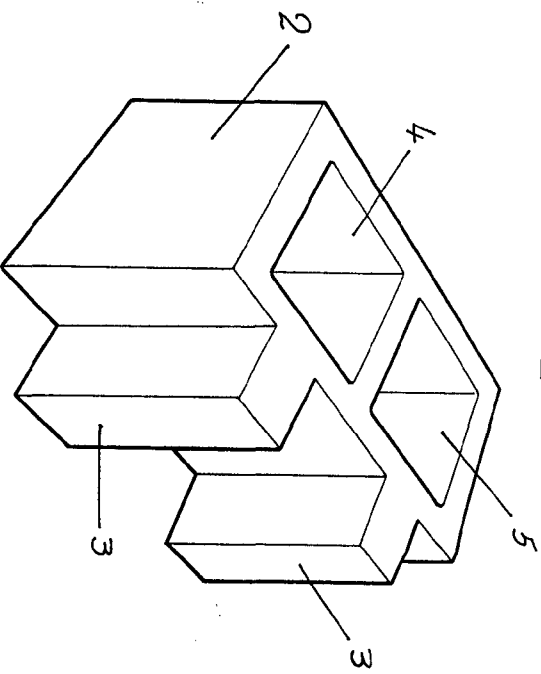

FIG. 2

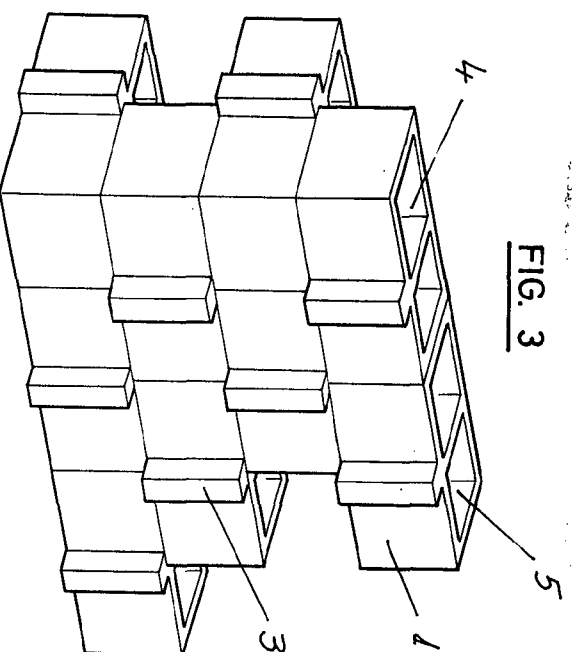

FIG. 3

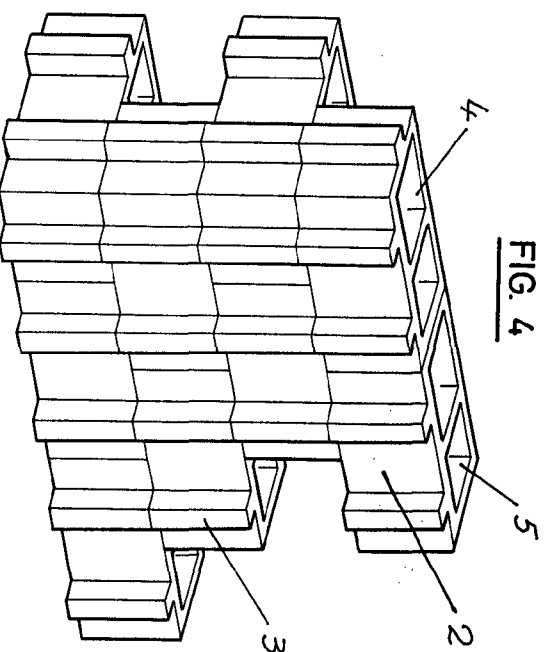

FIG. 4

ESCALA VARIABLE

Madrid, 16 de Diciembre de 1969