



154371

M O D E L O  
D E  
U T I L I D A D

por "JUGUETE MUSICAL", a favor de DON MANUEL MIRAMBELL  
CACERES, de nacionalidad española, con domicilio en BAR-  
CELONA, Campeny, 25.

= . =

MEMORIA DESCRIPTIVA

El presente modelo de utilidad se refiere a  
un juguete musical.

- Mas concretamente, en la invención se ha ideado  
un juguete musical constituido por una columna que se
5. compone de cuatro elementos esenciales, ordenadamente  
dispuestos de abajo a arriba, tales como una peana, una  
carcasa esférica en donde se aloja un motor de cuerda,  
una caja de música, y una cabeza superior extrema rota-  
tiva que presenta una corona periférica de la que penden
  10. elementos de adorno que durante el giro de dicha cabeza



se separan de la columna por fuerza centrífuga, adoptando una disposición radial.

- El funcionamiento de la caja de música y de la cabeza móvil, se realiza merced al motor de cuerda citado, y a través de un eje axial único, común a ambos elementos.
- 5.

Con el fin de facilitar la explicación, se acompaña a la presente memoria descriptiva de una lámina de dibujos en la que se ha representado un caso de realización que se cita a título de ejemplo.

10. En los dibujos:

- La figura única, representa una vista en alzado lateral del juguete, en la que se aprecia una peana -1-, de sustentación general, sobre la cual se constituye una carcasa esférica -2-, portadora del motor de cuerda, que se carga con la llave -3-.
- 15.

Este motor dota de movimiento a un eje vertical -5-, que en la zona -6-, correspondiente a la caja de música, presenta un brazo que percute contra una serie de varillas que producen diversas notas.

20. En el extremo superior del eje, existe solidaria una cabeza -7-, giratoria, dotada de un anillo -8-, en el que se fijan los colgantes -9-, formados por elementos tubulares livianos ensartados por un hilo, y rematados por sendas bolas -10-.

25. La cabeza -7- es de pared transparente, para permitir la visión de un puente -11-, fijo al eje giratorio, y que en sus extremos comprende figuras -12-.



UIC, 1969

El modelo, dentro de su esencialidad, puede ser llevado a la práctica en otras formas de realización que difieran en detalle de la indicada a título de ejemplo en la descripción y a las cuales alcanzará .

5. igualmente la protección que se recaba. Podrá, pues, construirse en cualquier forma y tamaño, con los materiales mas adecuados, por quedar todo ello comprendido en el espíritu de las reivindicaciones.



N O T A

Descrito el objeto y utilidad de la presente invención, lo que se declara como no divulgado ni practicado en España, comprende las siguientes reivindicaciones.

5. 1.- Juguete musical, caracterizado esencialmente por el hecho de estar constituido por un cuerpo alargado en sentido vertical y que comprende una peana de sustentación, sobre la cual existe una carcasa que comporta un motor de cuerda que proporciona movimiento giratorio a  
110. un eje axial al cuerpo del juguete, provisto dicho eje de un brazo transversal que percute contra una serie de varillas, produciendo sonidos.

15. 2.- Juguete, según la anterior reivindicación, caracterizado esencialmente porque el eje antedicho presenta en su zona superior un cuerpo solidario de forma cilíndrica de pared transparente, al que dota de movimiento, estando rematado este cilindro por un sombrerete de cuya periferia penden unos elementos colgantes, que durante el giro del mismo se separan del cuerpo vertical del  
20. juguete, por fuerza centrífuga, adoptando una posición radial.

= 5 =



3.- Juguete musical.

Según se describe y reivindica en la presente memoria descriptiva que consta de 5 páginas foliadas y escritas a máquina por una sola de sus caras y acompañadas de una lámina de dibujos.

Madrid, a **15 DIC. 1969**

p. a.

*[Handwritten signature]*  
M. P. *[illegible]*

mpc.

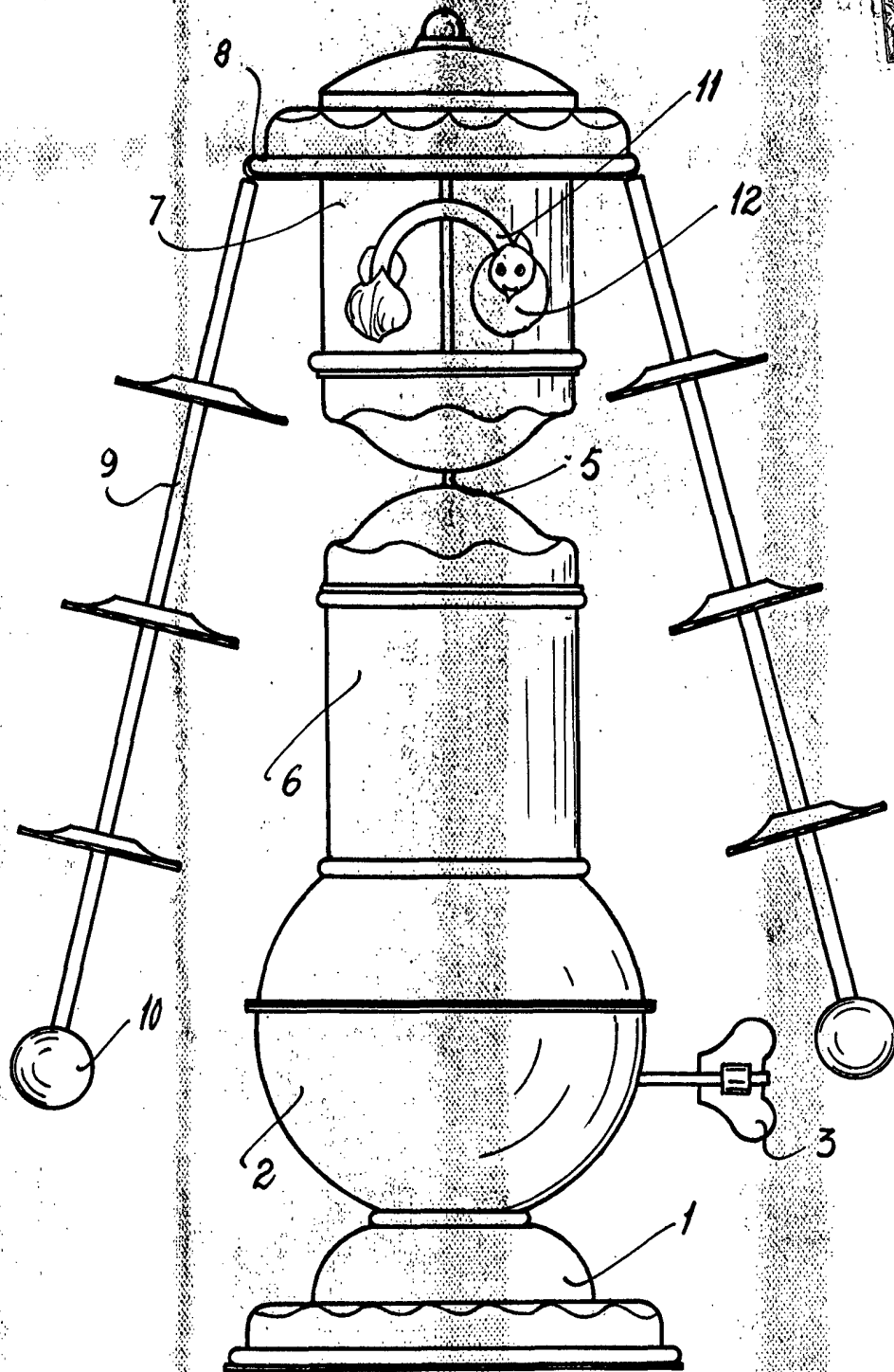

Madrid, a 15 DIC. 1900  
p.a.

JAIMÉ ISERN

P. B.

