





bién es factible la realización de otras distintas figuras, en las que interviene la capacidad del individuo que lo maneja.

5

Este juguete, resulta muy entretenido para los niños, ya que la realización caprichosa de una composición, da como resultado figuras impensadas de gran efecto que diviertan al mismo tiempo que entretienen, por lo que se llega a la conclusión de que asimismo es un juguete didáctico que estimula la capacidad creadora de los niños.

10

Por otra parte, la fabricación de éste juego de composición, es muy económica, dado que todas sus piezas son iguales, ésto es, que únicamente consta de una sola pieza repetida tantas veces como se desee, y del número de piezas, depende el tamaño y forma de la composición, pudiéndose fabricar la pieza mencionada en serie, al objeto de que su precio de coste al usuario, sea extremadamente económico y de fácil adquisición.

15

20

Por todo lo anteriormente expuesto, se desprende de las cualidades que concurren en éste juego de composición de novedad en cuanto a juegos existentes en la actualidad y de educativo porque incitan la creación imaginativa del niño en composiciones no previstas, razones estas, por las que estimamos éste juego con suficiente fundamento, para solicitar el privilegio de exclusividad, referente a su fabricación y explotación industrial en España por el titular.

25

30

En la hoja de dibujos que se acompaña, se ha reflejado graficamente, un caso práctico de realización del juego de composición a que nos venimos refiriendo, al



objeto de facilitar la comprensión de sus características, haciendo la observación, de que las figuras representadas en la misma, deberán observarse en sentido amplio y general y sin caracter restrictivo alguno, dada su condición meramente informativa.

Las figuras de la hoja de dibujos que se acompaña, representa como sigue:

Fig. 1ª Proyección en perspectiva de una composición de las múltiples posibles, realizada con las piezas que componen el juego motivo del presente expediente.

Fig. 2ª Perspectiva de una de las piezas de este juego de composición.

Al objeto de facilitar la localización de las distintas partes que forman el juego de composición, se han situado acotaciones numéricas en las figuras de la hoja de dibujos, relacionadas con las descripciones que de las mismas, se realizan a continuación, siendo -1-, una pieza de sección poligonal, que presenta en el borde -2- de uno de sus lados, el cilindro -3- fijado solidariamente y ligeramente encajado en un rebaje cóncavo de la pieza -1-, en el centro del lado -2-, teniendo en el centro de sus restantes lados, -4-, el vaciado -5- semicircular, cuya superficie, resulta algo mayor a media circunferencia, al objeto de que al montar el cilindro -3- de otra pieza, no pueda desprenderse ya que la mayor dimensión del cilindro -3- que es el diámetro, se encuentra dentro del vaciado -5- ya mencionado.

La pieza -1-, puede adoptar cualquier forma poligonal desde tres, a un número de lados indeterminado, sien



do la pieza solidaria -3-, en forma cilindrica o asimismo poligonal, de modo, que los vaciados -5-, adopten la figura de la pieza -3- en cada caso, siempre que puedan encajarse ambas.

5                    Estimando ámpliamente descrito éste juego de composición, solamente resta consignar la posibilidad de construirse en variedad de materiales, tamaños y formas, pudiendo igualmente introducirse en su constitución, aque  
10                    llas variaciones de tipo constructivo que la práctica aconseje, siempre y cuando, no sean capaces de alterar los puntos esenciales, puestos de manifiesto en la siguiente

NOTA REIVINDICATORIA

15                    En el presente Modelo de Utilidad, se reivindicán como no conocidos ni practicados en España, los siguientes puntos:

1º Juego de composición, caracterizado por comprender una pieza contorno poligonal, que presenta en el centro de uno de sus lados, un saliente de sección curva, poligonal, o mixta mientras que, en el centro de los restantes  
20                    lados, se encuentra practicado un entrante semejante al citado saliente, de manera que, ensamblando el saliente de una pieza en el entrante de otra, queden unidas, con posibilidad de formar multiples y variadas composiciones, uniendo unas piezas y otras.

25                    2º " JUEGO DE COMPOSICION ", de conformidad en un todo en lo esencial y fines industriales a lo descrito en la precedente memoria descriptiva y gráficamente representada en los adjuntos planos para su mejor comprensión.

Esta memoria consta de CINCO hojas, escritas o

6 DIC 1969  
ESTADO LIBRE ASOCIADO DE PUERTO RICO  
OFFICE OF THE GOVERNOR  
SAN JUAN, P.R.

mecanografiadas por una sola cara a doble espacio.

Valencia, 6 Diciembre 1969

Por autorización del interesado

JOSE LOPEZ  
P.P.

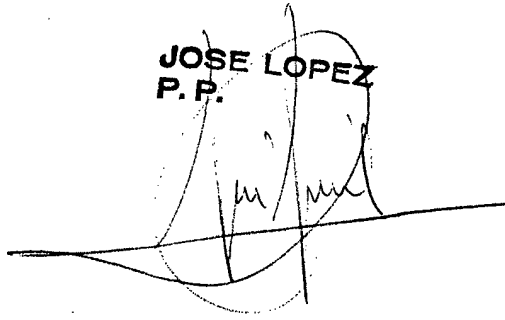
A handwritten signature in dark ink, appearing to be 'Jose Lopez', is written over a horizontal line. The signature is somewhat stylized and overlaps the line.

6 DIC. 1969

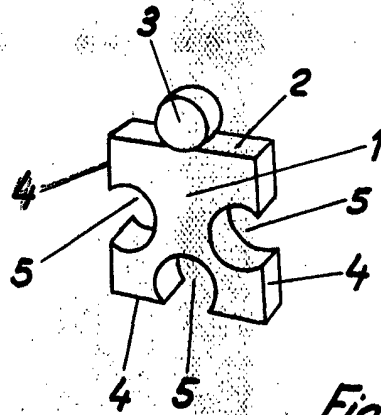
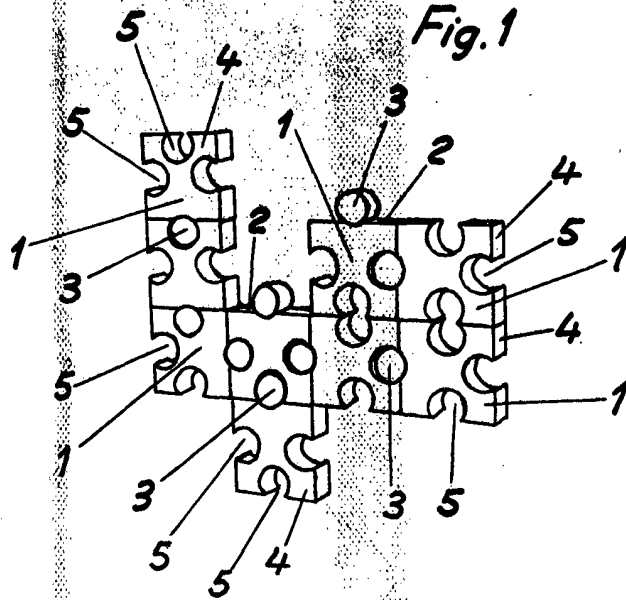

Escala variable

VALENCIA

6 DIC. 1969

JOSE LOPEZ  
P.P.