

154242

SECCION TECNICA  
CLASIFICACION I. P. C.  
CLASE A 63  
SUBLASAS E



PATENTE DE MODELO DE UTILIDAD

Que por veinte años se solicita para España y sus Provincias de Ultramar, a favor de D. Bartolomé SALAS Diório de nacionalidad argentina, domiciliado en San Isidro (Buenos Aires) Argentina, C/ Chubut nº 1.003, por "JUEGO RECREATIVO".

Memoria Descriptiva

El objeto de la presente solicitud de registro de Patente de Modelo de Utilidad, se refiere a un "JUEGO RECREATIVO", cuyas características de novedad le confieren la cualidad de aportar las ventajas y efectos nuevos derivados de que, mediante manejo por teclados y según la



habilidad del operador, posibilita reproducir las incidencias de partidos de futbol sobre tablero susceptible de colocarse sobre mesa.

10 En la adjunta hoja de planos se ha representado una forma de realización del juego recreativo que se preconiza.

La figura 1 representa una vista del sistema de mando elástico portateclados.

15 La figura 2 representa una vista perspectiva del juego, con el tablero destacado a fin de coadyuvar o hacer comprensible su organización.

La figura 3 representa un teclado parcial.

La figura 4 representa el dispositivo de impulsión sobre la base portajugador.

20 La figura 5 representa la forma de acoplamiento de la base portajugador.

La figura 6 representa un detalle del dispositivo de impulsión con presentación de la figura del jugador.

La figura 7 representa el sistema de montaje de la peca deslizante de portero y

25 La figura 8 representa un fragmento del juego montado.



Puede apreciarse que el juego consta de una plan-  
cha (1) sobre la que se montan los sistemas de mando y  
transmisión, sobre la que se acopla un tablero (2), de-  
jando entre plancha y tablero un espacio vaciado para  
30 contener los elementos de mando y transmisión citados,  
en el cual tablero van ranuras (3) en arco por las que  
asoman los órganos de encaje en las bases (4) portado-  
ras de las figuras(5) de los jugadores.

El mando se realiza mediante sistemas de teclas (6)  
35 oscilantes que, mediante cordones (7) se ligan a piezas  
cabeceantes (8) que, a su vez, van montadas en soportes  
(9) sobre los que oscilan con oscilación limitada, pro-  
longándose estas piezas cabeceantes en pletinas (10), que  
asoman a través de las ranuras (3) y en las que encajan  
40 las bases o peanas (4) portafigurillas de jugadores (5).

Las piezas cabeceantes (8) van, como se ha dicho,  
montadas en los soportes (9) y solicitadas por cordones  
(9') tendentes a reponerlas en posición una vez cede el  
impulso mandado por la respectiva tecla.

45 Facilmente se comprueba que accionando debidamente,



los teclados se imparten movimientos a las figuras que se traducen en impulsos a una esferilla representativa del balón, a la que se va obligando a seguir trayectorias tendentes a la producción del gol a través del marco de portería (11).

La figura del portero van montada sobre una peana (12) deslizable sobre una varilla (13) y susceptible de accionamiento mediante mando (14).

Este modelo es realizable en cualesquiera tamaños y materiales adecuados, siendo susceptible de toda clase de modificaciones de detalle, en tanto que éstas no alteren su fundamento.

#### N O T A

El Modelo de Utilidad, que por veinte años, para España y sus provincias se solicita, deberá recaer sobre las siguiente:

#### REIVINDICACIONES

1ª.- "JUEGO RECREATIVO," caracterizado porque comprende de una plancha base, sobre la que van los dispositivos de mando y transmisión, susceptible de ir cubierta por un tablero en el que se reproduce un campo de futbol y en el que van ranuras en arco a través de las que asoman las pletinas



de una pieza cabeceante, en las cuales pletinas encajan  
peanas sobre las que se fijan las figuras de los jugadores,  
consistiendo los dispositivos de mando en teclas oscilantes  
que, mediante cordones, actúan sobre piezas montadas cabe-  
70 ceantes en soportes a los que van ligadas, además de por el  
montaje cabeceante sobre eje vertical, por cordón tendente  
a mantenerlas en posición de reposo, situándose las ranuras  
y piezas en correspondencia y en situación semejante a la de  
los jugadores de un partido de fútbol.

75 2º.- "JUEGO RECREATIVO", según reivindicación anterior,  
caracterizado porque cada extremo del tablero va un marco de  
portería defendido por la figura de un jugador montada sobre  
un soporte deslizante sobre varilla horizontal y accionable  
en deslizamiento mediante un mando que asoma al exterior por  
80 la parte de detrás.

3º.- "JUEGO RECREATIVO".

85 Todo según queda descrito y reivindicado en la presen-  
te Memoria Descriptiva que consta de 5 hojas foliadas y meca-  
nografiadas por una sola cara a la que se acompañan los di-  
bujos que la ilustran.

Madrid a,

11 DIC. 1969

*Carlo Zatterese*

D. BARTOLOME SALAS DIORIO

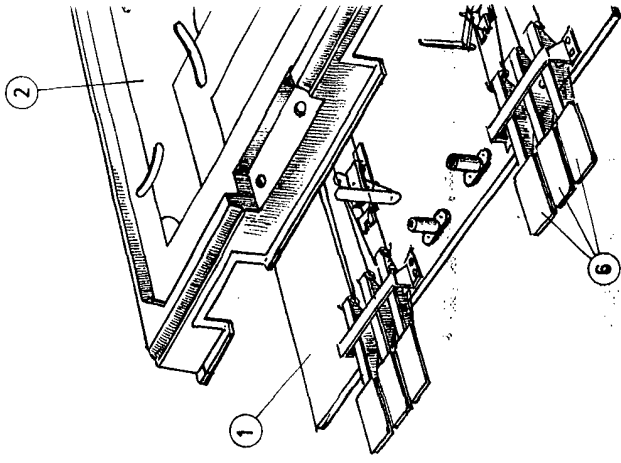
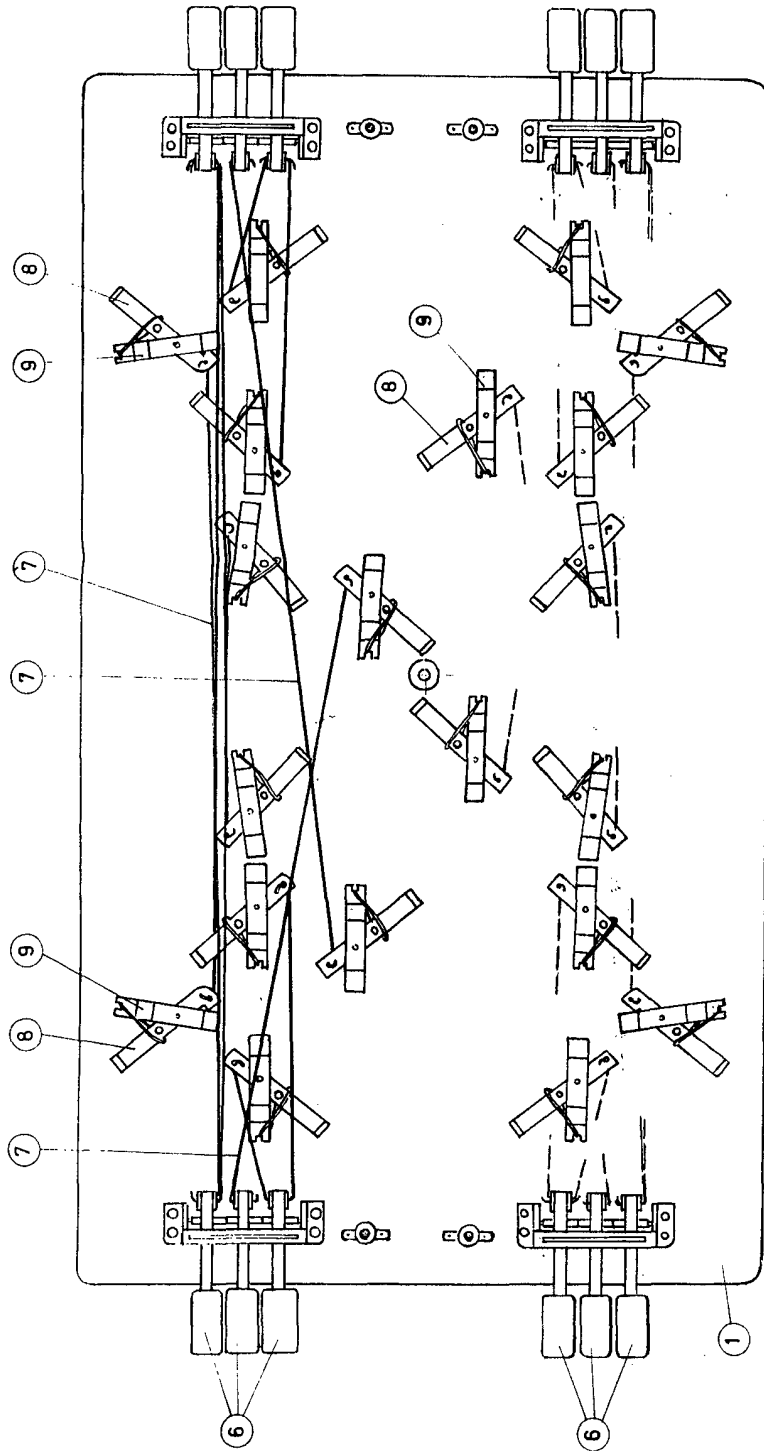

Fig 1

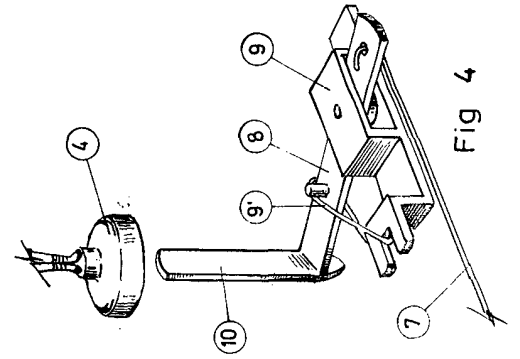

Fig 4

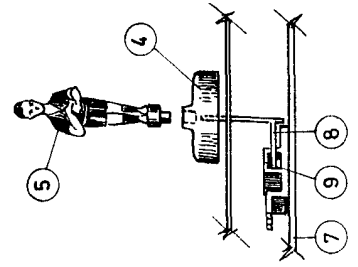

Fig 6

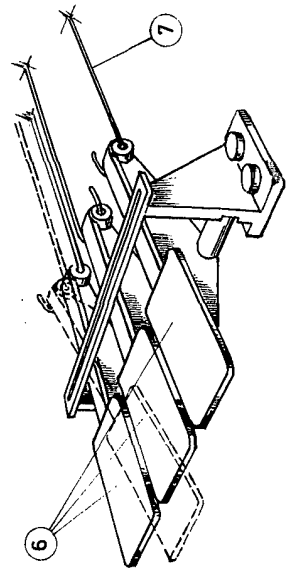

Fig 3

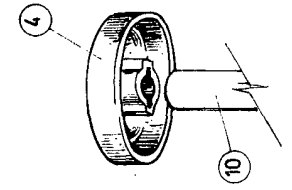

Fig 5

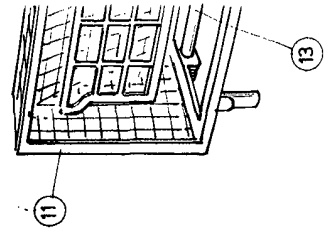

Fig 11

Fig 13

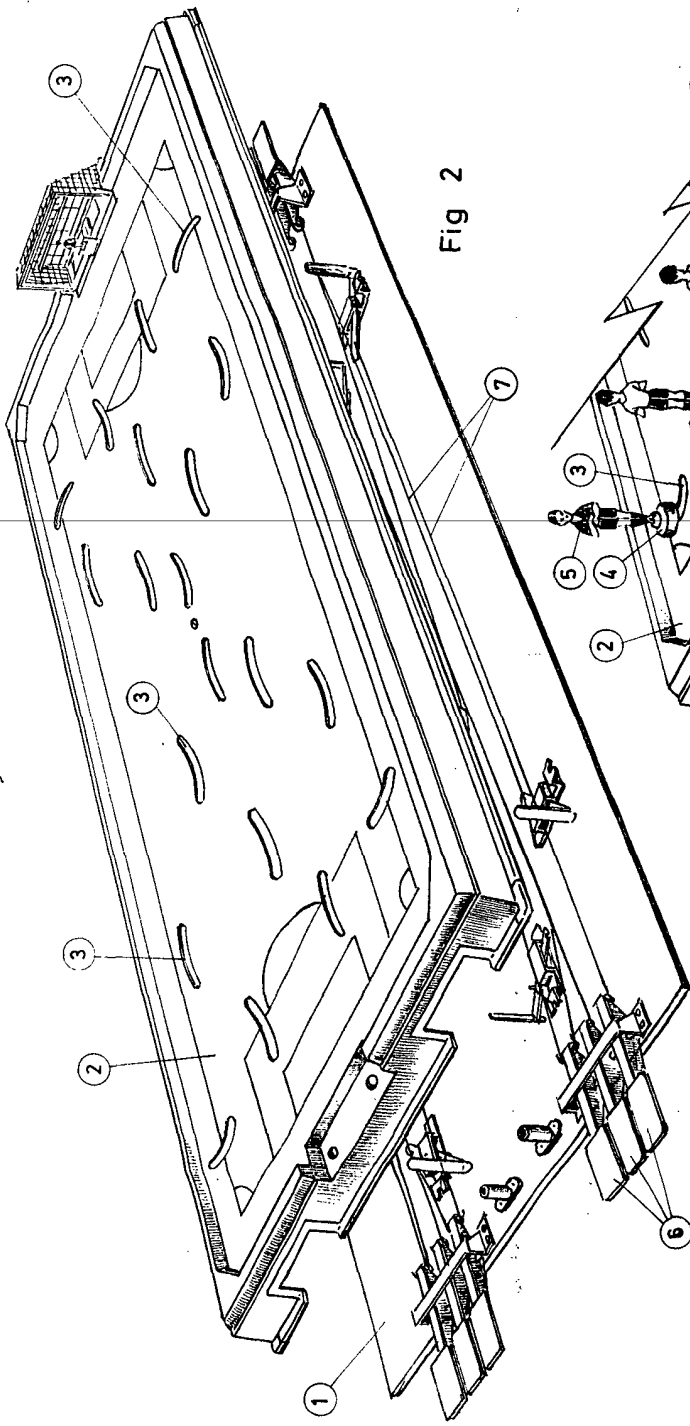
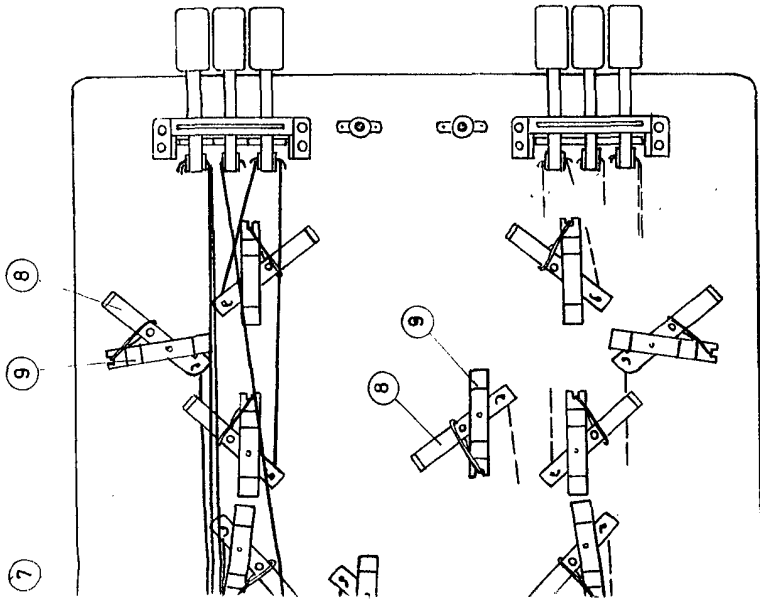

Fig 2

Fig 1

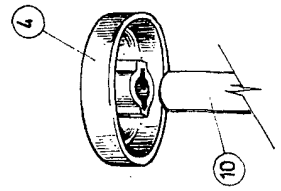

Fig 4

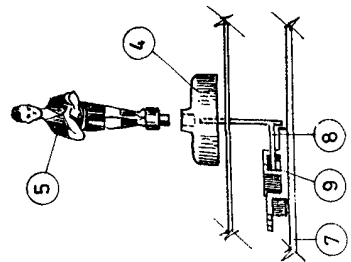

Fig 5

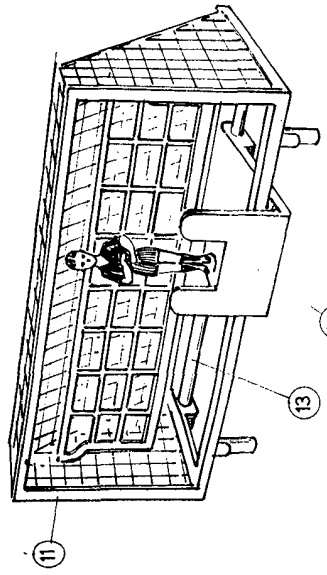

Fig 6

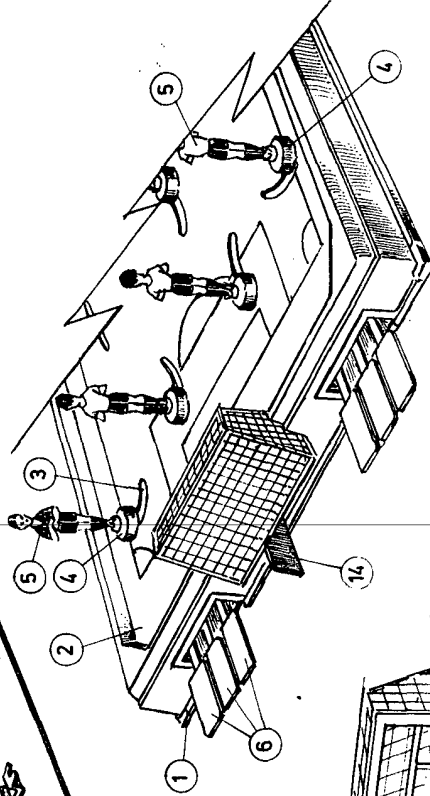

Fig 7

ESCALA VARIABLE

*Handwritten signature or text in the upper right corner of the page.*