

154239



SECCION TECNICA
REGISTRACION
D 06
F

MEMORIA DESCRIPTIVA

=====

Correspondiente al registro de Modelo de Utilidad que, por veinte años, se solicita a favor de la firma "PROPIN, S.A." de nacionalidad española, residente en Barcelona, calle Industria, nº 180, bajos, - - - - -

5.

p o r

"NUEVO TENDEDERO DE ROPA"

=====

El objeto del presente Modelo de Utilidad se refiere a un nuevo tendedero de ropa de los del tipo en que están constituidos por un tambor giratorio provistos de muelles de frenado de los cordones extendidos.

10.



La novedad de este Modelo es de que se suprimen los muelles de tensado de los aludidos cables, lo que hace que la organización del nuevo tendedero sea muy simple, de coste más reducido y exento de averías por rotura o encasquillado del muelle o muelles.

5.

Para una correcta interpretación se describe, a continuación un caso de realización práctica, a título de ejemplo, no limitativo de un tendedero según la invención, acompañándose de una hoja de dibujos en la que:

10.

En la figura 1, se representa de lado y la mitad en sección del nuevo tendedero.

En la figura 2, un alzado, parcialmente cortado, del propio tendedero.

15.

Consiste la invención en que el tendedero está formado por un cuerpo constituido por dos medias cazoletas (1 y 2) enfrentadas y unidas entre sí en el centro de las cuales hay el eje (3) accionado por el manubrio externo (4) existiendo en el fondo de la media caja en la que se encuentra la manivela grupos de dos lengüetas (5 y 6), enfrentadas, determinadas por dos cortes longitudinales y uno central transversal, los bordes de cuales lengüetas se elevan y determinan dos rampas, enfrentadas, de frenado de la manivela (4) cuando la misma, al girar, roza contra dichas elevaciones.

20.

25.

Arrollado al eje (3) hay un cordón continuo de poliámidas (7) que por su propia facultad elástica hace una contracción de su longitud total cuando después de que ha sido mantenido distendido fuertemente para colgar la ropa es arrollado sobre sí mismo al introducirlo en la caja por giro del eje (3) mandado por la manivela (4).

30.

El eje (3) de arrollado está constituido por dos

1903



partes macho (8) y hembra (9) enchufadas entre sí con cabeza externa de adosado al borde del orificio central de la base de cada media caja (1 y 2) cuales piezas macho (8) y hembra (9) tienen medios de engarzado entre sí.

5. Las dos medias cajas (1 y 2) estan unidas entre sí por solo las piezas macho (8) y hembra (9) formativas del eje central de giro (3) y para facilitar el acoplamiento de las dos medias cajas (1 y 2) éstas presentan en su boca un escalonado (10) que se engarza con el escalonado (10) de la opuesta.

10. Las dos medias cajas (1 y 2) tienen las correspondientes aletas (12-13 y 14-15) de fijación a la superficie sustentante con orificios (16) de enclavamiento.

15. La cabeza externa de la pieza macho (8) o hembra (9) del eje (3) afianza, igualmente, al extremo de la manivela (4) quedando solidarizado a la misma pero no al cuerpo de la media cazoleta (2) a fin de permitir el giro del eje (3) en el interior de ésta.

20. Cada media cazoleta presenta alrededor del borde externo del orificio para el paso del eje de giro un promontorio anular (16), en el que se adosa la superficie de la valona de la cabeza externa de las piezas macho (8) y hembra (9) del eje (3).

25. En el lateral del cuerpo formado por las dos medias cajas hay la abertura (17) de salida al exterior del cabo del cordón (7).

Se sobreentiende que en el presente caso, serán variables cuantos detalles de construcción y acabado, no alteren, cambien o modifiquen la esencia de la invención.



N O T A

Descrito el objeto y utilidad de la invención, lo que se declara como no divulgado ni practicado en España, comprende las siguientes reivindicaciones:

5. 1ª.- Nuevo tendedero de ropa, caracterizado por el hecho de que el tendedero está formado por un cuerpo constituido por dos medias cazoletas enfrentadas y unidas entre sí en el centro de las cuales hay el eje accionado por el manubrio externo existiendo en el fondo de la media caja en la que se encuentra la manivela grupos de dos lengüetas, 10. enfrentadas, determinadas por dos cortes longitudinales y uno central transversal, los bordes de cuales lengüetas se elevan y determinan dos rampas, enfrentadas, de frenado de la manivela cuando la misma, al girar, roza contra dichas elevaciones.
15. 2ª.- Nuevo tendedero de ropa, según la anterior reivindicación, en el que arrollado al eje hay un cordón continuo de poliamidas que por su propia facultad elástica hace una contracción de su longitud total cuando después de que ha sido mantenido distendido fuertemente para colgar la 20. ropa es arrollado sobre si mismo al introducirlo en la caja por giro del eje mandado por la manivela.
25. 3ª.- Nuevo tendedero de ropa, según las anteriores reivindicaciones, en el que el eje de arrollado está constituido por dos partes macho y hembra enchufadas entre sí con cabeza externa de ^a dosado al borde del orificio central de la base de cada media caja cuales piezas macho y hembra tienen medios de engarzado entre sí.
- 4ª.- Nuevo tendedero de ropa, según las anteriores reivindicaciones, en el que las dos medias cajas estan uni-



das entre sí por solo las piezas macho y hembra formativas del eje central de giro y para facilitar el acoplamiento de las dos medias cajas éstas presentan en su boca un escalonado que se engarza con el escalonado de la opuesta.

5. 5ª.- Nuevo tendedero de ropa, según las anteriores reivindicaciones, en el que en las dos medias cajas tienen las correspondientes aletas de fijación a la superficie sustentante con orificios de enclavamiento.

10. 6ª.- Nuevo tendedero de ropa, según las anteriores reivindicaciones, en el que la cabeza externa de la pieza macho o hembra del eje afianza, igualmente, al extremo de la manivela quedando solidarizado a la misma pero no al cuerpo de la media cazoleta a fin de permitir el giro del eje en el interior de ésta.

15. 7ª.- Nuevo tendedero de ropa, según las anteriores reivindicaciones, en el que cada media cazoleta presenta alrededor del borde externo del orificio para el paso del eje de giro un promontorio anular, en el que se adosa la superficie de la valona de la cabeza externa de las piezas macho y hembra del eje.

20. 8ª.- Nuevo tendedero de ropa, según las anteriores reivindicaciones, en el que en el lateral del cuerpo formado por las dos medias cajas hay la abertura de salida al exterior del cabo del cordón.

25. 9ª.- NUEVO TENDEDERO DE ROPA.

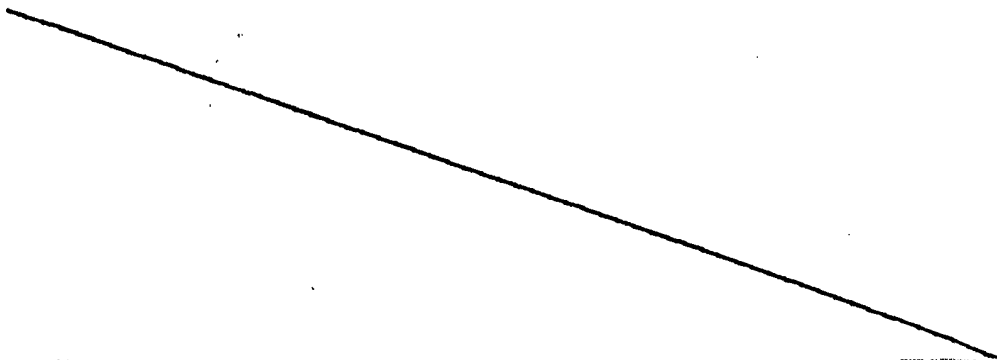



Según se describe y reivindica en la presente Memoria descriptiva que consta de seis hojas foliadas y escritas por una sola cara y acompañada de una hoja de dibujos.

Madrid, a 17 de Diciembre de mil novecientos sesenta y nueve.

P.A.,

Antonio Aricha

P. P.

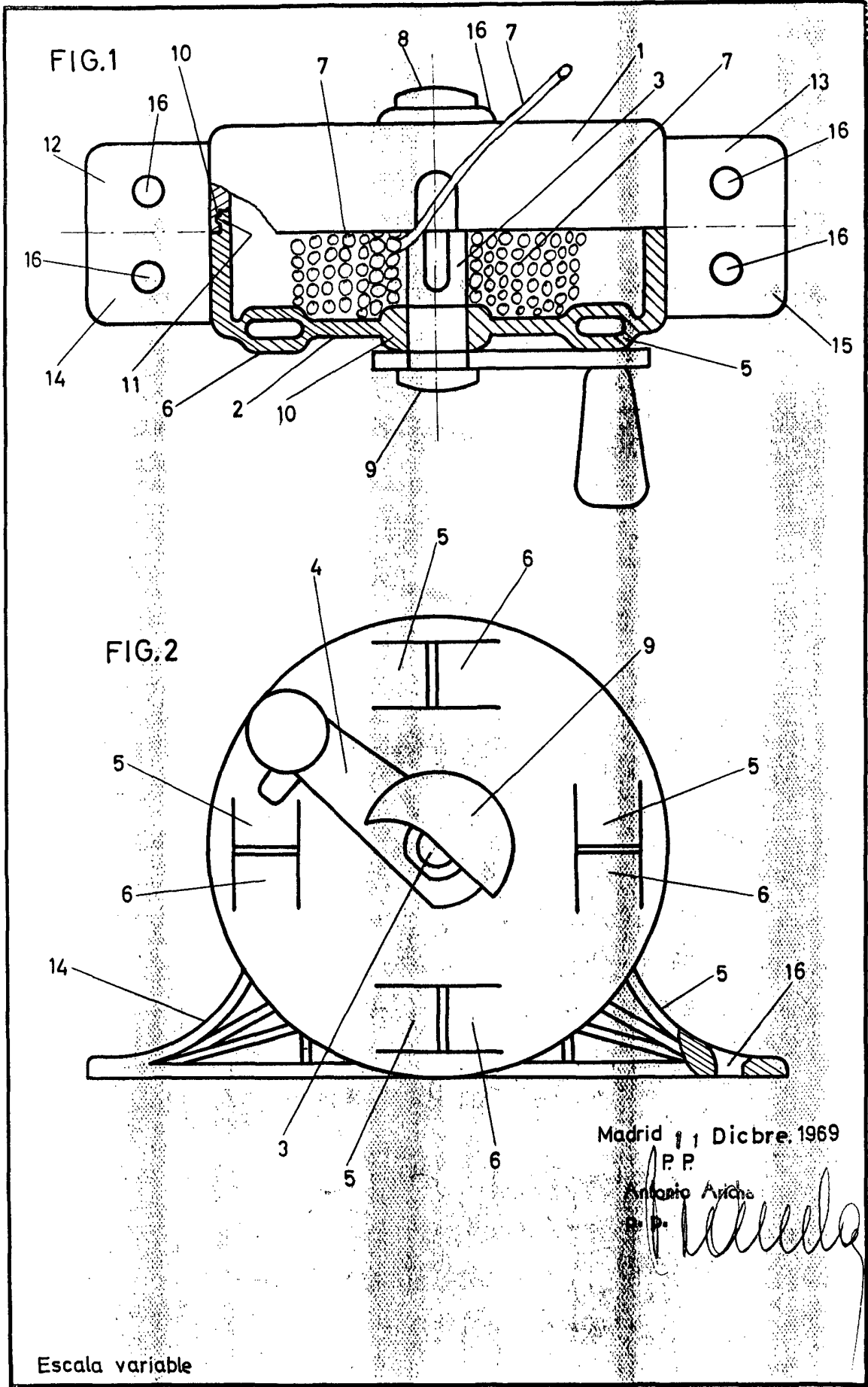

Madrid 11 Dicbre. 1969

P. P.
Antonio Aricha
[Handwritten Signature]

Escala variable