

154202

M O D E L O
D E
U T I L I D A D

por "JUEGO DE CRIQUET DE SOBREMESA", a favor de DON DAVID RICHARD GOSS, de nacionalidad británica, domiciliado en BARCELONA, Maestro Nicolau, 21, 1ª 4ª.

= . =

MEMORIA DESCRIPTIVA

El presente modelo de utilidad se refiere a un juego de criquet de sobremesa.

- Más concretamente, en la invención se ha ideado un juego de sobremesa integrado por un área de juego, formada
5. por una pieza de tela en forma rectangular, una pelota esférica, unos rastrillos que se sitúan a una distancia determinada entre sí en el centro del campo, un número determinado de jugadores dispuestos en el campo en posición determinada con respecto a los rastrillos, siguiendo las reglas usuales
 10. del juego del criquet, comprendiendo estas figuras ante ellas



- una peana con una concavidad para alojar la pelota, unas plataformas de fijación de los rastrillos, provistas además de hendiduras para la inserción de jugadores, unos jugadores lanzadores de pelota, apoyados sobre un casquete esférico, provisto de un marco de alambre para sostener la pelota, con el fin de lanzarla al pulsar sobre el jugador, un bate por equipo, inserto en escuadra sobre un mango de accionado por giro, un triángulo calibrador para comprobar la posición de la pelota ya lanzada con respecto a los jugadores con el fin de determinar las faltas o fuera de juegos, que corresponden a las carreras realizadas.
- 5.
- 10.

Con el fin de facilitar la explicación se acompaña la presente memoria de una lámina de dibujos, en la que se ha representado un caso de realización que se cita a título de ejemplo.

15.

En el dibujo:

La figura 1 muestra en perspectiva y despiece a la plataforma con el rastrillo y un jugador.

La figura 2 muestra en perspectiva el bateador.

La figura 3 muestra el bate con el cual se empuja a la pelota.

20.

La figura 4 muestra en vista lateral el lanzador junto con la pelota.

La figura 5 muestra el lanzador en perspectiva.

La figura 6 muestra en perspectiva a un jugador provisto de la peana con concavidad.

25.



La figura 7 muestra el triángulo calibrador para comprobar las jugadas.

Haciendo referencia a las figuras son de observar las plataformas 1, que comprenden tres orificios 2, para la inserción de las barras verticales 3, sobre las cuales apoya el travesaño 4. Además la plataforma 1 comprende hendeduras 5 para la inserción de un listón 6 solidario de un jugador 7. Enfrente de la plataforma se dispone un bateador 8 detrás de una línea determinada por un perfil en ángulo dispuesto paralelo a la plataforma 1 y a una distancia predeterminada de ella, y además detrás de la plataforma el jugador lanzador 9, que se halla sobre una peana en forma de casquete 10, que presenta posteriormente un marco de alambre 11 para apoyo de la pelota 12, con el fin de hacer saltar la pelota por encima del jugador, hacia la zona del bateador. La pelota lanzada es empujada por un bate 14 solidario en el extremo de un mango 15 a escuadra con el bate, cuyo mango se hace girar sobre si mismo según la flecha, y la pelota lanzada puede, dentro del campo de juego quedar cerca de un jugador, lo suficiente para determinar una falta, para lo cual existe un triángulo calibrador 16, con entrante 17 para colocar en encaje con los pies del jugador correspondiente, y determinar así si la pelota ha quedado dentro de la zona determinada por el triángulo, o bien dicha pelota puede golpear o a un jugador, o bien al rastrillo, haciendo caer al mismo, lo que también es determinativo de las faltas, que de acuerdo con las reglas del críquet son señal de efectuar una carrera, descontar una carrera, o bien suprimir un jugador.

= 4 =



Todas las representaciones de jugadores anteriores son completadas por figuras representativas de los árbitros a colocar detrás de los rastrillos.

5. En misión complementaria para retener la pelota, los jugadores presentan frente a ellos una peana 18 con concavidad 19, asimismo determinativa de falta.

10. La invención, dentro de su esencialidad, puede ser llevada a la práctica en otras formas de realización que difieran en detalle de la indicada a título de ejemplo en la descripción. Podrá, pues, construirse en cualquier forma y tamaño, con los materiales más adecuados por quedar todo ello comprendido en el espíritu de las reivindicaciones.

= . =

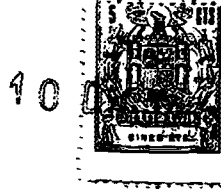

N O T A

Descrito el objeto y utilidad de la invención, lo que se declara como nuevo en España, comprende las reivindicaciones siguientes:

- 1.- Juego de criquet de sobremesa, caracterizado esencialmente por el hecho de comprender un área de juego integrada por un tapiz rectangular, dos plataformas, una por equipo, portadora de unos orificios para la inserción de las barras constitutivas de los rastrillos, tres verticales y una superior transversal, y además de unas hendeduras para la inserción del listón inferior de un jugador-ficha, unos perfiles en ángulo a disponer paralelos ante las plataformas a una distancia pre-determinada correspondiente al jugador-ficha bateador, detrás de cada rastrillo, un jugador-ficha lanzador de pelota, sobre el campo una serie de jugadores-ficha con una peana en su parte anterior, provista de una concavidad retentora de pelota, un bate para golpear la pelota a escuadra con un mango que se hace girar sobre si mismo y un triángulo calibrador con muesca a ajustar frente a los pies del jugador-ficha que tras lanzar la pelota tiene esta más cercana, de forma que si la pelota queda dentro del área del triángulo se determine una falta.
- 5.
- 10.
- 15.
- 20.



5. 2.- Juego de criquet, según la reivindicación 1, caracterizado por el hecho de que el jugador-ficha lanzador se halla dispuesto sobre un casquete esférico, portador posteriormente de un marco sostenedor de la pelota y para empuje dactilar del jugador con el fin de hacer saltar la pelota hacia la zona de bateo.

10. 3.- Juego de criquet, según la reivindicación 1, caracterizado por el hecho de que el rastrillo está constituido por tres barras verticales de extremo inferior inserto en la plataforma, y de extremo superior concavo para el apoyo del través superior, operativamente dispuestos todos los elementos de rastrillo de forma que al chocar con ellos la pelota puedan desprenderse.

4.- Juego de criquet de sobremesa.

15. Según se describe y reivindica en la presentada memoria descriptiva que consta de 6 páginas foliadas y escritas a máquina por una sola de sus caras y acompañadas de una lámina de dibujos.

Madrid, a 10 DIC. 1933

p. a.

De Pa

Fig. 1

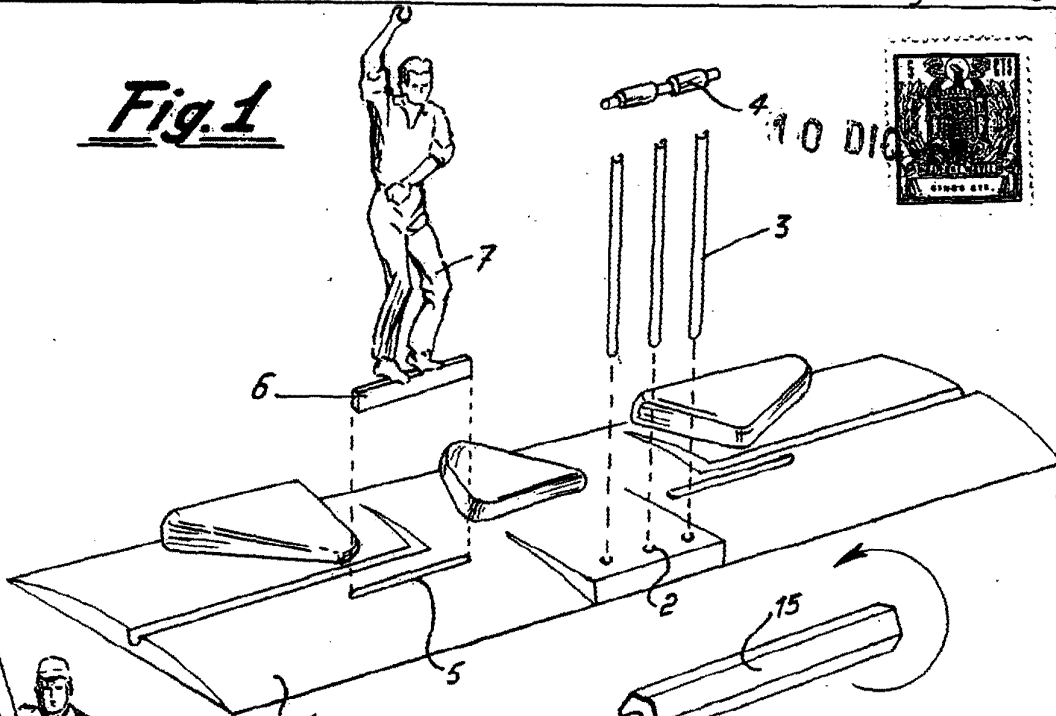

Fig. 2



Fig. 3

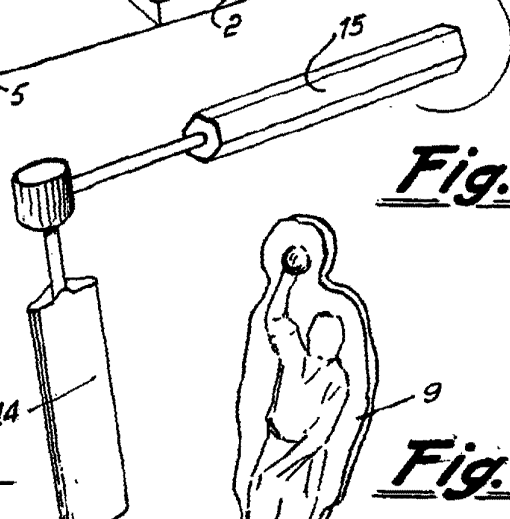

Fig. 5

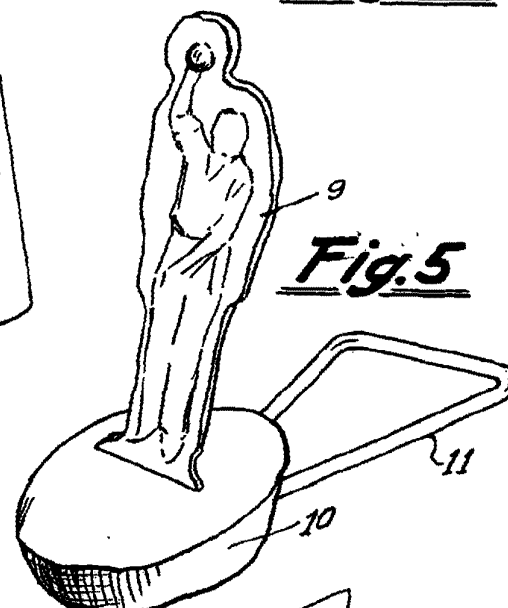

Fig. 4

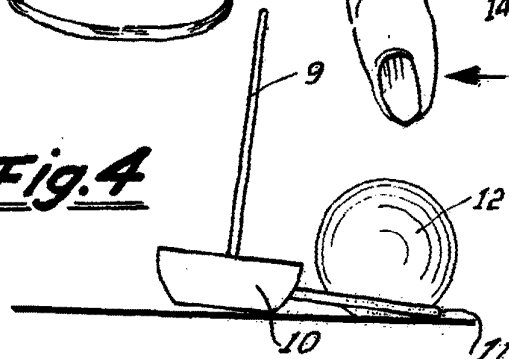

Fig. 6

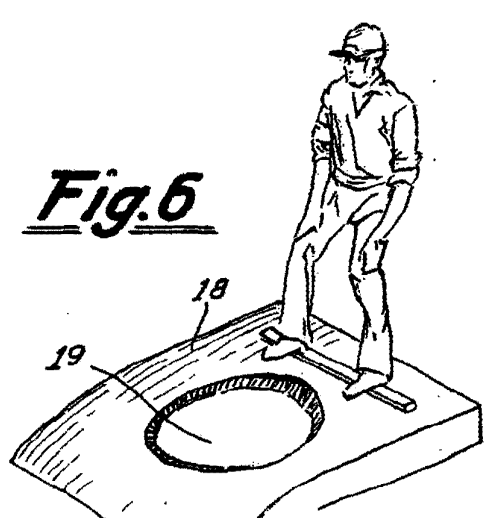
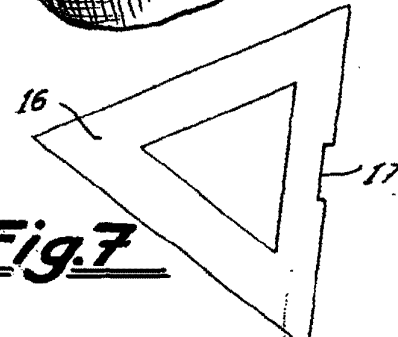

Fig. 7



Madrid, a 10 DIC. 1959
 JAIME ISERN
 p.a. p.p.