



154149.

M O D E L O  
D E  
U T I L I D A D

por "JUEGO DE SOBREMESA PERFECCIONADO", a favor de DON  
DAVID RICHARD GOSS, de nacionalidad britanica, con domi-  
cilio en BARCELONA, calle Maestro Nicolau, 21, 1<sup>o</sup> 4<sup>a</sup>.

= . =

MEMORIA DESCRIPTIVA

El presente modelo de utilidad se refiere a un  
juego de sobremesa perfeccionado.

- Mas concretamente, en la invención se ha ideado  
un juego de sobremesa integrado por un área de juego, for-  
mada por una pieza de tela de forma rectangular, una pelo-  
ta esférica, unas porterías que se sitúan a cada extremo  
del campo de juego, un número determinado de fichas para  
cada equipo contendiente, y una banda de material plástico  
flexible, que con auxilio de fijaciones adecuadas, delimita  
el área de juego, a manera de valla, evitando que la pelota
- 5.
  - 10.



rebase dichos límites.

5. Las fichas citadas se componen de una peana en forma de casquete esférico truncado, que comporta la figura representativa de un jugador de futbol. La peana citada apoya sobre el tapete por su plano truncado, quedando el borde de la base superior adelantado, ofreciendo un canto que percute contra la pelota cuando la ficha es impulsada con el dedo o con un medio auxiliar cualquiera.

10. Con el fin de facilitar la explicación, se acompaña a la presente memoria descriptiva de una lámina de dibujos en la que se ha representado un caso de realización que se cita a título de ejemplo.

En los dibujos:

15. La figura 1, representa una vista en alzado frontal de una de las fichas del juego.

La figura 2, es una vista en planta del área de juego.

La figura 3, muestra una perspectiva de una de las piezas integrante de la portería.

20. La figura 4, es un detalle del sistema de fijación de la cinta que forma la valla que delimita el área de juego.

25. Haciendo referencia a las figuras, se aprecia en su realización, un juego de sobremesa, que se compone de un campo para la práctica del mismo -1-, que lleva impresas las líneas de gol -2-, áreas de gol -3-, puntos -4- de aplicación del máximo castigo, y centro -5-.



Este campo de juego -1-, se complementa con una pluralidad de fichas, preferentemente cinco para cada bando o equipo, compuestas por una peana -6-, que sostiene a una figura -7-, representativa de un jugador, y una pelota esférica -8-, de diámetro adecuado para que al desplazar a la peana -6-, mediante un impulso, su canto -9- en voladizo, golpee la pelota, desplazándola sobre la superficie del campo -1-.

Otros elementos complementarios son las porterías -10-, que forman tres divisiones, y en las cuales se debe introducir la pelota.

La banda laminar -11-, que limita el terreno de juego, se dispone de canto, a manera de valla retentora de la pelota, y se mantiene en posición mediante unas fijaciones constituidas por un aro incompleto de varilla -12-, que se dispone bajo el tapiz que forma el campo -1-, presentando este aro una espiga vertical -13- que atraviesa dicho tapiz y que se dobla la banda -11-.

El modelo, dentro de su esencialidad, puede ser llevado a la práctica en otras formas de realización que difieran en detalle de la indicada a título de ejemplo en la descripción y a las cuales alcanzará igualmente la protección que se recaba. Podrá, pues, construirse en cualquier forma y tamaño, con los materiales mas adecuados, por quedar todo ello comprendido en el espíritu de las reivindicaciones.



N O T A

Descrito el objeto y utilidad de la presente invención, lo que se declara como no divulgado ni practicado en España, comprende las siguientes reivindicaciones.

5. 1.- Juego de sobremesa perfeccionado, caracterizado esencialmente por el hecho de comprender unas fichas constituidas por figuras representativas de jugadores de futbol, dispuestas sobre una peana formada por un casquete esférico truncado, que apoya sobre su base menor, quedando la periferia de la base superior, en voladizo, operativamente dispuesta para percutir contra una pelota esférica de diámetro adecuado, a la cual desplaza.

10. 2.- Juego, según la anterior reivindicación, caracterizado por comprender un área de juego integrada por un tapiz rectangular de superficie antideslizante, sobre el que se disponen las fichas y pelota, presentando este tapiz las referencias relativas al juego, tales como linea de gol, áreas, puntos de máximo castigo y centro.

20. 3.- Juego, según las reivindicaciones 1 y 2, caracterizado porque el área de juego queda delimitada por una banda laminar dispuesta de canto, y que constituye una valla que limita los desplazamientos de la pelota.



- 4.- Juego, según las reivindicaciones 1 a 3, caracterizado porque la banda antedicha se mantiene armada y en posición de servicio, merced a unas fijaciones constituidas por un cerco abierto de varilla, uno de cuyos extremos forma una espiga vertical pasante a través del tapiz del terreno de juego, cuya espiga se doble sobre la banda, manteniendola en posición.
- 5.

5.- Juego de sobremesa perfeccionado.

10. Según se describe y reivindica en la presente memoria descriptiva que consta de 5 páginas foliadas y escritas a máquina por una sola de sus caras y acompañada de los dibujos reglamentarios.

Madrid, a 9 DIC. 1969

p.a.

JAIMESERN

P. P.

Fig. 1

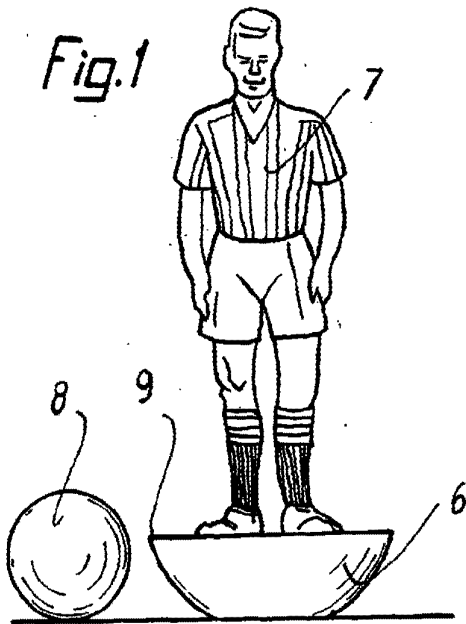

Fig. 2



1969

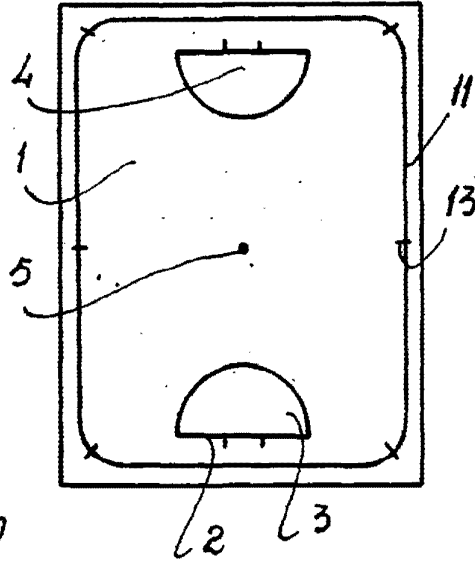

Fig. 3

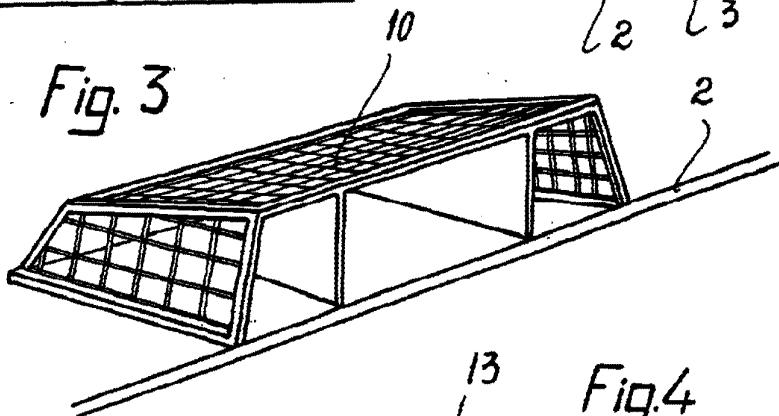
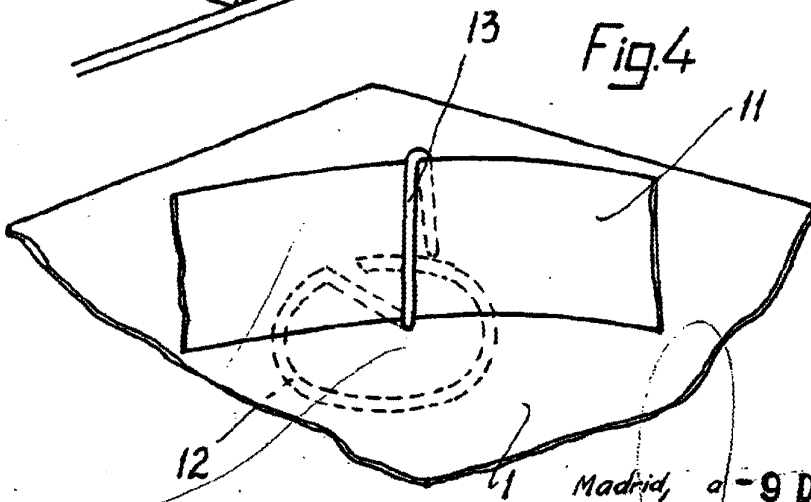

Fig. 4



Madrid, a - 9 DIC. 1969  
p.o.  
JAMES ISERN  
P. P.