

Carpeta nº 7.409.

Expediente nº

154097



SECCION TECNICA
CLASIFICACION I. P. G.
CLASE <u>B 65</u>
SUBCLASE <u>D</u>

MODELO DE UTILIDAD

à favor de

Dn. EVARISTO RIERA VILLALONGA, de nacionalidad española,
5 la, domiciliado en Barcelona, calle Platería nº 62,

por:

" ESTUCHE CAJA PERFECCIONADO "

-o00o-

MEMORIA DESCRIPTIVA

10 El presente modelo de utilidad tiene por objeto,
como su enunciado indica, un estuche caja perfeccionado, inte-
grado por tres únicas piezas que se conforman a partir de por-
ciones laminares convenientemente troqueladas que se pliegan
independientemente para luego ser acopladas entre sí y formar
15 el estuche caja, cumpliendose los fines esenciales para los que
el modelo ha sido concebido con la máxima seguridad y eficacia.

Una de las piezas o partes del conjunto del estu-

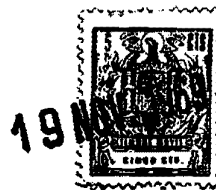

che caja, objeto de este modelo, conforma una bandeja rectan-
gular de doble pared o baranda, sobre cuyo fondo se adapta una
20 segunda pieza laminar rectangular de cuyos lados descienden res-
pectivas paredes de pequeña altura, cuya pieza se constituye
en sobrefondo de la bandeja.

La tercera pieza del conjunto conforma el recep-
táculo de los artículos a contener y la tapa de cobertura y
25 cierre. La parte correspondiente a receptáculo presenta, en
tres de sus lados, paredes de igual altura que la que media en-
tre el sobrefondo y embocadura de la bandeja sobre la que se
aloja, rematando estas tres paredes en una aleta superior que
se constituye en apoyo y tope para la parte tapa que se prolonga
30 ga del cuarto lado o pared del receptáculo, presentando esta
tapa, en tres de sus lados, correspondientes aletas que encajan
al ser cerrada la tapa, entre las paredes de la bandeja y las
paredes del receptáculo de que la tapa forma parte. La aleta
longitudinal de la tapa presenta en su centro un corte que de-
35 termina una lengüeta de asido y tracción para determinar la
apertura del estuche caja.

Estas son a grandes rasgos las particularidades
del estuche caja objeto de este modelo de utilidad, cuyas caracte-
rísticas se pondrán de manifiesto, más claramente, en el tra-
40 curso de la descripción que a continuación se dá, en la que, pa-
ra facilitar su comprensión se hace referencia a la lámina de
dibujos adjunta, en la que de manera un tanto esquemática y tan-
solo por vía de ejemplo se muestran los detalles principales
del modelo. Estos detalles se dan a título ilustrativo, por ta-
45 to esta memoria debe ser considerada sin carácter restrictivo
alguno en cuanto a formas, dimensiones, proporciones y mate-
rias se refiere.



En la lámina de dibujos adjunta:

La figura 1 muestra en perspectiva el despiece
50 del conjunto del estuche caja, poniendose de manifiesto las partes que lo integran así como la particular conformación de las mismas.

En la figura 2 se muestra una vista del conjunto del estuche caja montado, en la que se pone de manifiesto el
55 acoplo de las partes que lo integran.

En la figura 3 se muestra una vista en sección longitudinal del conjunto del estuche en posición de cerrado, en la que se pone de manifiesto el encaje de los laterales de la tapa, entre las paredes del receptáculo de que forma parte
60 y las de la bandeja en que se aloja.

Como se puede apreciar en las figuras enumeradas el estuche caja comprende tres partes que se acoplan entre sí, cuales son bandeja, sobrefondo, y receptáculo tapa, todas ellas
65 constituidas a partir de piezas laminares debidamente troqueladas y conformadas.

La bandeja -1- es de forma rectangular y de doble pared o barande y sobre su fondo se adapta el sobrefondo -2- integrado por una pieza laminar de cuyos lados descienden pequeñas paredes -3- que establecen la separación entre el fondo
70 de la bandeja -1- y la lámina -2- sobrefondo.

La tercera pieza o parte del conjunto comprende un receptáculo -4- rectangular delimitado por paredes -5- cuya altura es la que media entre la superficie del sobrefondo -2- y la embocadura o parte superior de la bandeja -1-, rematando
75 estas paredes -5- del receptáculo -4- en correspondientes aletas superiores -6- que se disponen hacia el interior del receptáculo de que forman parte y se constituyen en tope y apoyo de



la tapa -7- que se prolonga del lado longitudinal -8- o pared posterior del receptáculo -4-. Esta tapa -7- presenta en sus tres lados libres respectivas paredes o solapas -9- extremas y -10- longitudinal, las cuales se acoplan y ajustan, cuando se cierra la tapa, entre las paredes -5- del receptáculo de que forma parte y las paredes de la bandeja -1-, teniendo la solapa o pared -10- un corte que determina una lengüeta -11- para asido y tracción de la tapa -7-. Una vez cerrado el estuche caja, la tapa -7- citada queda a ras del contorno de la bandeja -1-.

De la descripción que antecede y de las representaciones gráficas de la lámina de dibujos adjunta, se infiere la constitución y montaje del estuche caja que se preconiza

Se hace constar a los efectos oportunos que en el objeto de este modelo de utilidad se podrán introducir todas aquellas variaciones de detalle que las circunstancias y la práctica pudieran aconsejar, siempre y cuando que, con las mismas, no se modifiquen las características esenciales del estuche caja perfeccionado descrito.

N O T A

Se declara de novedad el contenido de las siguientes

R E I V I N D I C A C I O N E S

1.- Estuche caja perfeccionado, que se caracteriza por comprender tres partes, integrada cada una de ellas por correspondientes piezas laminares convenientemente troqueladas y que se pliegan independientemente, para luego ser acopladas entre sí; una de las indicadas piezas conforma una bandeja de doble pared contorno y, sobre el fondo de ella, se adapta otra de las piezas del conjunto, la cual tiene iguales dimensiones que di-



fondo y de sus lados descienden respectivas paredes de pequeña altura, determinando esta pieza en el interior de la bandeja y
110 sobrefondo sobre el que apoya la parte correspondiente a receptáculo de la tercera pieza.

2.- Estuche caja perfeccionado, que se caracteriza porque la tercera pieza, a que se hace referencia en la reivindicación anterior, se subdivide en dos partes: receptáculo y t
115 pa; estando el receptáculo delimitado por tres paredes que rematan superiormente en una aleta que se dispone horizontalmente hacia el interior del conjunto, constituyéndose éstas en apoyo para la tapa que se prolonga del cuarto lado o pared del receptáculo, cuya tapa presenta, en tres de sus lados, aletas desc
120 dentes que encajan, al ser cerrada, entre las paredes del receptáculo y las correspondientes de la bandeja base, teniendo la aleta anterior un corte que determina una lengüeta para tracción de la tapa en la operación de apertura del estuche caja.

3.- ESTUCHE CAJA PERFECCIONADO.

125 Todo ello tal y como se describe y reivindica en la presente memoria que consta de cinco hojas mecanografiadas por una sola de sus caras y se ilustra con la lámina de dibujos adjunta.

Barcelona, 19 de Noviembre de 1969.

P. PUJOL

P. P.

19

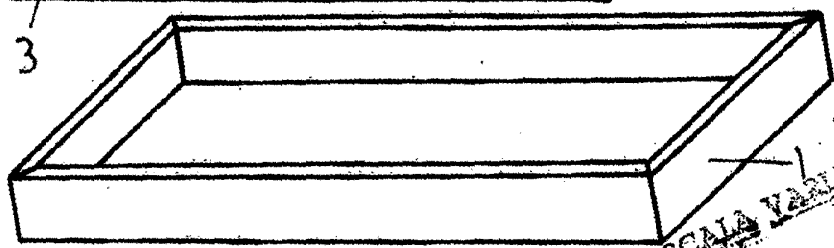
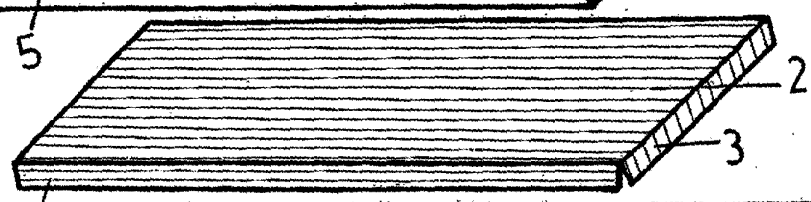
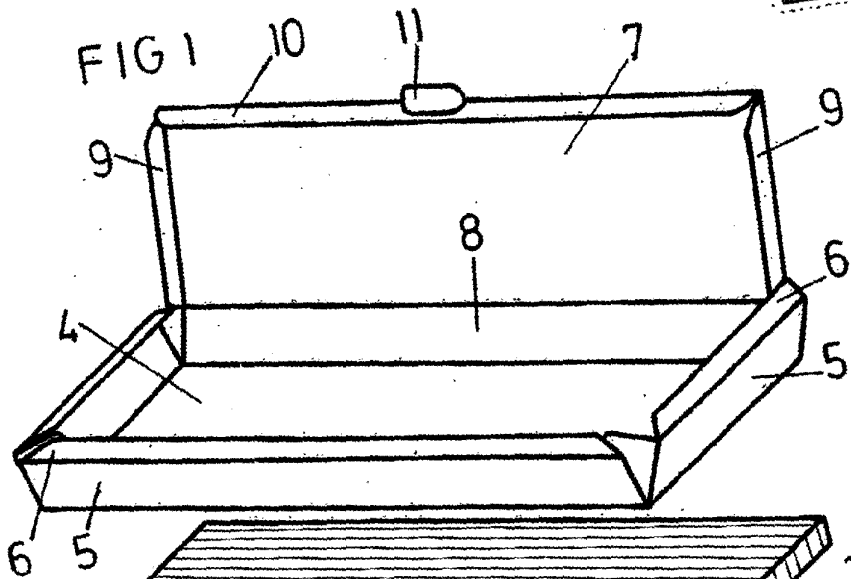

ESCALA VARIABLE

FIG 2

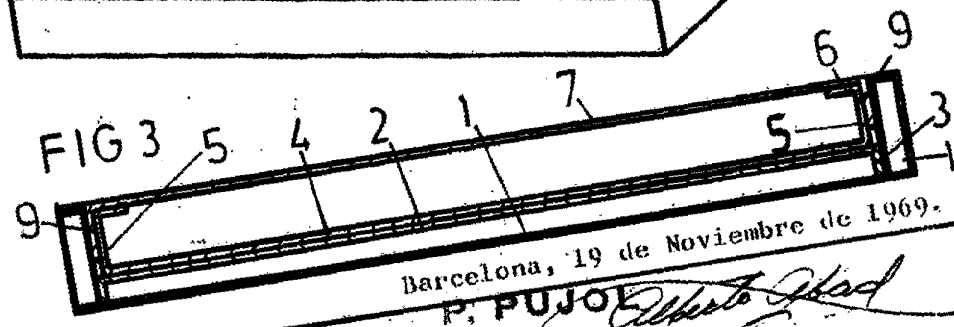
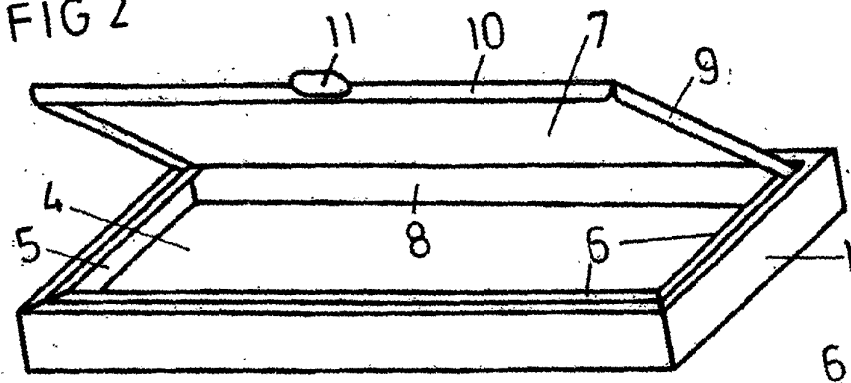

Barcelona, 19 de Noviembre de 1969.

P. PUJOL

Alberto Riera