

154027



SECCION TECNICA
CLASIFICACION I. P. C.
CLASE <u>A 43</u>
SUBCLASE <u>B</u>

MEMORIA DESCRIPTIVA

que se acompaña a la solicitud de registro de un Modelo de Utilidad por veinte años, en España, por "ARTICULO - DE CALZADO", a favor de Don VICTOR EMILE LEBEAU, de nacionalidad francesa, residente en Merignac (Gironde) -- (Francia), 272 Avenue d'Arés.

- - -

5

El invento se refiere a un artículo de calzado caracterizado por que una parte, por lo menos, de la palmilla y de la pala forman una sola pieza continua;-- algunos de cuyos bordes son unidos entre sí para formar una funda susceptible de abrazar una parte o la totalidad del pié, a la manera de un artículo de calzado.

Según un ejemplo de realización, la funda monobloque constituye una parte de la palmilla y una parte de la pala de un artículo de calzado.

10

Según otro ejemplo de realización, la funda -- constituye la palmilla y la pala de un artículo de calzado, abrazando el talón, el enfranque y el empeine.

15

En los dibujos de la adjunta hoja de planos -- se representa, a título de ejemplo no limitativo, un -- artículo de calzado, según la invención. En tales dibujos

20

-la figura 1 es una vista en planta de la hoja de material recortada, dispuesta para ser montada; y

-la figura 2 es una vista en perspectiva del artículo montado.

Una de las finalidades esenciales del inven--



to es la de proporcionar una notable disminución en el costo de fabricación de un artículo de calzado, reduciendo el tiempo necesario para su confección y, sobre todo, la operación que consiste en montar la plantilla interior, denominada palmilla, con la pala.

5

Según el invento, una parte, por lo menos, de la palmilla y de la pala forman una sola pieza -- continua.

Según un primer modo de realización, que se ilustra en la figura 1ª, la pieza continua, destinada a un artículo de calzado sin talón, denominado "babucha", está recortada, en un material que se presenta bajo la forma de lámina, según el trazado ilustrado en esta figura. La pieza continua presenta entonces una zona central 1, que corresponde a la palmilla y que está bordeada, por cada uno de sus dos -- lados, por sendas aletas 2 que recuerdan la forma -- de un paralelogramo y que corresponden a la pala en la zona del empeine.

10

15

Debe quedar bien entendido que la zona central 1 puede ser prolongada, según se representa -- por medio del trazo mixto 3, si se desea que la misma corresponda a la longitud total de la plantilla.

20

El montaje de esta pieza continua se realiza mediante la recíproca aproximación de los bordes exteriores 2₁ de las aletas 2 que son a continuación unidos con ayuda de una guardilla 4 (figura 2). Los bordes 2₂, adyacentes a los bordes exteriores 2₁, son entonces unidos a los bordes periféricos 1₁ de la -- zona central, también con ayuda de una guardilla 5 -- (figura 2). Este montaje permite obtener una funda cuya forma y dimensiones corresponden a las de un --

25

30



5 empeine de calzado. Según el material, esta funda podrá ser utilizada sola, con la adición de una suela de desgaste, o ser introducida en el interior de la caña de un artículo de calzado, con el fin de constituir la pala y la palmilla.

Esta pieza continua, que constituye la funda formada por la pala y la palmilla, podrá ser realizada a partir de cualquier material, en especial de piel, tela, material plástico y otros.

10 El ejemplo representado en la figura 1 corresponde a un artículo de calzado sin talón. Sin embargo, es evidente que pueden obtenerse, por el mismo procedimiento, fundas destinadas a artículos de calzado cerrados. En este caso, bastará con prolongar las alas 2 y la zona media 1 y unir por medio de una costura central la extremidad posterior de las dos alas prolongadas, de modo que esta costura quede situada en el eje medio del contrafuerte. Por otra parte, si se desea equipar artículos de calzado de talón alto, será necesario modificar el trazado de la pieza continua, representada en la figura 1, de conformidad con el trazado 6 ilustrado en esta misma figura con trazos mixtos. El trazado en línea continua corresponde a calzados de talón bajo.

25 La guardilla 4, que sirve para unir las alas 2 constitutivas de la pala, es del tipo denominado de "zig-zag", mientras que la que une los bordes adyacentes 2₂ de la pala a la zona central 1 está realizada con una máquina plana.

30 Este procedimiento de fabricación permite



5 obtener artículos de calzado cómodos, toda vez que no existe en su interior ninguna parte saliente, y, por otra parte, simplifica de modo considerable -- la fabricación, de lo que se deriva una notable re-
ducción de los costos de fabricación.

10 Debe quedar bien entendido que el procedimiento no se limita a los ejemplos de realización descritos e ilustrados, sino que a partir de ellos se pueden prever otras variantes, sin salirse por ello del marco del invento.

N O T A

15 Descrito suficientemente el objeto del presente Modelo de Utilidad y sus distintas partes, se declara que lo que constituye la esencialidad del mismo, que se acoge a los derechos de prioridad de la Patente francesa solicitada el 10 de Diciembre de 1.968 bajo el nº 177.506, es lo que se concreta en las siguientes:

R E I V I N D I C A C I O N E S

20 1ª.- Artículo de calzado, caracterizado porque una parte, por lo menos, de la palmilla y de la pala forman una sola pieza continua, siendo ciertos bordes de esta pieza cortada unidos entre sí para formar una funda susceptible de abrazar -
25 una parte o la totalidad del pié, a la manera de un artículo de calzado.

30 2ª.- Artículo de calzado, de conformidad con la reivindicación 1ª, caracterizado por que, según un modo de realización, la funda monobloque constituye una parte de la palmilla y una parte de la pala del artículo de calzado.



5 3ª.- Un artículo de calzado, de conformidad con la reivindicación 1ª, caracterizado por que, según otro modo de realización, la funda constituye la palmilla y la pala de un artículo de calzado, -- abrazando el talón, el enfranque y el empeine.

10 4ª.- Artículo de calzado, según la reivindicación 3ª, caracterizado, por que la funda está -- recortada a partir de un material plano y presenta una zona central, correspondiente a la palmilla, -- bordeada a cada lado por sendas aletas cuyos bordes exteriores son recíprocamente unidos por medio de -- una guardilla, siendo los bordes adyacentes a estos bordes exteriores unidos igualmente, por guardilla, a la zona central que constituye la palmilla, y siendo unidas entre sí las dos extremidades posteriores de estas aletas para formar la costura posterior --- del artículo de calzado.

15 5ª.- Artículo de calzado, de conformidad con la reivindicación 2ª, caracterizado por que la -- zona central se extiende todo a lo largo de la pal-- milla, y las aletas que forman la pala presentan una forma semejante a la de un paralelogramo.

20 6ª.- Artículo de calzado, de conformidad con la reivindicación 1ª, caracterizado por que el montaje recíproco de las aletas de la funda se realiza por medio de guardilla y con ayuda de una má-- quina plana, mientras que el montaje de las aletas con la zona central está realizado por medio de una guardilla de las denominadas en "zig-zag".

25 7ª.- Artículo de calzado.

30 Todo según se describe y reivindica en -- la presente Memoria descriptiva, que consta de seis



hojas debidamente foliadas y escritas a máquina por una sola de sus caras y se representa en las adjuntas hojas de planos.

Madrid, 5 de Diciembre de 1.969.

El agente:

MANUEL DIAZ VELASCO

P. P.

FIG. 1^a

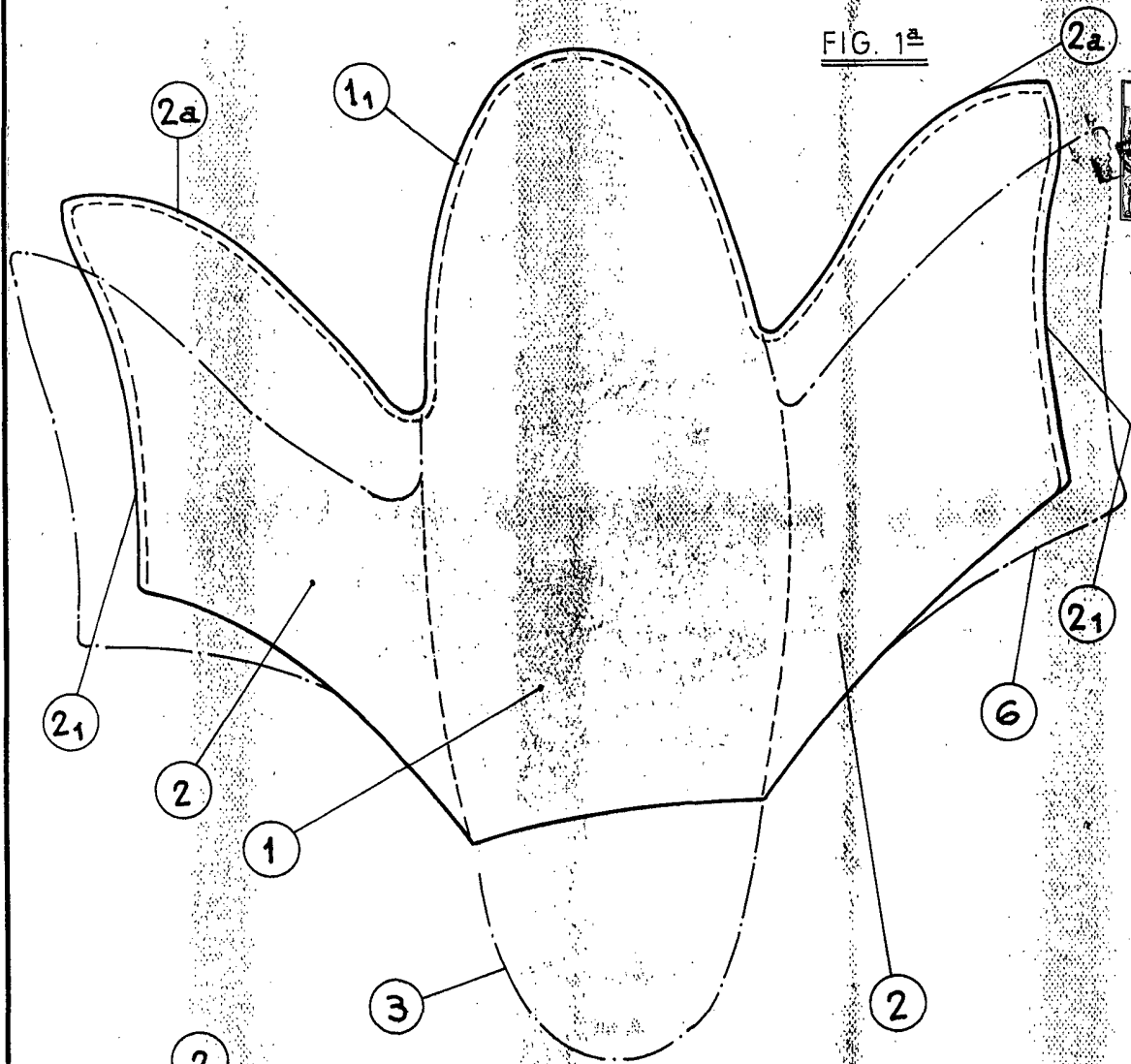
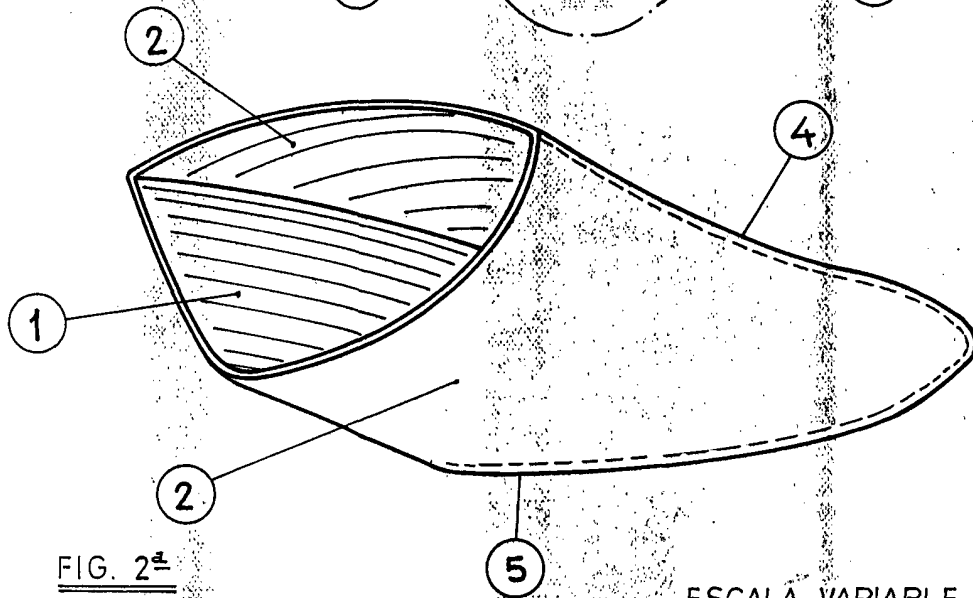

FIG. 2^a



ESCALA VARIABLE
MADRID,
EL AGENTE.

PP. *Automa*

5 DIC. 1968