

MALA REPRODUCCION  
POR DEFECTO DEL ORIGINAL



15395 1

15395 1

MEMORIA DESCRIPTIVA

de una Patente de Invención por 20 años,

a nombre de

C. Lorenz Aktiengesellschaft,  
residente en Berlin-Tempelhof  
(Alemania), por

"UNA DISPOSICION PARA CONMUTAR MEDIOS SINTONIZADORES, ESPECIALMENTE TAMBORES DE BOBINAS, EN APARATOS DE RADIO PESADOS".

=====

En los aparatos de radio con varios campos de ondas se presenta la necesidad de conmutar los medios sintonizadores en forma de bobinas o condensadores. Esta conmutación se efectúa con unión rígida entre los medios sintonizadores y los de accionamiento, de golpe, por lo cual cuando se trata de movimientos de masas pesadas se presenta una aceleración correspondiente a su momento de rotación, la cual aceleración se manifiesta en esfuerzos mecánicos enérgicos soportados por los puntos de descansillo y los medios sintonizadores. Para evitar estos esfuerzos se ha  
5  
propuesto ya montar entre el accionamiento y el medio sintonizador un dispositivo de acoplamiento, de tal modo que a pesar de la brusca conmutación del accionamiento se produzca un movimiento compensador paulatino del medio sintonizador en un recorrido  
10  
muerto mayor. un dispositivo de acoplamiento de esta clase se  
15  
compone por ejemplo de un disco curvado en combinación con una excéntrica y un disco de descansillos o trinquete. En el avance brusco del disco curvado desde una posición de descansillos a otra, el medio sintonizador unido con la excéntrica marcha en movimiento continuo sobre el disco curvado hasta la posición de des-



20 cansillo próxima. Pasa, por consiguiente, algún tiempo hasta que  
se alcanza la posición de conexión inmediata. Esta disposición  
no se presta para avanzar sobre varios grados de conexión, sino  
que más bien el que la maneja tiene siempre que conectar sólo un  
25 grado y luego debe esperar hasta que el medio sintonizador haya  
llegado a la posición extrema para este grado. Por consiguiente,  
al conectar por varios grados se presentan grandes pérdidas de  
tiempo.

Estos inconvenientes los evita el presente invento haciendo  
uso de un mecanismo elástico que almacena la fuerza necesaria pa-  
30 ra la conmutación por varios grados. Esta conmutación se realiza  
entonces del modo siguiente: la palanca de accionamiento se co-  
necta de golpe en el número requerido de grados, con lo que el  
mecanismo de muelle inserto se tensa correspondientemente. Al mis-  
mo tiempo se ponen en movimiento los medios conectadores monta-  
35 dos en un tambor de conexión y marchan continuamente a la posición  
de conexión ajustada. El que maneja el aparato puede, por consi-  
guiente, ajustar inmediatamente cualquier posición requerida de  
conexión y no tiene que preocuparse de la marcha del tambor conec-  
tador. Es posible, tanto la marcha hacia adelante como hacia  
40 atrás, de manera que puede realizarse por el camino más breve cual-  
quier movimiento de conexión.

Una forma de ejecución de la disposición, según el invento,  
se ilustra a título de ejemplo en las figuras 1 y 2. La figura 1  
presenta una vista frontal, habiéndose suprimido la caja con la  
45 placa frontal 1 (véase figura 2) para mayor claridad. La figura  
2 presenta una vista lateral en sección 2-2 de la figura 1. Un  
eje 2 se rija mediante tornillos 3 en una caja 1. Sobre el eje 2  
se encuentra un disco de descansillos 5 con escotadura 6 corres-  
pondientes al número de las posiciones de conexión (por ejemplo  
50 I hasta VIII). El disco de descansillos y un anillo distanciador  
4 unido con él se unen firmemente con la placa frontal 1 mediante



tornillos 27. Junto al disco de descansillos 5 se dispone giratorio sobre el eje 2 un disco curvado 7 con una entalladura 8 y puede accionarse mediante la polea de garganta 9 rija en él por medio de tornillos 28. Un dispositivo de accionamiento constituido por la polea de garganta 10, el eje 11, los cojinetes 12 y el botón motor 13 permite transmitir un movimiento giratorio por el cordón 14 a la polea de garganta 9 y al disco curvado 7 unido con ella. Además, sobre el eje 2, se dispone giratorio un tambor de conexión 15, en cuyo interior se encuentran los medios sintonizadores no dibujados. En el tambor de conexión se colocan un mecanismo de descansillos en el que gira alrededor de un perno 16 una palanca 17, que posee un perno 18 y rodillo 19 y 20 giratorios en él. La palanca 17 está deprimida constantemente mediante un muelle 21, de suerte que el rodillo 19 se apoya sobre el disco de descansillos 5 y el rodillo 20 sobre el disco curvado 7. Dentro de una porción remetida del tambor conector se encuentra un muelle de cuerda 22, que por su extremo interior se une con una palanca de tope 23 y por su extremo exterior, con un tope 26 (figura 1). Entre estos dos topes se encuentra una pieza de arrastre 25 que va rija en el tambor 15, y otra pieza de arrastre 24 que va rija en la polea de la garganta 9 y el disco curvado 7.

Al conectar se ajusta el botón 13 a la posición requerida de conexión, por ejemplo la IV. Por este hecho el disco curvado 7 se arrastra solidariamente con la transmisión 14, hasta que su entalladura 8 se encuentra en la posición extrema IV. Al marchar el disco curvado levanta al rodillo 20 radialmente y por ello levanta al rodillo 19 del disco de descansillos 5. Con el accionamiento del disco curvado 7 se tensa simultáneamente el muelle de cuerda 22, ya que uno de los extremos del muelles en la palanca 23 se hace girar también por la pieza de arrastre 24. Después que se ha desenganchado el rodillo 19, gira el tambor de conexión 15 accionado por la fuerza del muelle, pues el tope 26 transmite di-



85 cha fuerza a la pieza de arrastre 25 y por ello arrastra también al tambor de conexión 15. Este tambor se mueve ahora continuamente, mientras el rodillo 20 rueda sobre el disco curvado 7 hasta la posición extrema y el rodillo 19 engancha en la posición requerida de descansillo del disco 5.

:-:-:-:-:-: N O T A :-:-:-:-:-:

90 Se reivindica como nuevo y de propia invención:

1.- Una disposición para la conmutación de medios sintonizadores, especialmente de tambores de conexión en aparatos de radios pesados, en los que a pesar del accionamiento brusco, se obtiene una marcha continua del tambor, caracterizado por que se  
95 hace posible una conmutación inmediata por varias posiciones de conexión gracias a la fuerza de un muelle.

2.- Una disposición según lo reivindicado en el punto 1, caracterizada por que se hace uso de un muelle de cuerda, que se tensa tanto por su extremo interior como por su extremo exterior.

100 3.- Una disposición según lo reivindicado en los puntos 1 y 2, caracterizada por que el muelle de cuerda se aprieta por el proceso de conexión, gracias a que en los extremos del mismo agarran piezas de arrastre y los arrastran de tal modo que el muelle se aprieta de igual modo en la conexión hacia adelante y en la conexión  
105 hacia atrás.

4.- Una disposición según lo reivindicado en el punto 1, caracterizada por que por el accionamiento de un disco curvado se produce un desenganche y por que sobre la línea de limitación del disco curvado se guía el movimiento del tambor de conexión.

110 5.- Una disposición según lo reivindicado en el punto 1, caracterizada por que en el tambor de conexión se coloca un mecanismo de descansillos que posee dos rodillos, de los que uno sirve para resbalar sobre el disco curvado y el otro para el enganche y desenganche.



Esta Patente recae sobre "UNA DISPOSICION PARA CONMUTAR MEDIOS SINTONIZADORES, ESPECIALMENTE TAMBORES DE BOBINAS, EN APARATOS DE RADIO PESADOS", como queda descrito en la presente Memoria, caracterizado en la anterior Nota y representado en el adjunto Dibujo.

Madrid, 5 de Agosto de 1941.

JOSE SANCHO  
P. A.

15395 1

Foja única.



15395 1

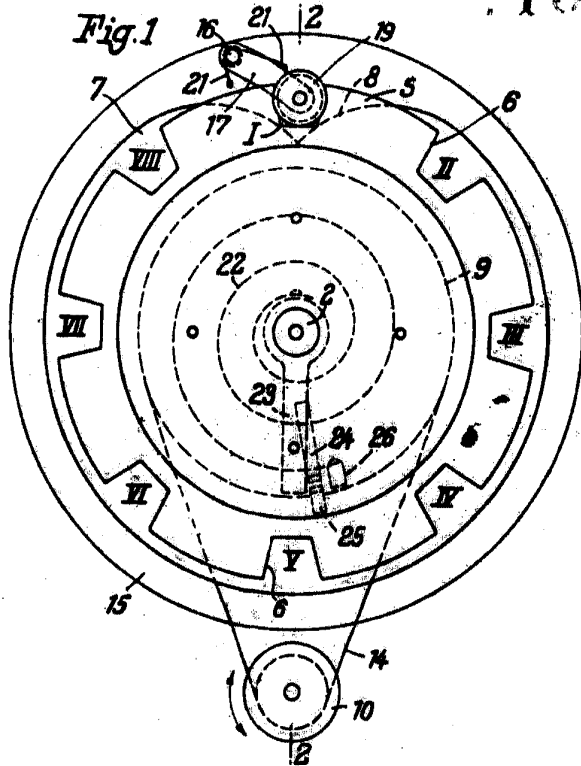
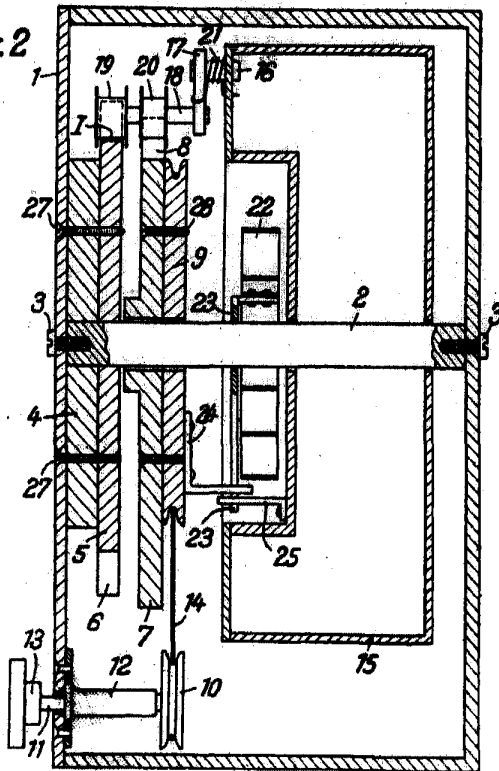

Fig. 2



Escala variable.

por: G. Lorenz Aktiengesellschaft.

JOSE SANCHO  
P. A.