

153908

MEMORIA DESCRIPTIVA

que se acompaña a una solicitud de modelo de utilidad, por veinte años, para España y sus Posesiones, por

ESTANTERIA ARMABLE Y DESMONTABLE SIN HERRAMIENTAS.

Solicitante : D. Mariano GIMENEZ RAMOS

Nacionalidad : Española

Residencia : ZARAGOZA

Domicilio : Avda. Cataluña 146.

-----

MEMORIA DESCRIPTIVA

El presente modelo de utilidad recae en una estantería o mueble similar, diseñada de manera que pueda armarse así como desarmarse, sin que sea necesario el uso de herramientas, y sin que ello vaya en menoscabo ni de su estética ni de su seguridad, realizándose cada una de dichas operaciones de manera simple y sencilla, que es una de las ventajas más destacadas de la invención.

Esta, y otras ventajas más, adicionales (facilidad del montaje y desmontaje, peso ligero relativamente, aspecto estético del conjunto, escaso almacenaje, etc., etc.) se derivan de la lectura de esta memoria para cuya mejor comprensión se acompañan los dibujos adjuntos que muestran un ejemplo de realización, no limitativo, de los varios que caben dentro del cuadro general de la invención sin que la misma se altere. En dichos dibujos:

La fig. 1 es un detalle del dispositivo de montaje y desmontaje de la estantería o mueble similar.

La fig. 2 es una vista frontal y una sección lateral de la estantería por la línea A-B de la fig. 2 de referencia, y planta.

De conformidad con la invención referida a los dibujos adjuntos, la estantería (E) se compone de varios tipos de perfiles de los cuales los verticales son redondos y tubulares (1) y los horizontales, además de un nervio básico que puede ser cualquiera apropiado, disponen de varios nervios (3) o de varias ranuras, indistintamente, según el tipo de estratificado (E) que vayan a recibir como paramento horizontal. En el ejemplo del dibujo, dicho paramento queda encajado entre dos nervios o aletas (3).

Todo el conjunto de perfiles verticales (1) y horizontales (2) va ensamblado en cada uno de los distintos nudos por medio de un manguito especial de unión (4) previsto al efecto y caracterizado por el hecho de estar constituido por un tubo propiamente

dicho (el antes citado -4-) al que se ha efectuado un rebaje torneado en cada uno de sus extremos (5), siendo dichos rebajes posteriormente roscados o fileteados. Este manguito lleva en su propio cuerpo una serie de ranuras (7) verticales, paralelas al eje del propio tubo (4), las que comenzando en uno de los extremos del manguito tubular citado, atraviesan totalmente uno de los extremos (el superior) rebajados y roscados del mismo, y casi totalmente el núcleo central liso del manguito (4). Estas ranuras pueden ir en una sola parte, o en ambas, de dicho manguito.

El montaje del conjunto de esta estantería o similar es muy sencillo pudiéndose realizar sin ayuda de herramientas. Para ello, los extremos de los perfiles horizontales, debidamente escotados, se introducen por las ranuras (7) del manguito (4), y al cerrarse en los extremos del mismo con unos perfiles tubulares roscados (1A), apretarán al horizontal rigidizando de este modo la unión, y dejando un conjunto sólido.

Adicionalmente, las partes inferiores de los tubos verticales llevan un remate de goma o similar, o rueda de tipo comercial.

Es obvio señalar que el fileteado a rosca de los tubulares (1A) es interior, para ser montado sobre los extremos rebajados y fileteados (5) del manguito (4).

Finalmente, tras lo descrito sólo resta señalar que en el presente modelo de utilidad caben cuantas variantes de realización sean posibles sin que se altere su esencia, pudiéndose fabricar su objeto en toda clase de secciones, materiales, formas y tamaños apropiados, sin limitación.

- - - - -

60

NOTA - Descrito suficientemente lo que antecede sólo resta señalar que lo que se declara propio, nuevo y útil del solicitante es lo contenido en las siguientes:

#### REIVINDICACIONES

65

1 - Estantería armable y desmontable sin herramientas, o mueble similar, caracterizada por el hecho de que la misma se compone de varios tipos de perfiles, de los cuales, los redondos y tubulares en sección, son los verticales; y los horizontales, además de un nervio básico de resistencia, disponen de varios nervios aptos para encajar entre los mismos el paramento horizontal que hayan de recibir.

70

2 - Estantería, según reivindicación 1ª caracterizada porque los perfiles horizontales, además del nervio básico de resistencia, llevan unas ranuras apropiadas para recibir el paramento horizontal que corresponda, según el tipo de estratificado que lleve el conjunto.

75

3 - Estantería, según reivindicaciones 1 y 2 caracterizada porque todo el conjunto de perfiles verticales y horizontales va ensamblado en cada uno de los distintos nudos, por medio de un manguito de unión que está constituido por un cuerpo tubular, que tiene sus dos extremos rebajados y fileteados a rosca o torneados y luego fileteados.

80

4 - Estantería, según reivindicación 3 caracterizada porque dicho manguito lleva en su propio cuerpo una serie de ranuras verticales y paralelas a su eje, las que, comenzando en uno de los extremos de dicho manguito, atraviesan totalmente dicho extremo y casi totalmente el cuerpo tubular del mismo. bien en una parte o bien en ambas, del mismo.

85

5 - Estantería, según reivindicaciones de 1 a 4 caracterizada porque sobre dichos extremos fileteados del manguito se ros-

90

can unos perfiles tubulares, interiormente fileteados, tras haber antes encajado los extremos de los perfiles horizontales, debidamente escotados, en las ranuras del manguito antes descrito; y al cerrarse los extremos del mismo con los citados perfiles tubulares, roscados, apretarán al horizontal rigidizando de este modo la unión y sin precisar de herramientas.

95

6 - Estantería, según reivindicaciones de 1 a 5 caracterizada porque los extremos inferiores de los perfiles verticales llevan un medio de apoyo suavizable, tal como un remate de goma o caucho o una rueda de rodadura loca.

7 - ESTANTERIA ARMABLE Y DESMONTABLE SIN HERRAMIENTAS.

100

- - - -

Todo según se describe en esta memoria que consta de cinco hojas foliadas y escritas por una sola cara, con ciento tres líneas y dibujos anexos.

Madrid 2 diciembre 1968

p.a.



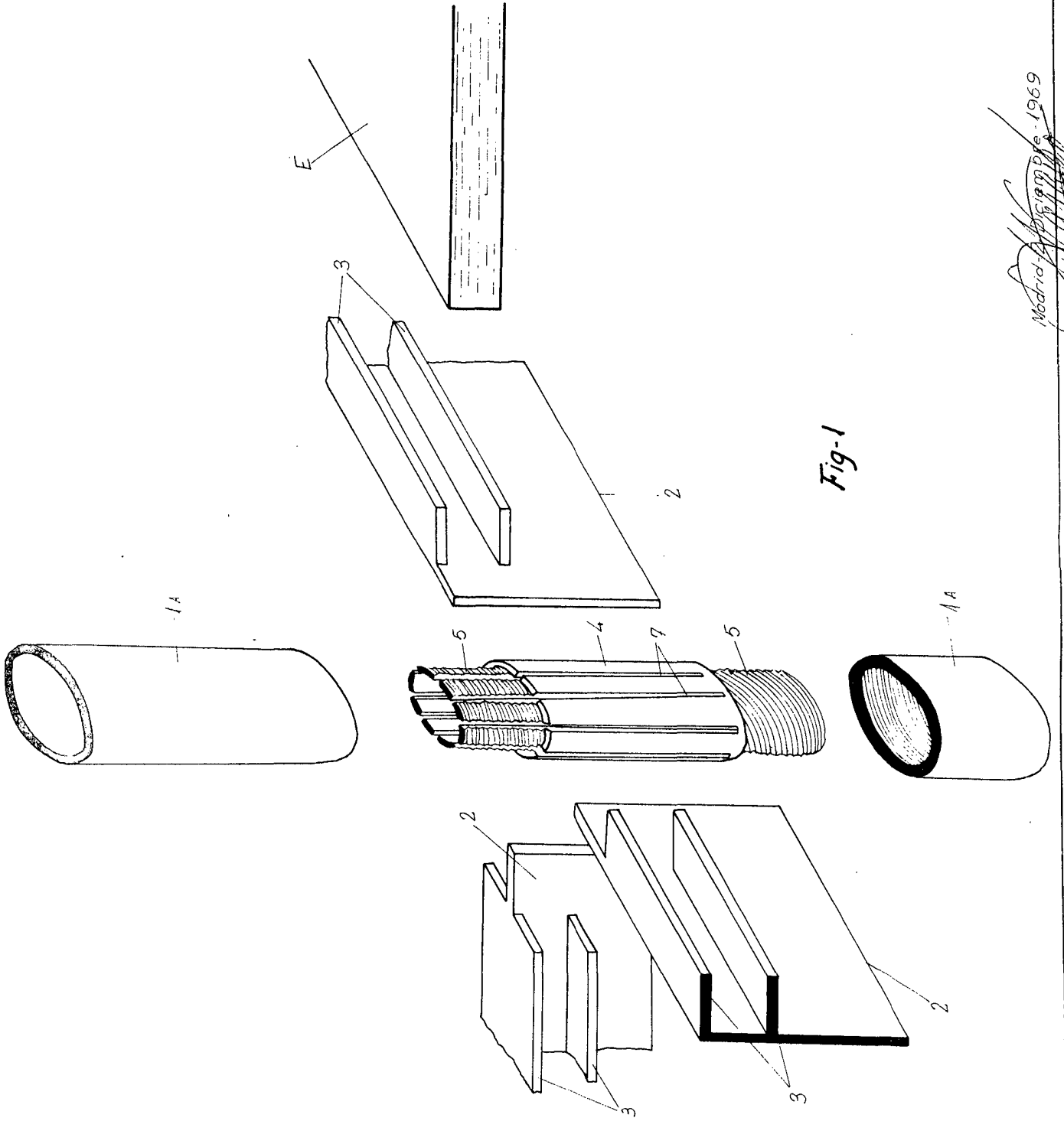

Fig-1

Madrid, 18 de Mayo de 1969  
 M. J. Ramos

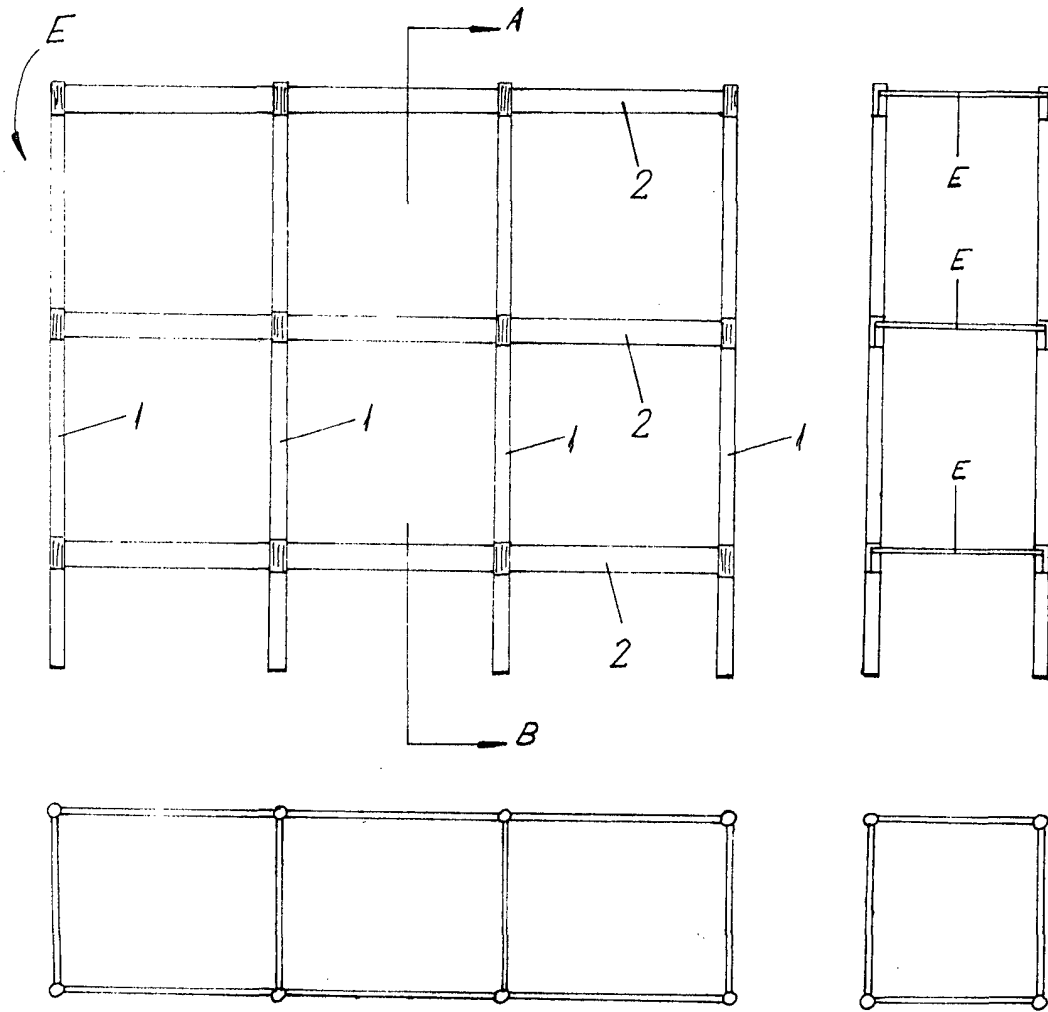

Fig-2

Escala variable

Madrid 2-Diciembre 1991