

153.883



SECCION TECNICA
CLASIFICACION I.P.C.
CLASE <u>A-47</u>
SUBCLASE <u>G</u>

MODELO DE UTILIDAD

por veinte años

a favor de

Don MIGUEL DE CASTRO Y MERELLO

de nacionalidad español, domiciliado en Puerto de
Santa María (Cádiz), c/ Larga, num. 66,

por

"B A N D E J A"

Memoria Descriptiva

=====

10

Se refiere la presente Memoria Descriptiva a
solicitud de registro como Modelo de Utilidad por una
"bandeja", cuyas características de novedad le confieren
la cualidad de aportar a los fines que se persiguen ven-
tajas mas que suficientes para aspirar en derecho al pri-
vilegio del registro que se solicita.

15



Dentro del concepto o acepción de la palabra bandeja, la que nos ocupa es de especial aplicación para uso individual, es decir, para soportar un vaso, una copa, etc.

20 A este efecto viene adornada de una extraordinaria liviandad de peso que la dota de atractivo para su uso.

Esta misma ligereza implica un consumo reducido de material y aceptación para su fabricación de los procedimientos convencionales y por tanto un costo muy bajo.

25 La robustez viene impartida porque el borde típico de las bandejas viene vuelto sobre sí mismo 180° lo que constituye un refuerzo mas que suficiente para que la bandeja sea indeformable sometida a esfuerzos incluso mayores que los propios a que está destinada.

30 Completa las ventajas que en su servicio aporta la bendeja que nos ocupa, porque viene dotada de unos relieves determinados por deformación, predeterminada y ventajosamente establecidos contra el fondo plano de la misma.

35 Estos resaltes convexos por el envés del fondo, son los que establecen contacto al posarse la bandeja, con lo que además de contribuir a la indeformabilidad y mejor presentación, actúan con efecto antideslizante y determinan una gran estabilidad puesto que con su espesor salvan de contactos perturbadores de la estabilidad al fondo de la bandeja.

40 Acepta ejecuciones en cualquier forma geométrica adecuada, tal como circular, elíptica, cuadrada, rectangular, etc., y admite policromado convencional con fines ornamentales o incluso publicitarios.

45



Se acompaña un dibujo en el que se muestra una manera de llevar el invento a la práctica, haciendose constar de manera expresa que el mismo carece de caracter privativo en sus detalles toda vez que se aceptuan solamente a título de ejemplo.

La figura 1ª representa una bandeja en planta por la cara vista.

La figura 2ª, representa la sección A, B, de la figura anterior. Como puede apreciarse consiste en una bandeja circular cuyo borde (1) figuras 1ª y 2ª, va vuelto sobre sí mismo constituyendo el reborde (2).

Contra el fondo plano discoidal (3) lleva determinados cuatro relieves salientes (4) sobre una misma corona circular.

La cara saliente de estos relieves es la que entra en contacto con caracter antideslizante y estabilizante.

Facilmente se comprende que la configuración geométrica de la bandeja puede ser cualquier otra, sin excepción, ya que siempre puede aceptar la constitución característica del modelo.

Suficientemente descrito el invento así como una manera de llevarlo a la práctica, se hace constar de manera expresa que el mismo acepta modificaciones de detalle siempre que éstas no afecten a su fundamento.

En resumen, se reivindica como objeto de este Modelo de Utilidad.

=====



N O T A

R e i v i n d i c a c i o n e s

=====

75

1ª.- Bandeja, caracterizada porque está constituida por una plancha plana laminar discoidal cuyo borde periferico se vuelve hacia arriba constituyendo un faldón inclinado, de poca altura, llevando el disco determinados unos relieves salientes hacia sentido opuesto al del faldón, presentando estos relieves forma de tramos, de sección de media caña, con curvatura correspondiente con la del borde del disco.

80

2ª.- "Bandeja".

85

Consta esta memoria de cuatro hojas, foliadas, mecanografiadas por una sola cara, numeradas cada cinco líneas y una hoja de dibujos.

Madrid, 1º de Diciembre de 1969.

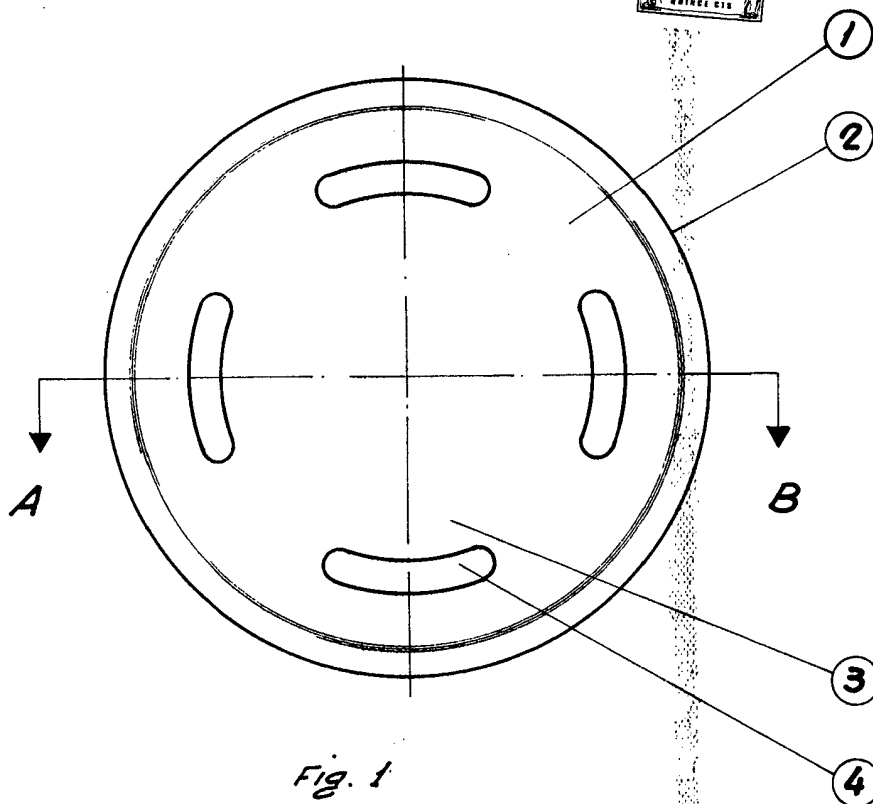

Fig. 1

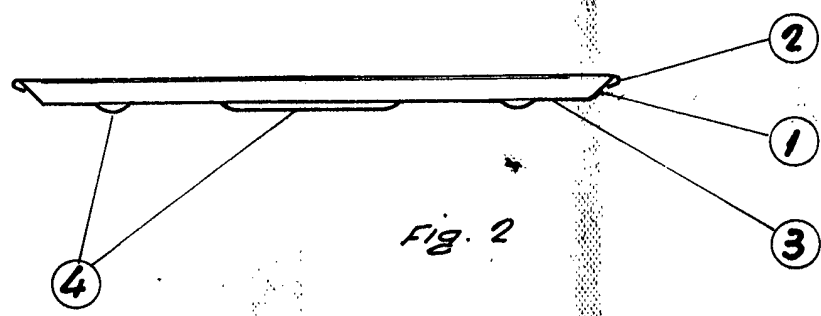

Fig. 2

ESCALA VARIABLE

Madrid, 1 Diciembre 1969