



28

153877

SECCION TECNICA  
 CLASIFICACION I, P. G.  
 F 16  
 CLASE L

# MEMORIA DESCRIPTIVA

correspondiente a la solicitud de concesión de un.....

## MODELO DE UTILIDAD

SOLICITANTE: MONTAJES ELECTRICOS VASCONGADOS S.A.,  
de nacionalidad española.

RESIDENCIA: Juan de la Cruz, 67 BILBAO

ENUNCIADO: "JUNTA HERMETICA EN ESPIRAL".

Prioridad: Patente ..... n.º ..... del .....

JA/MLC.



1  
5  
10  
15  
20  
25  
30

La presente memoria descriptiva tiene como fin la declaración del objeto sobre el que ha de recaer el privilegio de explotación industrial y comercial exclusivo en el territorio nacional de un Modelo de Utilidad, de acuerdo con la vigente Legislación, que como el enunciado indica se trata de "JUNTA HERMETICA EN ESPIRAL".

En las conducciones de líquidos a gran presión y de vapor recalentado, se hace necesario disponer en sus uniones de unas juntas que soporten la elevada presión que en la tubería de conducción exista; así como la elevada temperatura y a su vez conseguir la hermeticidad en esa unión.

Las piezas que poseen estas cualidades, consisten en unas juntas que tienen un cuerpo formado por dos elementos, en nuestro caso, amianto y fleje metálico arrollado de forma alterna y en espiral.

Este tipo de junta, puede aplicarse en conducciones de ácidos con sólo variar los componentes que la forman.

Para comprender mejor la naturaleza del invento, en el plano adjunto hacemos una representación esquemática de su utilización, no siendo en absoluto limitativa y susceptible por ello de las modificaciones accesorias que no alteren las características esenciales.

La figura 1, es una vista general de la arandela donde apreciamos el arrollamiento en espiral de la junta, así como la formación de su guarnición exterior.

La figura 2, es un detalle sacado de la figura 1 que nos muestra la configuración alterna de los materiales que la componen.

En estas figuras aparecen los siguientes



1 elementos:

Nº 1.- Fleje.

Nº 2.- Parte fibrosa.

Nº 3.- Guarnición exterior.

5 Nº 4.- Guarnición interior.

Dado que la junta está constituida en espiral, es necesario fijar los extremos de éste al resto de la banda para conseguir en el inicio de la espiral, es decir, en su interior en la primera vuelta, se enrolla el fleje metálico uniéndose dicho extremo por soldadura o cualquier otro  
10 procedimiento de similares resultados.

Una vez conseguida la unión de dicho extremo, se comienza a enrollar conjuntamente con el fleje metálico una banda de amianto hasta conseguir un espesor ya preestablecido para las necesidades en las cuales vaya a ser instalada, es decir, que va intercalado el fleje (1) con la banda (2) como puede apreciarse en la figura 2 en la que se representa un fragmento de la junta.  
15

Una vez conseguido el espesor ya preestablecido, se fragmenta la banda de amianto (2) para proseguir su enrollamiento únicamente con el fleje metálico consiguiéndose de esta forma un rematado robusto consiguiéndose igualmente la unión del extremo de dicho fleje del mismo modo que el efectuado en el inicio del enrollamiento.  
20

25 Descrita suficientemente la naturaleza del presente invento, así como su realización industrial, sólo cabe añadir que en su conjunto y partes constitutivas es posible introducir cambios de forma, materia y disposición en cuanto tales alteraciones no supongan variación sustancial del mismo.

30 El solicitante al amparo de los Convenios



1 Internacionales sobre Propiedad Industrial, se reserva el de-  
recho de extender esta demanda a los países extranjeros, si  
fuera posible, reivindicando la misma prioridad de la presente  
solicitud.

5 NOTA

El Modelo de Utilidad que se solicita como  
nuevo en España, por veinte años, de acuerdo con la vigente  
Legislación sobre Propiedad Industrial, deberá recaer sobre  
"JUNTA HERMETICA EN ESPIRAL", en todo de acuerdo con las si-  
10 guientes,

REIVINDICACIONES :

1ª.- Junta hermética en espiral, caracteri-  
zada porque está formada por una parte fibrosa y otra metálica  
arrolladas de forma alterna y en espiral.

15 2ª.- Junta hermética en espiral, en todo  
de acuerdo con la reivindicación anterior, caracterizada por-  
que las guarniciones tanto exterior como interior, están for-  
madas por el mismo fleje metálico que forma el cuerpo de la  
junta y se realizan al prolongarse una vuelta del fleje fijan-  
20 do sus extremos por soldadura o procedimiento similar.

3ª.- "JUNTA HERMETICA EN ESPIRAL".

Según queda sustancialmente descrito en  
la presente memoria que consta de cuatro hojas, mecanografiadas-  
por una sola cara, acompañada de sus correspondientes dibujos.

25 Madrid 20 NOV. 1904

El Agente Oficial

30 Firmado-Miguel Fernández-Loaysa Pinzón

Fig. 1

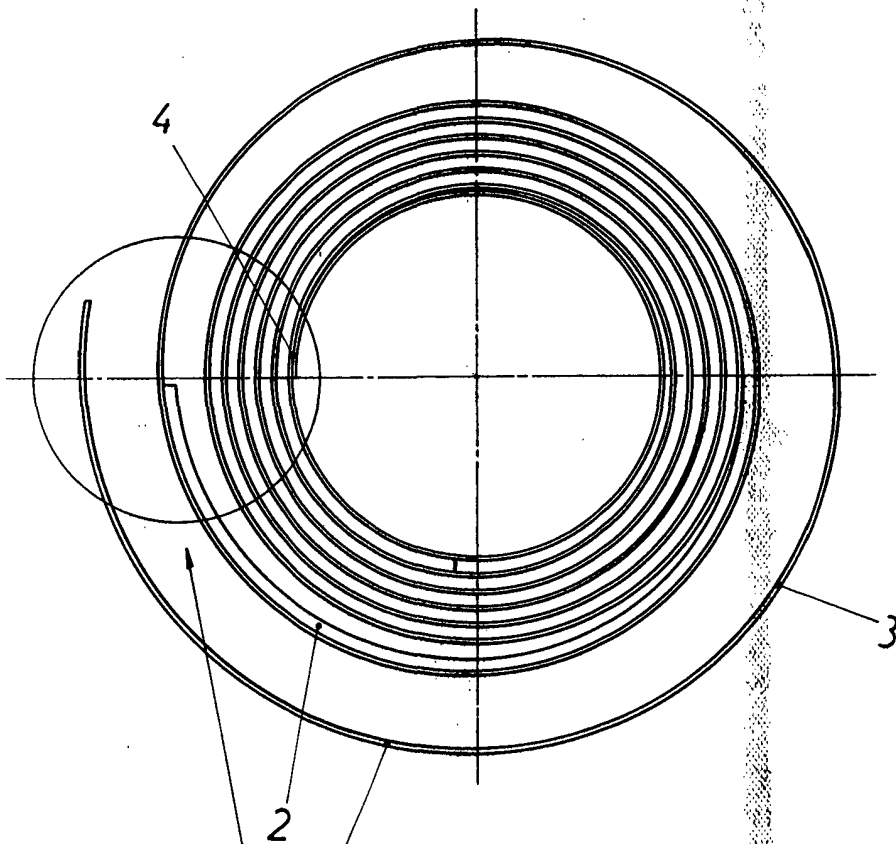
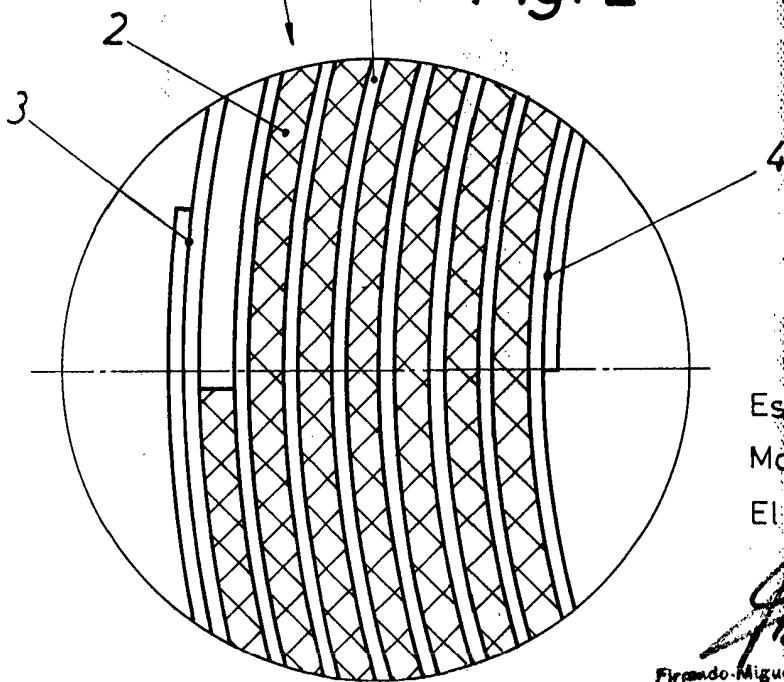

Fig. 2



Escala variable  
Madrid 28-11-69  
El Agente Oficial

Firmado Miguel Fernández-Lorenzo Pinzón