

153832



SECCION TECNICA	
CLASIFICACION I.P.C.	
CLASE	A 47
SUBCLASE	L

MEMORIA DESCRIPTIVA

=====

Correspondiente al registro de Modelo de Utilidad que, por veinte años, se solicita a favor de la firma "ALCHEMIKA, S.A.", de nacionalidad española, residente en Barcelona, calle Industria, nº 295, - - - - -

5.

p o r

"NUEVO ESCURREPLATOS"

=====

El objeto del presente Modelo de Utilidad se refiere a un nuevo escurreplatos que presenta la novedad de que está formado por un cuerpo vertical, constituyendo plafón, del que parten los estantes articulables, perpendiculares, que conjuntamente con el plafón vertical determinan

10.



28.10

la formación del escurreplatos.

5. De esta manera el escurreplatos, puede ser trasladado de un lugar a otro, ocupando el mínimo de espacio, ya que los elementos articulables perpendiculares al plafón vertical quedan adosados al mismo una vez plegado el escurreplatos constituyendo de esta manera un solo plano e inclusive entonces el escurreplatos se puede disponer en una caja plana de presentación y envío.

10. Para una correcta interpretación se describe, a continuación, un caso de realización práctica, a título de ejemplo, no limitativo, del nuevo escurreplatos, acompañándose de una hoja de dibujos en la que en:

La figura 1, se representa, desplegado, el nuevo escurreplatos.

15. En la figura 2, un detalle constructivo del mismo con los elementos de un estante separados.

En la figura 3, el detalle constructivo de la figura anterior pero unidos sus elementos.

20. Y en la figura 4, un detalle a mayor escala del montaje de tales elementos.

25. Consiste la invención en que el escurreplatos está formado por un plafón vertical de celosía (1), determinado por una multiplicidad de láminas verticales (2) dispuestas de canto, paralelas unas a otras y separadas entre sí por elementos de separación (3), también laminares, los cuales tienen muñones perpendiculares (4) que emergen de las láminas paralelas (2) en los puntos de articulación de los estantes articulados (5) que sobresalen ortogonalmente del plafón vertical (1), cuales estantes, al igual que el plafón principal también son de celosía, constituidos por láminas paralelas (2') dispuestas de canto separadas entre sí.

30.



28.150

5. En los muñones sobresalientes, lateralmente, de los estribos (6) de articulación de los tabiques verticales del plafón vertical (1), se engarzan y articulan los ganchos laminares (7) de los estantes perpendiculares (5), los cuales quedan unidos por dichos puntos de articulación mientras que su otro extremo queda en cantilever.

10. Entre dos tabiques verticales (2) del plafón (1) queda intercalado un tabique transversal (2') del estante o estantes (5), permitiendo que estos tabiques queden juxtapuestos una vez plegado el estante o estantes.

15. Después del talón (6) de articulación de los estantes (5) en el plafón vertical (1), los tabiques verticales (2) de este último se prolongan hacia abajo cuando hay superpuestos más de uno de dichos estantes (5) para permitir el nacimiento de otro talón (6) situado en un nivel más bajo que el anterior.

20. En los bordes de los tabiques (2) formativos del plafón vertical (1) hay en todos ellos, y a la misma altura un saliente (8), que determina un ensanchamiento de la amplitud de cada tabique (2) y tiene por finalidad la de servir de zona de acoplamiento de los tabiques (2') del estante o estantes (5) intercalados cuando éstos se pliegan y adosan contra los tabiques (2) del plafón vertical (1).

25. En algunas de las piezas intermedias (9) hay orificios (10) de sustentación y cuelgue del escurreplatos, así como el de unión lateral de las piezas (11) formativas del delantero de los estantes.

30. Todas las piezas formativas del escurreplatos son laminares e inclusive los muñones (4) de afianzación y articulación de los ganchos (7) de los estantes (5), cuales muñones (4), siendo piezas laminares estan doblados formando



28.10

cilindro abierto longitudinalmente.

5. Las piezas (11) determinativas de los delanteros de los estantes (5) además del orificio central (10) para que al quedar encarados dos de ellos de dos piezas (11) inmediatas pueda colocarse el gemelo (12) de abrochado, tienen en algunos casos, en que así conviene, doblados (13 y 14) de machihembrado.

10. Merced a que el escurreplatos es de piezas laminares con medios de unión entre sí, las dimensiones del mismo varían a voluntad del interesado añadiendo o suprimiendo el número de piezas que convenga, y presentando, también, lateralmente, medios de engarce (15).

15. Se sobreentiende que en el presente caso, serán variables cuantos detalles de construcción y acabado, no alteren, cambien o modifiquen la esencia de la invención.

N O T A

Descrito el objeto y utilidad de la invención, lo que se declara como no divulgado ni practicado en España, comprende las siguientes reivindicaciones:

20. 1ª.- Nuevo escurreplatos, caracterizado por el hecho de que el escurreplatos está formado por un plafón vertical de celosía, determinado por una multiplicidad de láminas verticales dispuestas de canto, paralelas unas a otras y separadas entre sí por elementos de separación, también laminares, los cuales tienen muñones perpendiculares que
25. emergen de las láminas paralelas en los puntos de articulación de los estantes articulados que sobresalen ortogonalmente del plafón vertical, cuales estantes, al igual que el plafón principal también son de celosía, constituidos por



láminas paralelas dispuestas de canto separadas entre sí.

5. 2ª.- Nuevo escurreplatos, según la anterior reivindicación, en el que en los muñones sobresalientes, lateralmente, de los estribos de articulación de los tabiques verticales del plafón vertical, se engarzan y articulan los ganchos laminares de los estantes perpendiculares, los cuales quedan unidos por dichos puntos de articulación mientras que su otro extremo queda en cantilever.

10. 3ª.- Nuevo escurreplatos, según las anteriores reivindicaciones, en el que entre dos tabiques verticales del plafón queda intercalado un tabique transversal del estante o estantes, permitiendo que estos tabiques queden juxtapuestos una vez plegado el estante o estantes.

15. 4ª.- Nuevo escurreplatos, según las anteriores reivindicaciones, en el que después del talón de articulación de los estantes en el plafón vertical, los tabiques verticales de este último se prolongan hacia abajo cuando hay superpuestos más de uno de dichos estantes para permitir el nacimiento de otro talón situado en un nivel más bajo que el anterior.

20. 5ª.- Nuevo escurreplatos, según las anteriores reivindicaciones, en el que en los bordes de los tabiques formativos del plafón vertical hay en todos ellos, y a la misma altura, un saliente que determina un ensanchamiento de la amplitud de cada tabique y tiene por finalidad la de servir de zona de acoplamiento de los tabiques del estante o estantes intercalados cuando éstos se pliegan y adosan contra los tabiques del plafón vertical.

25. 6ª.- Nuevo escurreplatos, según las anteriores reivindicaciones, en el que en algunas de las piezas intermedias hay orificios de sustentación y cuelgue del escurreplatos,

30.

28.11.21



así como el de unión lateral de las piezas formativas del delantero de los estantes.

5. 7ª.- Nuevo escurreplatos, según las anteriores reivindicaciones, en el que todas las piezas formativas del escurreplatos son laminares e inclusive los muñones de afianzación y articulación de los ganchos de los estantes, cuales muñones, siendo piezas laminares estan doblados formando cilindro abierto longitudinalmente.

10. 8ª.- Nuevo escurreplatos, según las anteriores reivindicaciones, en el que las piezas determinativas de los delanteros de los estantes además del orificio central para que al quedar encarados dos de ellos de dos piezas inmediatas pueda colocarse el gemelo de abrochado, tienen en algunos casos, en que así conviene, doblados de machihembrado.

20. 9ª.- Nuevo escurreplatos, según las anteriores reivindicaciones, en el que merced a que el escurreplatos es de piezas laminares con medios de unión entre sí, las dimensiones del mismo varían a voluntad del interesado añadiendo o suprimiendo el número de piezas que convenga, y presentando tambien, lateralmente, medios de engarce.

10ª.- NUEVO ESCURREPLATOS.

25. Según se describe y reivindica en la presente Memoria descriptiva que consta de seis hojas foliadas y escritas por una sola de sus caras y acompañada de una hoja de dibujos.

Madrid, a 28 de Noviembre de mil novecientos sesenta y nueve.

P.A.,
Antonio Aricha
P. P.
[Handwritten signature]



FIG. 1

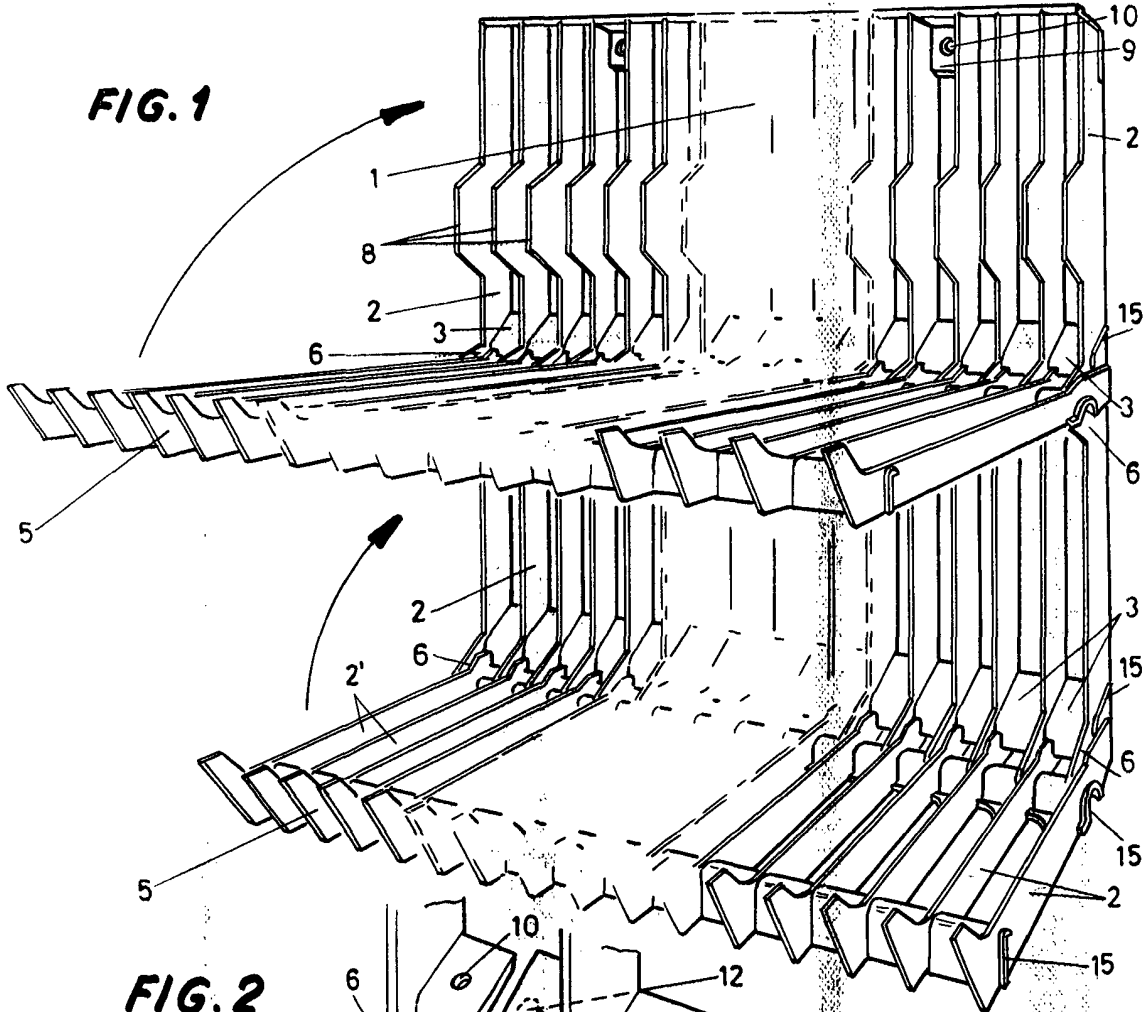

FIG. 2

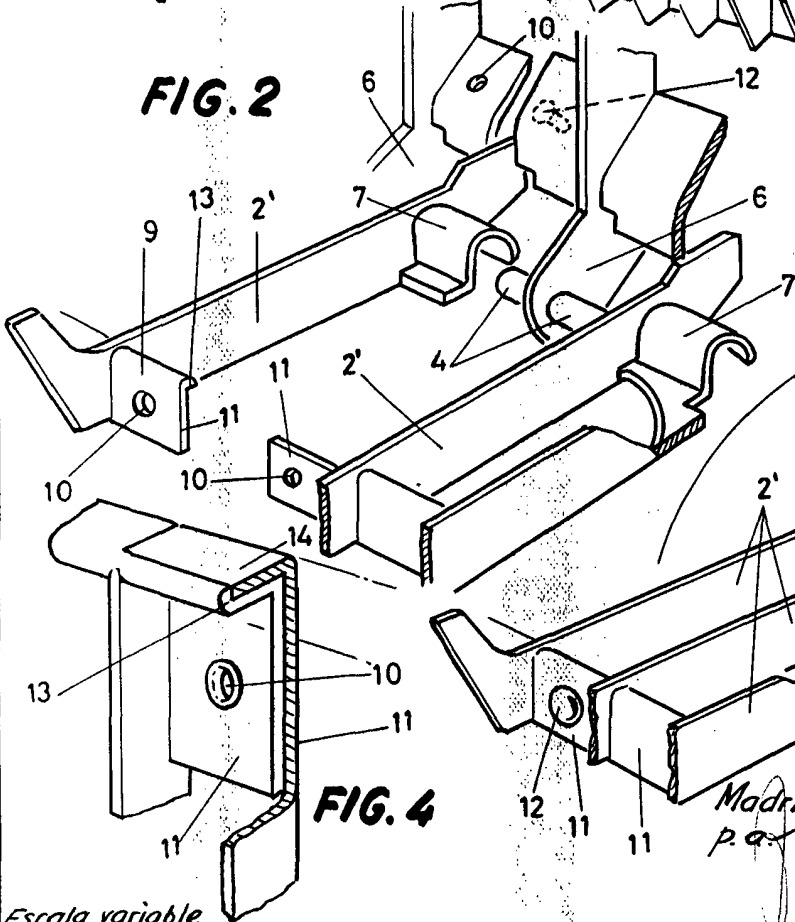

FIG. 3

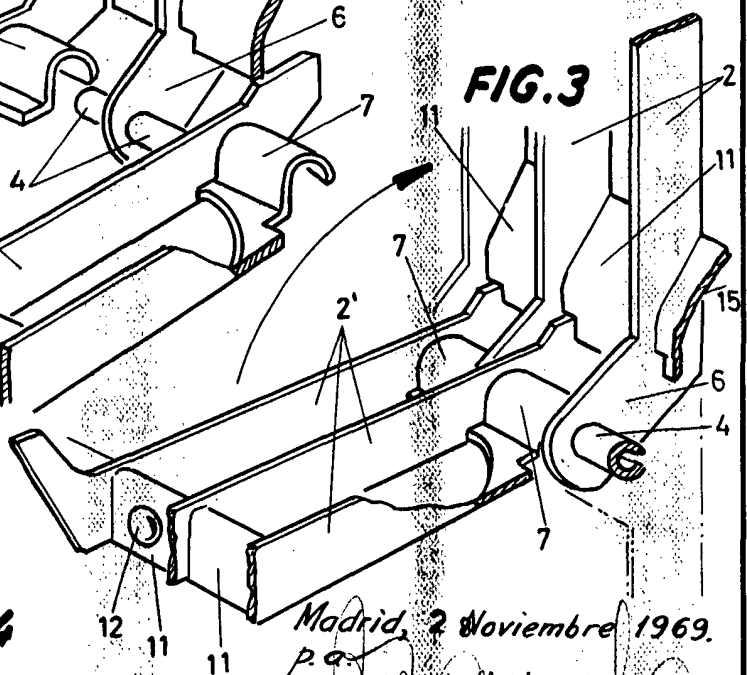

FIG. 4

Escala variable

Madrid, 2 Noviembre 1969.
p.a.

Antonio Archa
P. D.