



26 NOV 1950

153764

M O D E L O
D E
U T I L I D A D

por "UN JUGUETE MUSICAL", a favor de DOÑA PILAR OLIVARES
CURET, de nacionalidad española, domiciliada en BARCE -
LONA, Aragón, nº 388.

= . =

MEMORIA DESCRIPTIVA

El presente modelo de utilidad se refiere a un juguete musical.

Más concretamente en la invención se ha ideado un juguete musical, caracterizado por estar constituido por una
5. caja de material plástico, que conforma anteriormente una ventana a modo de escenario que deja entrever a un muñeco, dispuesto en el extremo de un eje cigüeñal transversal sa -



5. liente de una caja de música ubicada en el interior del conjunto, y que a través del manipulado de la palanca exterior del mecanismo de cuerda origina el giro en vaivén del eje cigüeñal, dando lugar al ascenso y descenso del muñeco, cuyas piernas articuladas y colgantes apoyan contra un saliente constitutivo del piso del escenario, dando la impresión de que el muñeco baila.

10. Con el objeto de facilitar la explicación, se acompaña a la presente memoria una lámina de dibujos, en la que se representa un caso de realización que se cita a título de ejemplo.

La fig. 1 presenta una vista en perspectiva del juguete.

15. La fig. 2 presenta una vista lateral, parcialmente seccionada, de la disposición de los mecanismos del juguete.

20. Haciendo referencia a las figuras, se aprecia en su realización, un juguete musical, constituido por una carcasa, 1, unida a través de los tornillos 2, a la peana 3, del conjunto, presentando interiormente un soporte 4, de la caja de música 5, con palanca de accionado 6, e interruptor 7, saliendo de dicha caja de música un eje cigüeñal 8, que atraviesa la ventaja 9, de la placa 10, constituyente del fondo del escenario, y porta en su extremo 11, al payaso 12, cuyas piernas 13, están articuladas en los puntos 14 y 15, y colgantes para que en el movimiento de vaivén del eje cigüeñal y en el ascenso y descenso del muñeco, los citados pies apoyen contra el saliente 16, dando la impresión de que bailan.

25.



N O T A

Descrito el objeto y utilidad del presente invento, lo que se declara como nuevo y no divulgado en España, comprende las siguientes reivindicaciones :

5. 1.- Un juguete musical, caracterizado esencialmente por el hecho de estar constituido por una caja que conforma anteriormente una ventana, con tapa transparente, que deja entrever a un muñeco dispuesto en el extremo de un eje cigüeñal, saliente de una caja de música y operativamente dispuesto para originar el movimiento de vaivén del mismo y el ascenso y descenso del muñeco, el cual presenta sus piernas articuladas y colgantes para que al apoyar contra el saliente de una placa, que simula el fondo del escenario, den la impresión de que bailan

15. 2.- Un muñeco musical.
Según se describe y reivindica en la presente memoria descriptiva que consta de 4 hojas foliadas y escritas a máquina por una sola cara, acompañadas de los dibujos reglamentarios.

Madrid, a

p.a.

26 NOV. 1969

[Handwritten signature and scribbles]

26 NOV 1969



Fig. 1

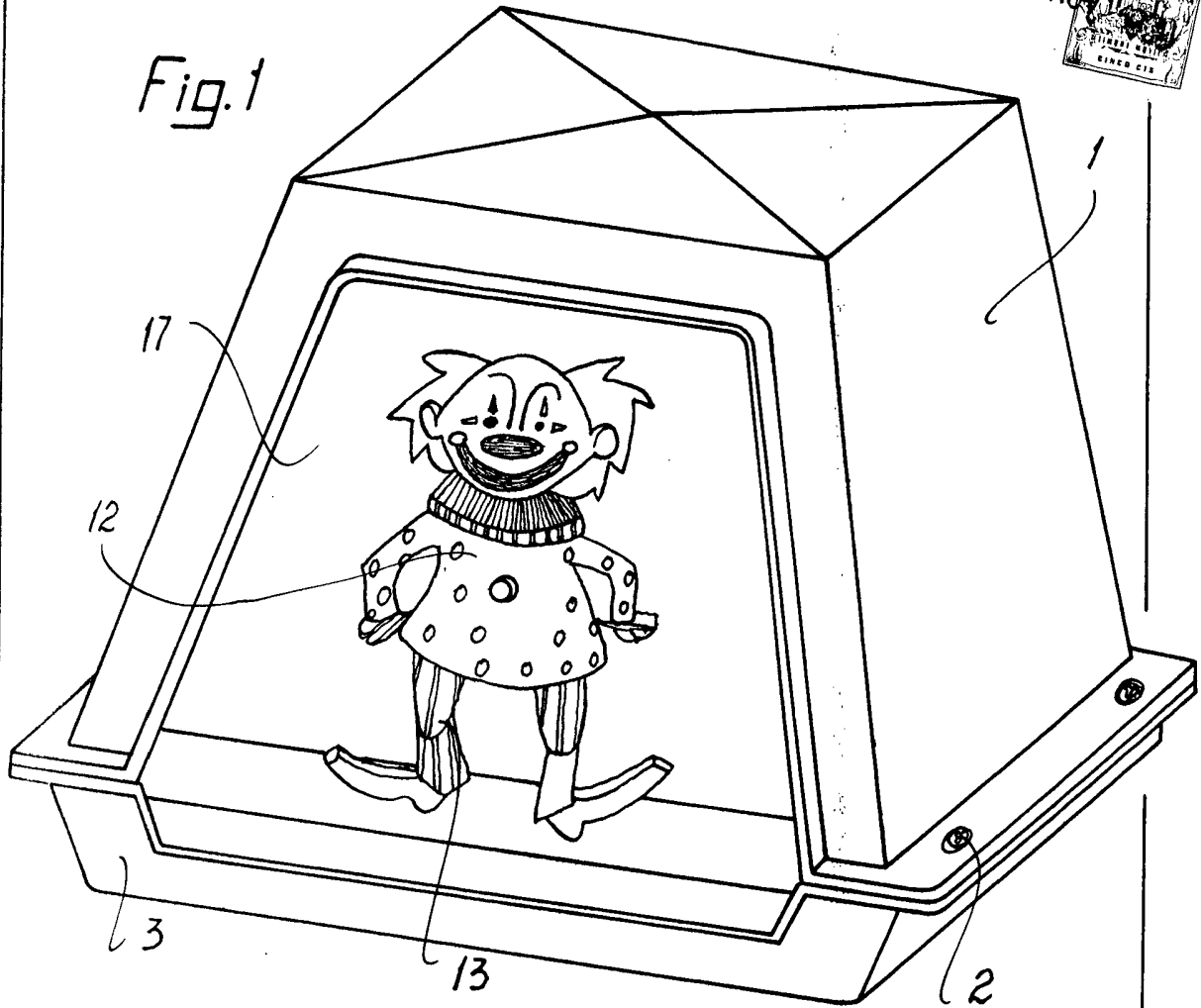
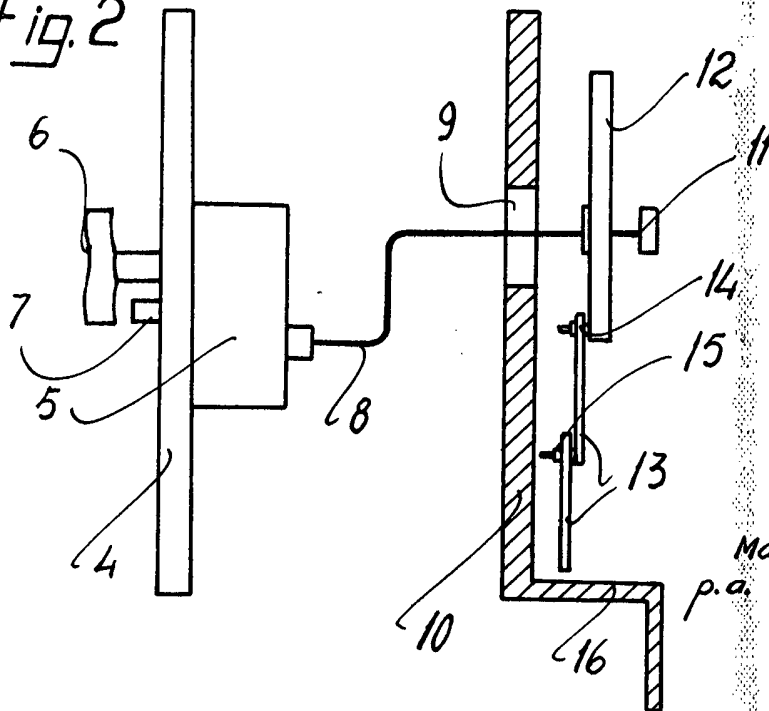

Fig. 2



Madrid, a 26 NOV. 1969
p. a.
JAIME ISERIK
p. p.