



153737

SECCIÓN TÉCNICA
RADIACION I. P. C.
CLASE G 09
SUBCLASE F _____

M E M O R I A D E S C R I P T I V A
= = = = = = = = = =

Correspondiente a un Modelo de Utilidad por -
20 años, para todo el territorio español, a -
favor de MASSON IBERICA, S.A., entidad españo
la con domicilio en MADRID, calle de Recole-
tos nº 19, por "COMPLEJO ICONOGRAFICO PUBLICI
TARIO".

- - - - -

El Modelo de Utilidad a que se refiere la
presente Memoria, está destinado a garantizar la ex
plotación y la propiedad exclusivas, en todo el te-
rritorio nacional, de un complejo iconográfico publi



5 citarlo.

 Consiste el objeto en un estuche transparente debidamente acondicionado con tres departamentos que con tienen los tres elementos que integran el complejo icono gráfico publicitario, los cuales son:

10 a) Un folleto explicativo de las características del producto que se promociona.

 b) Una colección de diapositivas debidamente numeradas e identificadas, cada una de las cuales ilustra un caso directamente relacionado con el citado producto.

15 c) Un folleto que, de preferencia, dispondrá de tantas hojas como diapositivas figuran en la colección, en el que, bajo la correspondiente numeración e identificación, está contenida la literatura explicativa de las imágenes de las diapositivas.

20 Un complejo como el citado tiene, entre otras, una importantísima aplicación en la promoción de productos farmacéuticos y, de una forma algo más concreta que la anterior explicación, el estuche de tres departamentos puede comprender el folleto correspondiente a un específico co conteniendo sus indicaciones, presentación, posología, etc.; una colección de diapositivas normalizadas que ilus tran distintos casos de la enfermedad a cuya curación se dedica el medicamento que se promociona y, finalmente, un folleto o un librito en el que se aclaran detalladamente

25

30 las ilustraciones de las diapositivas y se revela el his-



torial clínico de cada uno de los casos que se presentan.

Es inútil demostrar la gran utilidad que el complejo contenido en el estuche tiene para el facultativo, el cual puede así coleccionar una importante serie de datos referentes a las enfermedades comprendidas en su especialidad y disponer de unos medios de consulta perfectamente actualizados que facilitarán sus diagnósticos y el establecimiento de planes curativos.

Para mejor comprensión del objeto y sóloamente a título de ejemplo, se adjunta una hoja de planos en la que se representa una vista en perspectiva de una realización práctica del complejo iconográfico publicitario que se propugna.

En dicha hoja de planos, vemos el estuche paralelepípedo construido totalmente con material plástico transparente, cuya caja -1- está provista de una pestaña superior en la que se ajusta el borde de la tapa -2- que la cierra.

El interior de la caja -1- está dividido en dos partes desiguales por un tabique longitudinal -3- y la mayor de ellas está dividida en dos iguales por un tabique transversal -4-. El departamento más estrecho y largo está destinado a contener el folleto -5- explicativo del medicamento que se promociona; uno de los departamentos más anchos y cortos se destina a contener las diapositivas -6- y, el otro, el librito o folleto -7- explicativo de las ilustraciones de las mismas.



60 En una forma preferida de realización, en el fondo de la tapa -2- se dispondrá ajustada una cartulina impresa (no expresada) en la que, por transparencia, se pueda leer la identificación y destino del complejo iconográfico publicitario contenido en el estuche.

65 Serán variables las circunstancias de tamaño, forma y material particularmente referidas a cada uno de los elementos que integran el conjunto, en el que podrá ser variado todo aquello que no suponga una alteración de la esencialidad del objeto expuesto en la pasada descripción, la cual deberá ser tomada en su más amplio sentido y no como una limitación de posibilidades de realización.

70

N O T A

Se reivindican como objeto de este Modelo de Utilidad las siguientes:

R E I V I N D I C A C I O N E S

75 1ª.- Complejo iconográfico publicitario, caracterizado por comprender un estuche paralelepipedico construido de preferencia con material plástico transparente que, estando cerrado, permita ver su contenido, el borde superior de cuya caja está provisto de una pestaña sobre la que se ajusta la tapa que la cierra, en el fondo de -
80 la cual va dispuesta ajustada una cartulina impresa en la que, por transparencia, se puede leer la identificación y destino del conjunto de elementos contenidos en el estuche.



85 2ª.- Complejo iconográfico publicitario, según
la reivindicación 1ª, caracterizado porque, el interior
de la caja del estuche transparente, está dividido en dos
partes desiguales por un tabique longitudinal y, la mayor
de ellas, dividida a su vez en dos partes iguales por un
tabique transversal, con lo que se determinan tres departa-
mentos de los que, el más estrecho y largo, está desti-
90 nado a contener el folleto explicativo de las caracterís-
ticas del producto que se promociona mientras que, los -
otros dos departamentos iguales, más anchos y cortos, se
destinan a contener, el uno, una colección de diapositi-
vas normalizadas cada una de las cuales ilustra un caso
95 directamente relacionado con el citado producto, y el otro,
un librito o folleto explicativo de las imágenes de las ci-
tadas diapositivas.

3ª.- COMPLEJO ICONOGRAFICO PUBLICITARIO.

Madrid, 25 de noviembre de 1.969

VICENTE OCHOA
P.P.

MASSON IBERICA, S.A.

LAMINA UNICA

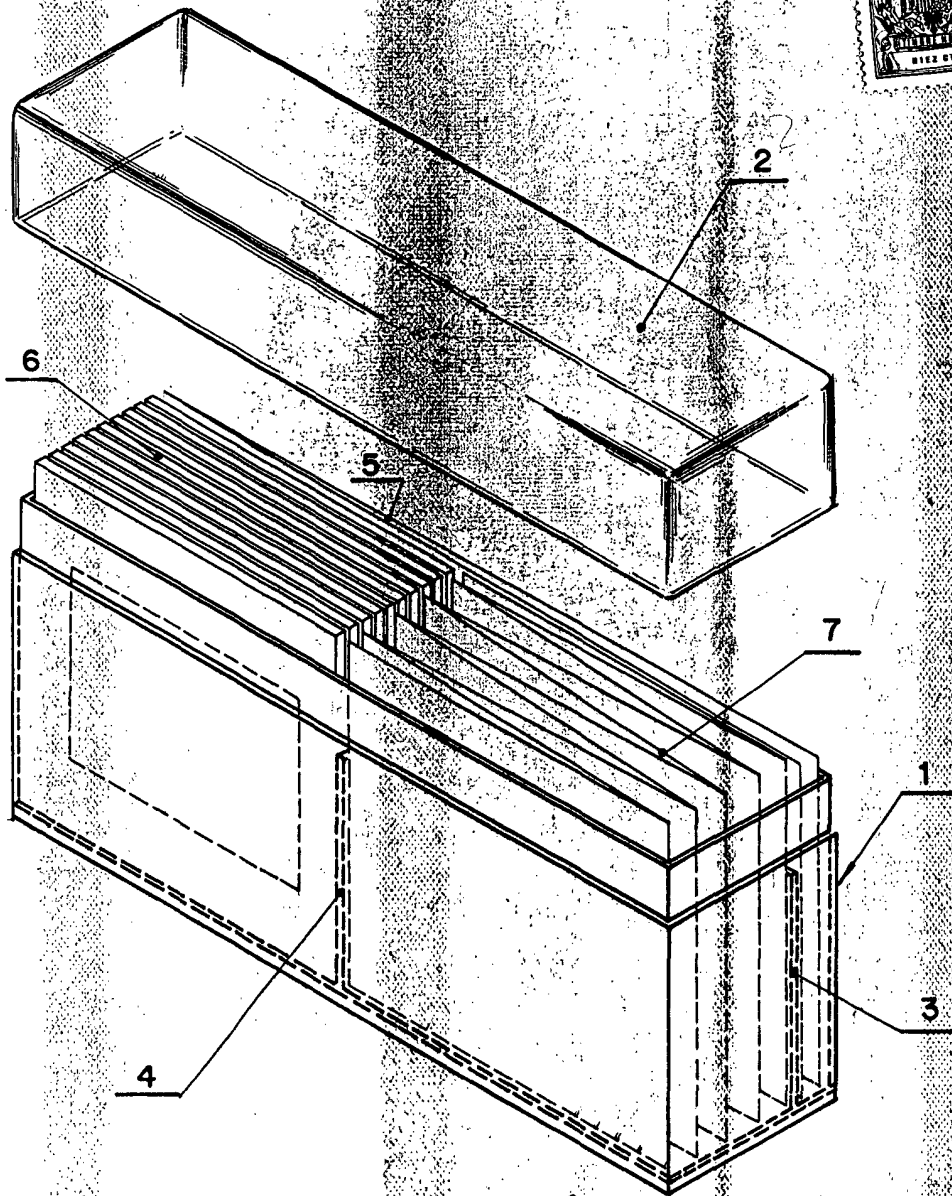
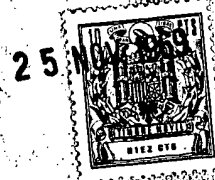

Madrid 25 NOV. 1969

VICENTE OCHOA
P.P.

ESCALA VARIABLE