



153644

B 65

D

M E M O R I A D E S C R I P T I V A

=====

Correspondiente al registro de Modelo de Utilidad que, por veinte años, se solicita, a favor de Don Enrique GIMENEZ MAÑANET, de nacionalidad española, residente en Barcelona, calle Génova, nº 19, - - - - -

5.

p o r

"DISPOSITIVO DE FIJACION DE LA TAPA AL CUERPO DE LAS CAJAS"

=====

El objeto del presente Modelo de Utilidad se refiere a un dispositivo de sujeción de la tapa al cuerpo de las cajas de juguetes que está formado de una manera constructiva muy simple y evita sobre todo en aquellos cuerpos pesantes de cajas para juguetes de grandes dimen-

10.



siones el que la tapa no pueda extraerse involuntariamente del cuerpo de la caja cuando es asida la caja por la tapa.

5. Para una correcta interpretación se describe a continuación un caso de realización práctica a título de ejemplo, no limitativo, del nuevo dispositivo, acompañándose de una hoja de dibujos en la que:

En la figura 1, se representa el dispositivo en sección y despiece.

10. Y en la figura 2, el dispositivo unido al cuerpo de la caja y afianzado la tapa oportuna.

15. Consiste la invención en que en el cuerpo de la caja (1) se dispone en su cara interna, un botón de afianzación (2) del que emerge una tira (3), de material flexible de longitud conveniente, la cual se hace salir por el orificio (4) de la propia caja (1) en el extremo de dicha tira (3) hay un apéndice (5) con base sobresaliente (6), cual apéndice (5) se introduce en el orificio axil (7) del botón (2) una vez que la tapa (8) de la caja se ha colocado en el cuerpo (1) de la misma obturándola y coincidiendo su orificio (9) con el orificio (7) del botón (2) por lo que al atravesar el tetón (5) dispuesto en el extremo de la tira flexible (3) la pared (8) de la caja (1) a través de su orificio (9), aquel tetón se inserta y afianza en el botón (2) con orificio axil (7) dispuesto en la pared interna del cuerpo (1) de la caja impidiendo de esta manera que la tapa (8) pueda salir ya que su pared queda retenida por abrochado del elemento macho (5) en el elemento hembra (7) determinado por el propio botón de afianzamiento (2).

20. Se sobreentiende que en el presente caso, serán variables cuantos detalles de construcción y acabado, no alteren, cambien o modifiquen la esencia de la invención.



N O T A

Descrito el objeto y utilidad de la invención, lo que se declara como no divulgado ni practicado en España, comprende las siguientes reivindicaciones:

5. 1ª.- Dispositivo de fijación de la tapa al cuerpo de las cajas, caracterizado por el hecho de que en el cuerpo de la caja (1) se dispone en su cara interna, un botón de afianzación, del que emerge una tira de material flexible, de longitud conveniente, la cual se hace salir por el orificio de la propia caja en el extremo de dicha tira hay un apéndice con base sobresaliente, cual apéndice se introduce en el orificio axil del botón una vez que la tapa de la caja se ha colocado en el cuerpo de la misma obturándola y coincidiendo su orificio con el orificio del botón por lo que al atravesar el tetón dispuesto en el extremo de la tira flexible la pared de la caja a través de su orificio aquel tetón se inserta y afianza en el botón con orificio axil dispuesto en la pared interna del cuerpo de la caja impidiendo de esta manera que la tapa pueda salir ya que su pared queda retenida por abrochado del elemento macho en el elemento hembra determinado por el propio botón de afianzamiento.
- 10.
- 15.
- 20.

2ª.- DISPOSITIVO DE FIJACION DE LA TAPA AL CUERPO DE LAS CAJAS.

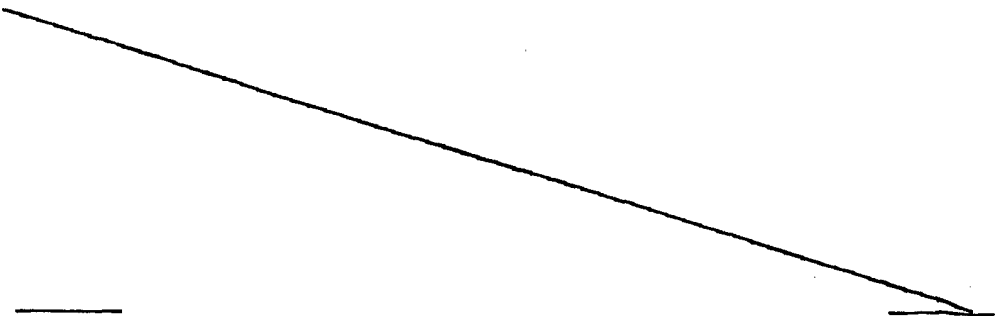

20. NOV 1909



Según se describe y reivindica en la presente Memoria descriptiva que consta de cuatro hojas foliadas y escritas por una sola de sus caras y acompañada de una hoja de dibujos.

Madrid, a 20 de Noviembre de mil novecientos sesenta y nueve.

P.A.,

Antonio Arizo
p.p.



20

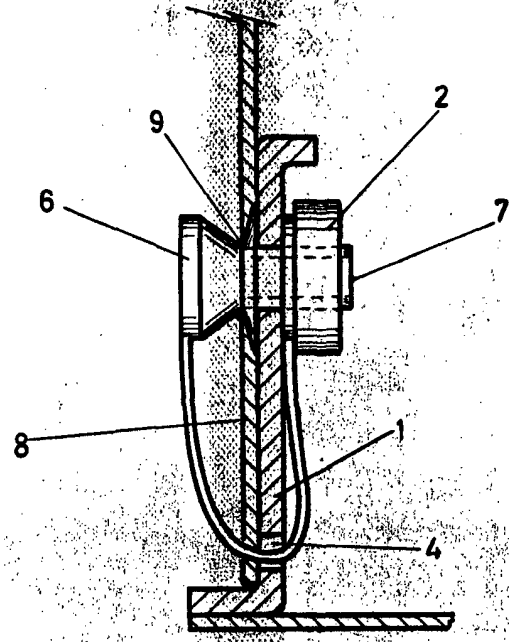
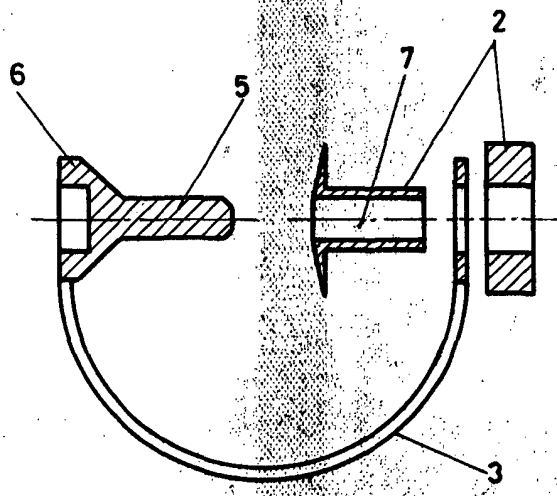

Madrid 20 Novbre. 1969

p.p.

Antonio Archo

Escala variable