

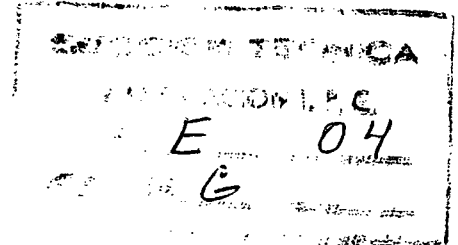

153611



M O D E L O
D E
U T I L I D A D

a favor de S. A. DE PROMOCIÓN Y FOMENTO INDUSTRIAL, entidad española, domiciliada en Barcelona, Plaza Calvo Sotelo, 8, 4º D, por "ENCOFRADO PERDIDO".

- . -

MEMORIA DESCRIPTIVA

La presente invención se refiere a un encofrado perdido dotado de una serie de cualidades en orden a resistencia, aislamiento, facilidad de colocación y economía, que le distinguen en forma sobresaliente en relación a cuantas realizaciones se han venido utilizando hasta el presente.

5.

Debido a las necesidades que debe cubrir un encofrado perdido, se ha llegado a la conclusión de que el material idóneo para su fabricación es el aglomerado de fibra vegetal con resina sintética. A partir de esta

10.



base es posible obtener un encofrado mucho más ligero y resisten que los conocidos hasta ahora y además con una serie de cualidades de tipo práctico de las que carecían aquéllos.

5. Esencialmente el encofrado perdido objeto de la invención consta de un cuerpo monopieza acanalado, de laterales divergentes, moldeado en un material a base de fibras vegetales y resina sintética en general, por ejemplo fibras de madera, bagazo de caña de azúcar, sarmientos de la vid, etc. El cuerpo en cuestión está dotado de una serie de embutidos transversales acanalados que constituyen nervios de refuerzo y en los que se deposita la masa fraguable determinando una estructura sumamente resistente.

10. Las piezas destinadas a ser colocadas en los extremos de una hilera de encofrados, presentan uno de sus extremos cerrado.

15. Para la mejor comprensión de cuanto queda descrito en la presente memoria, se acompañan unos dibujos en los que, tan sólo a título de ejemplo, se representa un caso práctico de realización del objeto de la invención.

20. En dichos dibujos, la figura 1 es una vista en perspectiva de dos piezas separadas; la figura 2 es una vista en perspectiva de una pieza con un extremo cerrado; la figura 3 es una vista, también en perspectiva de una hilera de piezas colocadas entre dos vigas a punto para colar el material fraguable; la figura 4 es una vista

- 25.



en sección transversal de la figura anterior, una vez colado el material y la figura 5 es una vista en perspectiva de una serie de piezas apiladas para su transporte.

5. El encofrado perdido objeto de la invención consta en los aludidos dibujos de unas piezas acanaladas -1- de paredes divergentes, dotadas de una pluralidad de embutidos -2- acanalados, situados en posición transversal. Estas piezas se obtienen por moldeado de un material formado por subproductos vegetales, tales como fibras
10. de madera, bagazo de caña de azúcar, sarmientos de la vid, etc., aglomerados con resinas sintéticas. La pieza obtenida con este material presenta cualidades de resistencia y aislamiento, inmejorables.

15. Las piezas -1- se colocan alineadas entre dos vigas -3- tal como ilustra la figura 3, situando en el extremo de las tiradas una pieza con uno de sus extremos cerrado por medio de una placa -4- (figura 2). A continuación se cuele el hormigón -5- que al fraguar constituye el piso con unas características de resistencia y homogeneidad poco comunes. En efecto, el hormigón se ha depositado en las acanaladuras -2-, formando nervios de refuerzo que dan una solidez extraordinaria a la estructura.
- 20.

25. En cuanto al encofrado descrito resulta ligero y manejable, pudiendo apilarse tal como indica la figura 5 para facilitar su almacenamiento y transporte. Es un perfecto absorbente del calor y del sonido, tanto por la propia naturaleza del material que lo constituye,



como por la cámara de aire que queda formada al colocar el revestimiento del techo, Esta misma cámara facilita la colocación de las instalaciones de conducción eléctrica, agua, etc.

5. El aspecto del encofrado resulta agradable y puede utilizarse como obra vista por su cara inferior, admitiendo un revestimiento de pintura u otro acabado apropiado.

10. Serán independientes del objeto de la invención los materiales empleados en la construcción del encofrado, formas y dimensiones del mismo y cuantos detalles accesorios puedan presentarse, siempre y cuando no afecten a su esencialidad.

- . -

N O T A

15. Se reivindica como objeto del presente modelo de utilidad:

1. Encofrado perdido, caracterizado esencialmente por el hecho de que está constituido por un cuerpo monopieza acanalado y de paredes divergentes, moldeado en un material formado a base de fibras vegetales y resina sintética, dotado de una pluralidad de embutidos transversales formando acanaladuras.

20. 2. Encofrado perdido, caracterizado esencialmente por el hecho de que el cuerpo terminal de las tiradas



alineadas situadas entre dos vigas, presenta su extremo externo cerrado.

3. Encofrado perdido.

La presente memoria consta de cinco hojas foliadas escritas por una sola cara.

5.

Barcelona, 5 noviembre de 1969

S. A. DE PROMOCIÓN Y FOMENTO INDUSTRIAL

p. s.

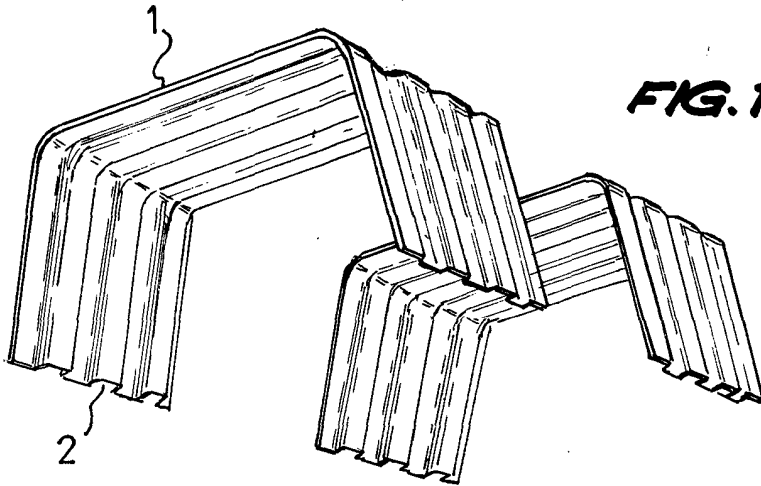

FIG. 1

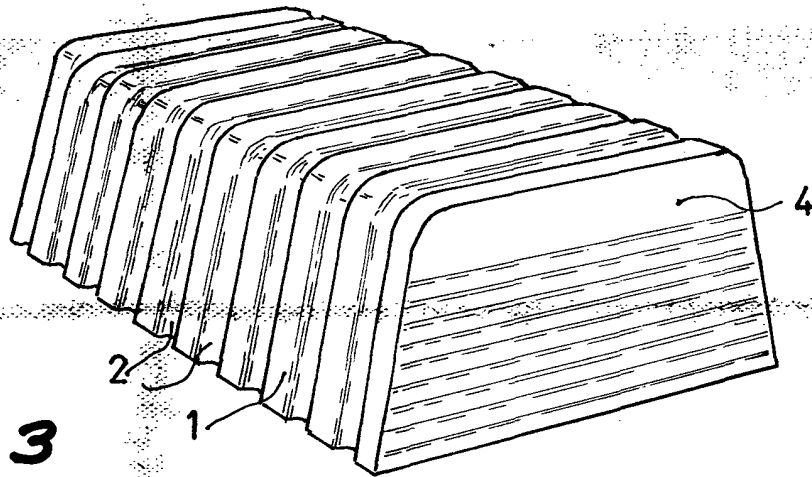
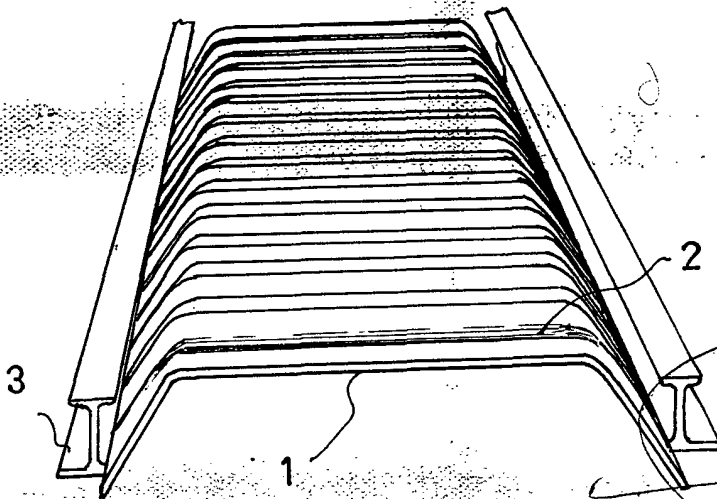

FIG. 2

FIG. 3



5 NOV. 1969
BARCELONA,
S.A. DE PROMOCIÓN Y
FOMENTO INDUSTRIAL
P.A.

7 / 00101

FIG. 4

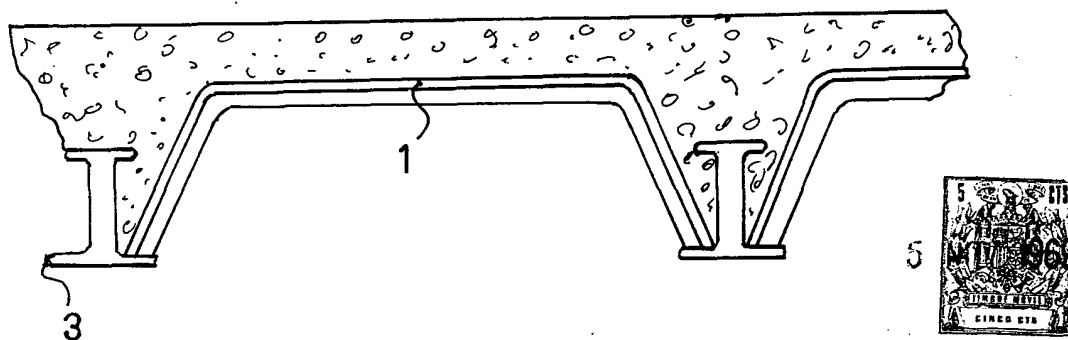
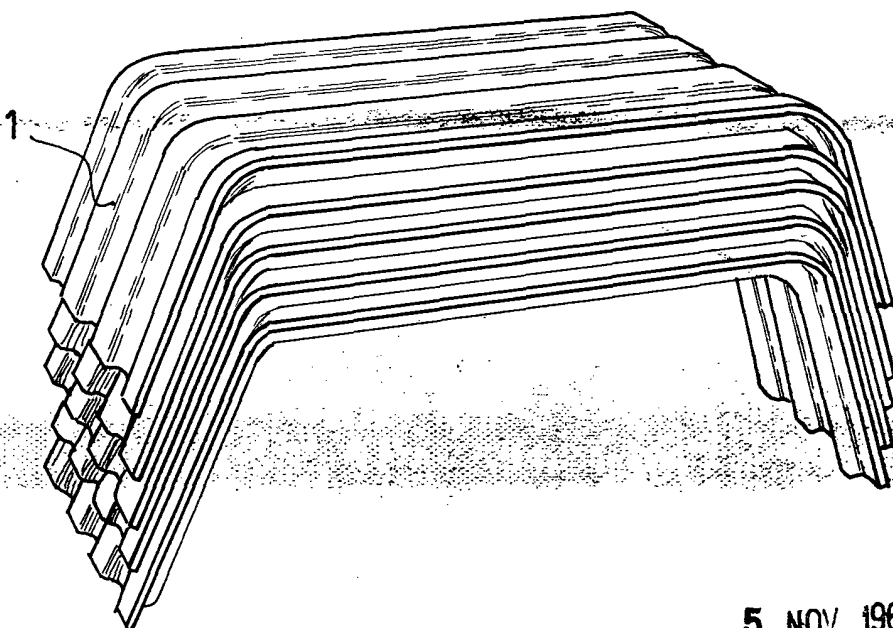

FIG. 5



BARCELONA, 5 NOV. 1969
S.A. DE PROMOCIÓN Y FOMENTO
INDUSTRIAL
P.A.

18158 / 2