

153597

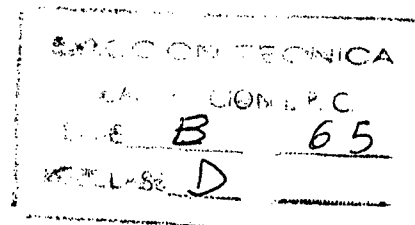

M O D E L O  
D E  
U T I L I D A D

a favor de Don José VALENTÍ SANZ, de nacionalidad española, residente en Torelló (Barcelona), calle Nueva, 71, por "BROCAL PARA BOTAS".

- . -

MEMORIA DESCRIPTIVA

La presente invención se refiere a un brocal para botas cuya especial constitución evita que el mismo se agriete.

- Con el fin de simplificar la fabricación de brocales de bota y abaratar su coste, se ha introducido en
5. el mercado el brocal fabricado en material plástico. No obstante no ha podido conseguirse que el mismo tuviera las características de dureza que tiene el asta, material que tradicionalmente venía utilizándose para fabricar los
  10. brocales. Por tal motivo los brocales utilizados actualmen-



te se agrietan con mucha facilidad.

5. Para evitar estos inconvenientes se ha ideado el brocal objeto de la invención que comprende un manguito dotado de medios de fijación al cuello de la bota, con su extremo dotado de una zona intermedia roscada y de la que sobresale un resalte anular de superficie exterior cónica. A esta pieza va acoplado el brocal propiamente dicho dotado de un cuello roscado exteriormente que se atornilla en la rosca del manguito. Este cuello está parcialmente rodeado por un faldón de superficie interior cónica, complementaria con el resalte del manguito que se incrusta entre el faldón y el cuello roscado del brocal.
- 10.

15. Para la mejor comprensión de cuanto queda descrito en la presente memoria, se acompaña un dibujo en el que, tan sólo a título de ejemplo, se representa un caso práctico de realización del objeto de la invención.

En dicho dibujo, la figura 1 es una vista en alzado semiseccionado del brocal; y la figura 2 es una vista en perspectiva del despiece.

20. El brocal descrito comprende un manguito -1- dotado de acanaladuras anulares -2- con nervios longitudinales -3-, destinadas a la fijación del manguito al cuello de la bota. El extremo exterior del manguito presenta la zona regruesada -4-, cuya cara interna está dotada de un roscado -5-. Del borde del manguito sobresale un resalte -6- de superficie exterior cónica. A este manguito va acoplado el brocal -7- propiamente dicho, dotado de un cuello -8- roscado exteriormente, rodeado en su zona de arran-
- 25.

31 OCT.



que por un faldón -9- de superficie interior cónica, complementaria al resalente -6-.

5. El brocal presenta el pitorro -10- roscado exteriormente y el tapón -11- con la argolla -12-, normales en este tipo de brocales.

10. El cuello -8- del brocal se acopla en la rosca -5- del manguito. Al llegar la rosca a tope, el resalte cónico -6- se ha introducido a modo de cuña entre el faldón -9- y el cuello -8- de forma que en la zona de acoplamiento de ambas piezas, además de realizarse un ajuste hermético, tienen lugar una serie de esfuerzos en sentidos contrarios que se contrarrestan. Por una parte, al apretar a fondo el cuello -8-, la rosca del mismo tiende a actuar a modo de cuña en un sentido de expansión respecto a la zona -4- portadora de la rosca -5-, pero en esta misma zona, el encaje del resalte -6- entre el faldón -9- y el cuello -8- anula aquél esfuerzo y evita la resquebrajadura del brocal.

15. Las mejoras obtenidas con el brocal descrito no presuponen ninguna complejidad en su fabricación y a pesar de ello las ventajas respecto a los brocales conocidos son evidentes puesto que, utilizando un material plástico normal es suficiente para que el brocal reúna las condiciones de resistencia necesarias. Puede prescindirse de los materiales caros, como es el asta y que tradicionalmente se venían utilizando.

20. Además de las ventajas en cuanto a resistencia y duración se refieren, es importante destacar la acción



8100

de junta que lleva a cabo el resalte -6- y el faldón -9-.

- Serán independientes del objeto de la invención, los materiales empleados en la construcción de las distintas piezas que la integran, formas y dimensiones de las mismas y cuantos detalles accesorios puedan presentarse, siempre y cuando no afecten a su esencialidad.
- 5.

- . -

#### N O T A

Se reivindica como objeto del presente modelo de utilidad:

1. Brocal para botas, caracterizado esencialmente por el hecho de que comprende un manguito con medios de fijación al cuello de la bota en uno de los extremos, mientras que el extremo opuesto presenta una zona intermedia roscada y un resalte anular cónico, en cuya zona roscada va acoplado un cuello roscado exteriormente solidario del brocal propiamente dicho, provisto de un faldón de superficies interior cónica que cubre la zona de arranque del cuello en cuestión, entre cuyo faldón y el cuello queda incrustado el resalte cónico del manguito.
- 10.
- 15.

2. Brocal para botas.

Todo ello según queda descrito y reivindicado

31 OCT. 1969



en la presente memoria descriptiva que consta de cinco  
hojas foliadas escritas por una sola cara.

Barcelona, 31 octubre 1969

José VALENTI SANZ

p.a.

Handwritten signature of José Valenti Sanz, written in black ink over the typed name and 'p.a.'

D. JOSE' VALENTI' SANZ

HOJA ÚNICA



FIG. 1

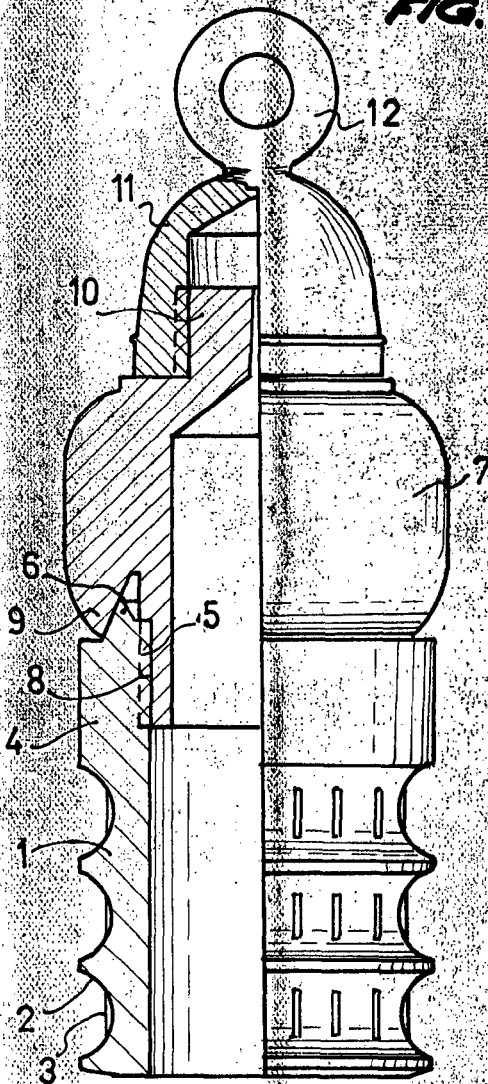
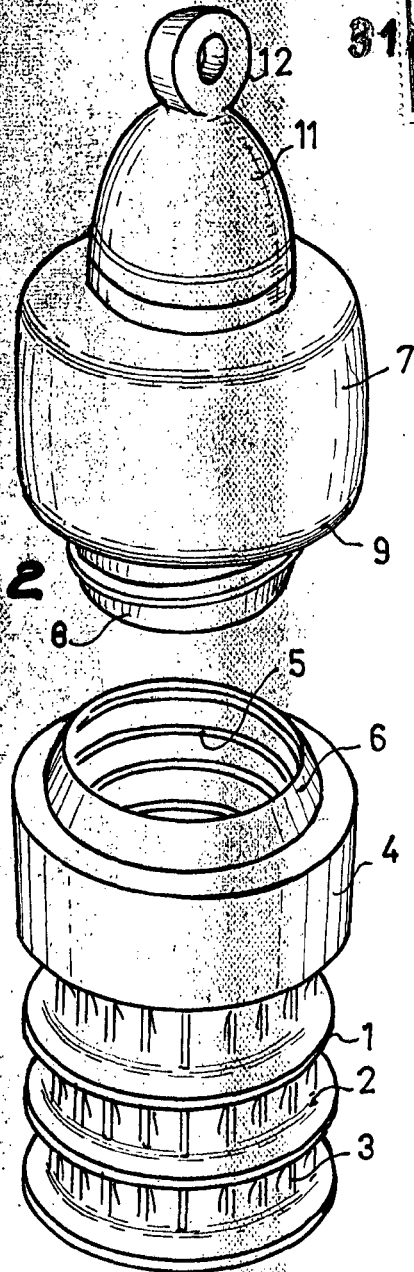

FIG. 2



18217/1

BARCELONA, 31 OCT. 1969

JOSE VALENTI' SANZ  
P.A.