



153538

MEMORIA DESCRIPTIVA

del Modelo de Utilidad, por 20 años, solicitado a favor de DON VICENTE MALAGA GARCIA, de nacionalidad Española, residente en Barcelona, calle Mata nº 8., por " UN RECIPIENTE METALICO PERFECCIONADO PARA COCINA Y SIMILARES ".

El presente Modelo de Utilidad se refiere a un recipiente metálico para cocina y similares que presenta la ventaja de que, aunque por descuido rebose el contenido del recipiente al hervir, no se produce el habitual apagado del mechero del gas de la cocina o similar.

Esta característica es interesante desde el punto de vista de seguridad pues, al evitarse el apagado del mechero, se soslaya el peligro de que el gas sin quemar se extienda por el local de que se trate.

De ahí la importancia de su aplicación en usos domésticos, pues en las cocinas es en donde se producen percances por el apagado del gas que producen los vertidos en caso de falta de vigilancia y el gas sigue saliendo hasta que alguien se da cuenta de lo sucedido.

El recipiente se caracteriza por presentar, en la cara exterior de su fondo, una moldura saliente de perfil anular próxima a la arista del fondo respecto a la superficie lateral. El diámetro de esta moldura <sup>es mayor</sup> que el del quemador de gas correspondiente para que



al seguir hierviend<sup>o</sup> el contenido del recipiente y producirse  
20 su rebose, llegue al líquido hasta la cara exterior de la moldura cayendo verticalmente en la parte exterior a la zona ocupada por el quemador.

Si no existiera esta moldura y el fondo fuese completamente liso, el líquido de vertido seguiría mojando todo el fondo del  
25 recipiente y cayendo por toda la superficie central de debajo del quemador, apagándolo en consecuencia.

En la hoja gráfica adjunta y a título de ejemplo, se representa un caso de realización práctica del recipiente metálico perfeccionado para cocina y similares objeto del presente Modelo de  
30 Utilidad.

La fig. 1 representa una vista en alzado en semicorte, viéndose en la fig. 2 una vista en planta del fondo.

Siguiendo los dibujos se advierte la superficie cilíndrica -1- del recipiente que presenta, en la superficie exterior del fondo,  
35 una moldura saliente de bordes exteriores -2- de sección redondeada, triangular, trapezoidal o similar, cuyo diámetro es superior al del quemador mayor sobre el que pueda disponerse el recipiente para calentar su contenido.

De esta forma el líquido que se vierte por la superficie  
40 cilíndrica del envase, sigue el borde redondeado -3- del recipiente y, al llegar a la cara -2- de la moldura, el cambio de dirección provocado supone la caída del líquido de vertido en la dirección de la flecha -4-, ya que así el líquido no contornea la cara plana -5- y el reborda interior -6- de la moldura.

45 De esta forma a pesar del vertido la zona circular central -7- del fondo interior a la moldura permanece seca y no cae líquido sobre el quemador que sigue quemando gas por debajo de esta zona.

50  
12 NOV 1969  
SECRETARIA DE ECONOMIA

La moldura puede obtenerse por embutición al realizar el  
50 envase, por lo que el saliente exterior de base plana -5- co -  
rresponde a un refundido interior -8-.

Se fabricará el recipiente metálico perfeccionado para cocina  
y similares, con los materiales apropiados a sus elementos compo-  
nentes, pudiendo variar su forma, acabado y dimensiones y cuan -  
55 tos detalles no alteren, cambien o modifiquen su esencialidad.

===== N O T A =====

Se reivindica:

1ª.- Un recipiente metálico perfeccionado para cocina y simila -  
res, caracterizado por presentar, en la cara exterior de su fondo,  
una moldura saliente de perfil anular próxima a la arista del  
60 fondo respecto a la superficie lateral. El diámetro de esta mol -  
dura es mayor que el del quemador de gas correspondiente para  
que, al seguir hirviendo el contenido del recipiente y producirse  
su rebose, llegue el líquido hasta la cara exterior de la moldura  
cayendo verticalmente en la parte exterior a la zona ocupada por  
65 el quemador.

2ª.- Un recipiente metálico perfeccionado para cocina y similares.  
67 Consta la presente memoria descriptiva de tres hojas foliadas y  
escritas de una sola cara.

Barcelona, 12 de Noviembre de 1.969.  
P. A.

M. LLORT

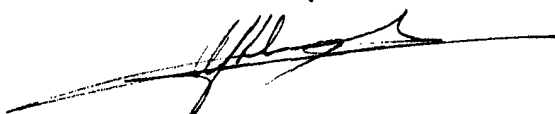



FIG. 1

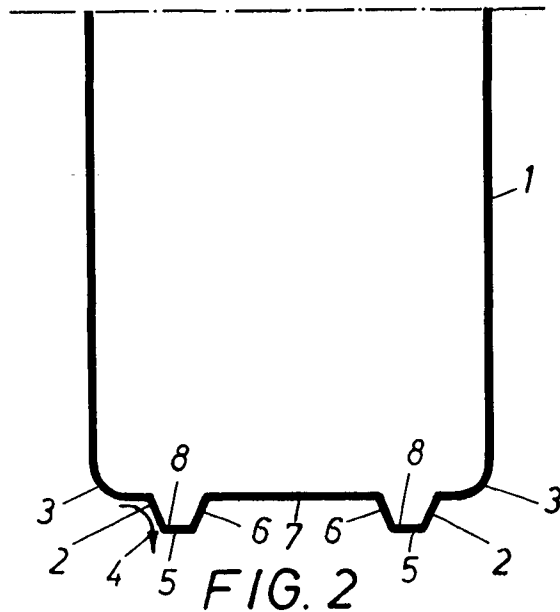
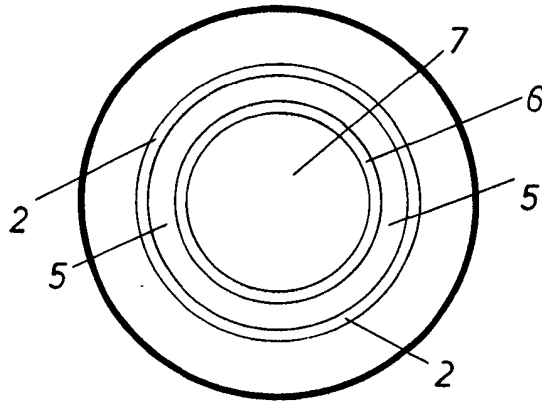

FIG. 2



BARCELONA 12 DE ABRIL DE 1969  
P. R.  
M. LLORT

ESCALA VARIABLE.