

153495



MODELO DE UTILIDAD

por 20 años

A favor de DON ESTANISLAO GOÑI LIZARRONDO, de nacionalidad española, domiciliado en PAMPLONA, Avda. de Franco nº 44, por: "GANCHO PLANO DE - AMARRE PARA CUBIERTAS DE CAMIONES" . - - - - -

ooooOoooo

MEMORIA DESCRIPTIVA

Como es sabido, las cajas de carga de los camiones suelen cubrirse, eventualmente, con lonas o toldos formando dosel y que se afianzan por sus bordes, mediante ojales y lazos, a los paneles que configuran la estructura de las propias cajas, a cuyo efecto se acoplan en ellos unos ganchos emergentes, en función de soportes, que facilitan el amarre.



El presente modelo de utilidad, como su enunciado indica, se refiere a un nuevo tipo de gancho adaptable a estas cajas y destinado a servir de punto de amarre para los lazos que, dispuestos en zig-zag, sujetan los bordes del toldo a las paredes que las forman, asegurando el simple anclaje de los ojales en que van ensartados.

El gancho cuyo registro se preconiza, indudablemente perfeccionado respecto a los elementos de igual índole que se conocen, resulta eminentemente práctico y funcional, aportando a las carrocerías de los camiones, por razón de su naturaleza y características, muchas y estimables ventajas en orden a su capacidad, eficacia y rendimiento.

La principal de estas ventajas, descontada la puramente estética de la pieza, más en armonía con la moderna concepción de la carrocería, reside en su variabilidad de aplicación, ya que por razones del material en que está realizada, puede fijarse con idéntica facilidad sobre paneles de madera, mediante tornillos o tirafondos, y sobre cajas de metal mediante remaches o puntos de soldadura.

Otra ventaja igualmente encomiable y muy importante del gancho que presentamos es la que, por su forma especial de concepción, evita el rozamiento y rotura, por tanto, de los cordeles o gomas constitutivos de los lazos que sujetan el toldo. Se logra esto a base de un rebordeado practicado hacia arriba, en toda la extensión de la curva precisamente, con lo que además de darle gran consisten-



cia en ese punto esencial resulta imposible el menor rozamiento.

5 A estas ventajas pueden añadirse la livian-
dad de peso y el reducido coste del gancho que comen-
tamos, mucho más ligero y económico que los existen-
tes hasta ahora en el mercado, los cuales, al fabri-
carse normalmente por forjado, resultan mucho más ru-
dimentarios, pesados y costosos.

10 Sustancialmente, el modelo se constituye por
una pletina o lámina de chapa alargada, obtenida por
simple estampación, que aparece con uno de sus extre-
mos marcadamente curvado para determinar la necesa -
ria forma gancheada y que para adquirir la debida con-
sistencia presenta, precisamente en su zona curvada,
15 una doble inflexión de sus márgenes hacia arriba con
la que determina una especie de rebordeado formado
por dos pestañas de escasa altura, simétricas y pa-
ralelas.

20 Estas pestañas determinan, a su vez, una sua-
ve concavidad intermedia, a modo de canal apenas in-
sinuado, que está delimitada por los leves pronun -
ciamientos laterales de las pestañas originarias del
doble orillado marginal que, limitado a su porción -
curva, tipifica la pieza.

25 Para facilitar la comprensión de cuanto expues-
to queda, y a título meramente ejemplario, no limita-
tivo, los adjuntos gráficos ilustran la forma idónea
de ejecución práctica:

30 La figura 1ª muestra una vista frontal del -
gancho objeto de este registro, contemplado por su -



parte de adentro.

La figura 2ª es una vista de perfil o alzado lateral del propio gancho.

5 En ambas, vemos: el cuerpo laminar o parte básica de la pieza -1- con su desviación curvada -2-, determinante de la punta de gancho -3-, y la doble inflexión de sus bordes u orillas que configura las pestañas o pronunciamientos laterales -4-, aptas para dotar a la pieza de su peculiar función, confiriéndole la necesaria consistencia.

10 Son también visibles, en las figuras, los taladros o perforaciones -5- para paso de tornillos, en los casos en que los ganchos se acoplen a paneles de madera, y de remaches en los casos en que los ganchos se afirmen sobre caja metálica, suprimiéndose dichos taladros cuando los ganchos se montan mediante puntos de soldadura.

15 Cuanto se ha dicho es fiel reflejo del objeto de este registro, debiendo considerarse en el sentido más amplio, nunca en forma limitativa, ni con criterio restringido.

20 Serán variables, e indiferentes, las circunstancias de tamaño, formas, colores, proporciones, materiales empleados y, en general, cuantas no afecten ni modifiquen, en lo esencial, las características que definen al modelo, le tipifican y se reivindican.

N O T A

Se reivindican los términos siguientes:

1.- Gancho plano de amarre para cubiertas de camiones, caracterizado por comprender una pletina -



o lámina de chapa alargada que comporta, en uno de sus extremos, una desviación marcadamente curvada con la que determina la forma gancheada típica que le es precisa, presentando precisamente en esta su zona curvada una doble inflexión de sus márgenes hacia afuera y hacia arriba con la que configura una especie de rebordeado formado por dos pestañas de escasa altura simétricas y paralelas, cuyas pestañas determinan, a su vez, una concavidad intermedia, a modo de canal apenas insinuado, que está delimitado por los leves pronunciamientos laterales de las pestañas que originan el doble orillado marginal que, limitado exclusivamente a su porción curva, tipifica la pieza.

2.- "GANCHO PLANO DE AMARRE PARA CUBIERTAS DE CAMIONES".

Todo conforme queda descrito en la presente memoria, que consta de cinco hojas mecanografiadas por una sola de sus caras, foliadas y dibujos que se acompañan.

Madrid, 195 NOV. 1969

ESTANISLAD GOÑI LIZARRONDO

p. a.



Fig. 1a

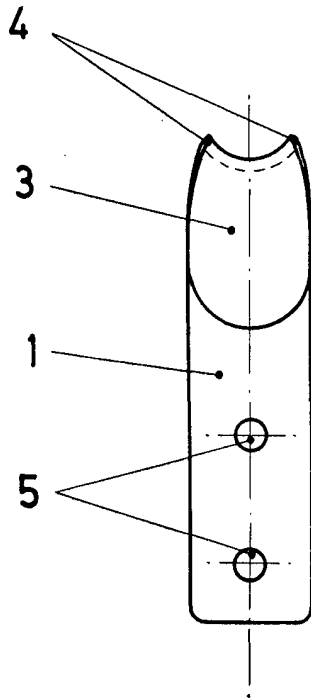
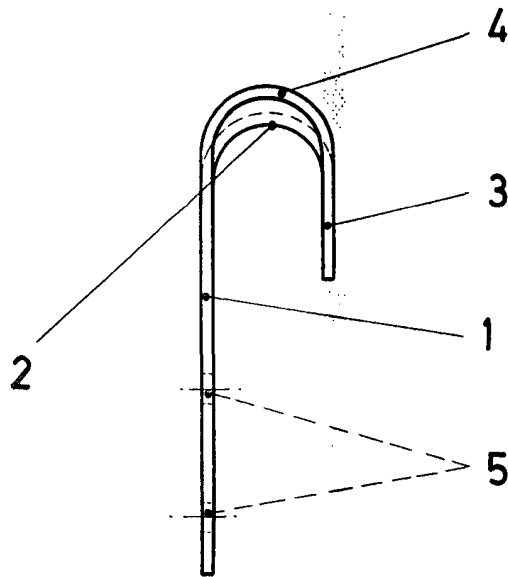

Fig. 2a



Escala variable
MADRID, 15 NOV. 1960