

15 NO



153479

M O D E L O
D E
U T I L I D A D

por "ENVASE PERFECCIONADO", a favor de DON JOSE ORIOL MIR
ROIG, de nacionalidad española, con domicilio en BARCELONA,
calle Calabria, nº 114.

= . =

MEMORIA DESCRIPTIVA

El presente modelo de utilidad se refiere a un envase
perfeccionado.

- Más concretamente, en la invención se ha ideado un en-
vase compuesto por dos partes o elementos esenciales, uno de
5. ellos formado por una caja de material rígido, y el otro por
una bolsa de material laminar flexible, tal como plástico,
vinculadas entre sí formando un envase único en el que la ca-
ja citada constituye el medio externo de sostén y protección,

15 NOV



mientras que la bolsa realiza la función de envase propiamente dicho, protegiendo al contenido contra humedades y evitando posibles fugas del mismo.

5. Con el fin de facilitar la explicación, se acompaña a la presente memoria descriptiva de una lámina de dibujos en la que se ha representado un caso de realización que se cita a título de ejemplo.

En los dibujos :

10. La figura 1, representa una vista en sección esquemática del envase compuesto.

La figura 2, es una vista perspectiva del mismo.

15. Haciendo referencia a las figuras, se aprecia en su realización un envase constituido por una caja -1-, de forma prismática y de material rígido, tal como cartón o similar, provista en sus bases abiertas de pestañas -2- de cierre. En el interior de la caja existe un bolsa -3- de material plástico, cuya embocadura -4-, una vez llena la bolsa del producto correspondiente, se cierra por termosoldado. El fondo de la bolsa, constituye a partir de la base de
20. la caja, una prolongación apuntada -5-, que permite el armado de aquella.

La bolsa citada está unida a las caras de la caja, quedando libres e independientes las pestañas 2 de cierre.

25. El modelo, dentro de su esencialidad, puede ser llevado a la práctica en otras formas de realización que difieran en detalle de la indicada a título de ejemplo en la descripción y a las cuales alcanzará igualmente la protección que se recaba. Podrá, pues, construirse en cualquier forma y tamaño, con los materiales más adecuados, por quedar todo ello
30. comprendido en el espíritu de las reivindicaciones.

15 NOV. 19



N O T A

Descrito el objeto y utilidad de la presente invención, lo que se declara como no divulgado ni practicado en España, comprende las siguientes reivindicaciones :

5. 1.- Envase perfeccionado, caracterizado esencialmente por el hecho de estar constituido por dos elementos principales, uno de ellos formado por una caja prismática de material rígido, y el otro por una bolsa laminar flexible, preferentemente de material plástico, dispuesta en el interior de la caja citada y vinculada permanentemente por su superficie lateral a las paredes de la misma.

10.

15. 2.- Envase, según la anterior reivindicación, caracterizado porque el cuerpo de caja presenta en los extremos de sus caras, pestañas de cierre que arman las bases de la caja, cuyas pestañas son libres con respecto a la bolsa interior.

20. 3.- Envase, según las reivindicaciones 1 y 2, caracterizado porque la bolsa presenta un fondo apuntado que rebasa la dimensión de la caja, en la posición abatida de ésta, para permitir el armado de la misma, siendo la embocadura de la bolsa libre con respecto a las paredes de la



caja, para permitir el cierre de dicha embocadura por termo-
soldado de sus bordes u operación similar.

4.- Envase perfeccionado.

5. Según se describe y reivindica en la presente memoria
descriptiva que consta de 4 hojas foliadas y escritas a má-
quina por una sola cara, acompañadas de los dibujos regla -
mentarios.

Madrid, a 15 NOV. 1969

p.a.

M.^a LUISA ISERN CUYAS
P. P.

Fig. 1

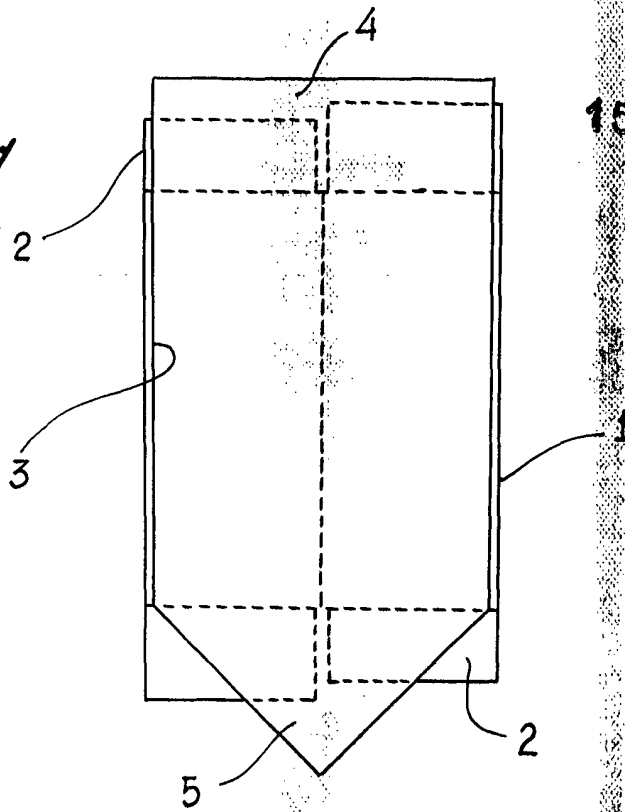
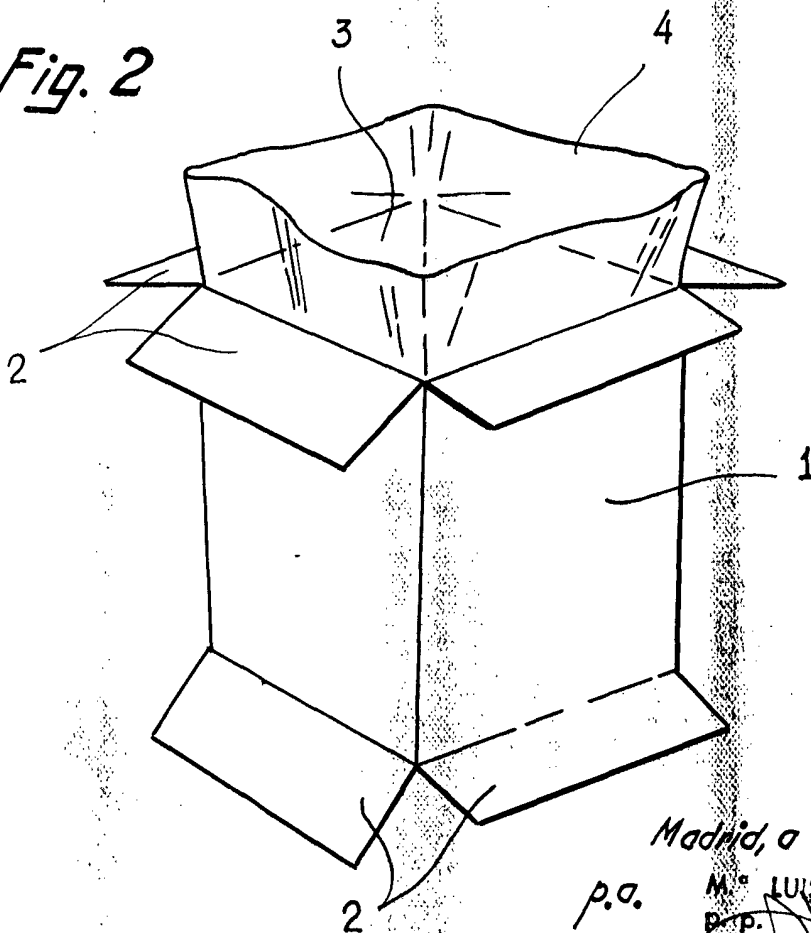

Fig. 2



Madrid, a 15 NOV. 1969

p.a. M.ª LUISA ISERN CUYAS
D.p.

