



193

153436

MEMORIA DESCRIPTIVA

que se acompaña a una solicitud de modelo de utilidad por veinte años, para España y sus Posesiones, por

CABINA PARA SAUNA Y SIMILARES

Solicitante : Dr. D. Antonio FORNOZA ALONSO  
Nacionalidad : Española  
Residencia : MADRID.  
Domicilio : Andrés Mellado 77

---

MEMORIA DESCRIPTIVA



La presente invención se refiere a una cabina para sauna, haciéndose extensible a aplicaciones similares.

Esta cabina consta de una base que según las circunstancias podrá ir dividida en varias partes que se unen al montarla con tornillos carroceros, y posee un techo dividido, al igual que el suelo, en las partes convenientes (todo depende de su capacidad) unidas al montaje por tornillos asimismo carroceros (o de cualquier otro tipo que conviniere); posee los paneles necesarios para formar los costados, y uno de ellos lleva adosada la puerta.

Todos los costados, así como el techo, se componen de una armadura interior formada por un esqueleto de madera, forrada por la parte inferior por tiras moldeadas, preferentemente de pino del Báltico; una cámara de un termoaislante interior, como por ejemplo de vitrofil o similar, y una cámara de aire, llevando exteriormente un forro de tablex o similar.

Se dispone, asimismo, de asientos sueltos, preferentemente uno superior y otro inferior, de anchuras apropiadas. También van sueltas unas placas de uralita para aislar el calentador. La cabina de la sauna va dividida en paneles numerados para facilitar su montaje. Lo propio sucede con las piezas que componen el suelo. Tanto en el techo como en el suelo, en el lugar donde va la puerta, hay una indicación, para facilitar el montaje. El techo y las partes necesarias, van unidas entre sí por machihembrados, que aseguran una estanqueidad adecuada. Las paredes laterales se dividen en varios paneles (por ejemplo 3 o 4) con las necesarias marcas o números para facilitar el montaje. Y el techo también se halla dividido en dos o cuatro trozos (estas cantidades no son limitativas); y adicionalmente, se proveen los asientos, listones, láminas refractarias, tacos, tornillos, etc.



35 Para mejor comprensión de esta memoria, se acompaña una hoja de dibujos que muestra un ejemplo de realización, no limitativo, del objeto de la invención, en la que debe entenderse que cabrán cuantas variantes constructivas como sean posibles, sin que se altere el cuadro general de la misma. En tales dibujos:

La fig. 1 muestra una perspectiva de un panel lateral con una parte abierta para ver el armazón interior, y con la parte que corresponde a la puerta.

La fig. 2 y 3 son dos detalles de la fig. 1.

40 La fig. 4 muestra una perspectiva del fondo donde van colocados los asientos.

Las figs. 5 y 6 son dos detalles del ensamblaje a machihembrado de las piezas que lo requieren.

45 De conformidad con la invención referida a los dibujos adjuntos, la cabina cuenta con un techo, costados y suelo, divididos en piezas. Los laterales, llevan un armazón de madera (2) y sus caras que corresponden al interior de la cabina, van forradas por placas de listones o placas simplemente de madera de pino del Báltico o similar (1); las uniones se hacen mediante tornillos (5) y las uniones del armazón (2) al suelo y techo se hacen mediante vástagos fileteados de cascabel (4) que se sitúan en lugares ya taladrados, para realizar un montaje rápido y sólido.

50 En uno de los costados, en el panel correspondiente, va la puerta, la cual va dotada de una mirilla (3). En las piezas del suelo y techo correspondientes, va señalada la indicación de que corresponden al lugar de emplazamiento de la puerta. Se configura una cámara termoaislante interior, de un material tal como el vidrófil o similar, una cámara de aire, y se forra todo con una cobertura exterior de tablex o similar.

60 Interiormente se disponen los asientos (7) y (8) formados preferente, pero no limitativamente, de listones, los cuales se apoyan y fijan sobre unos soportes laterales (9) que llevan



un escalón (10) para el apoyo del asiento.

65 La cubierta interior del armazón (1) está compuesta de tiras moldeadas (preferentemente de pino rojo del Báltico), y los paneles que las componen se unen por medio de unas aletas (1A) que penetran en unos entrantes de la pieza contigua, a manera de machihembrado. Los entrantes se refrencian con (1B) en la fig. 6 del dibujo y el conjunto de la cabina (a la que por razones de di-  
70 bujo se la presenta desprovista de techo en la fig. 4) se referencia con "C".

Se dispone de unas placas de uralita o de otro aislante térmico indeformable (no representadas) para el lugar donde va  
emplazada la fuente de irradiación calórica.

75 Al montar la cabina ha de tenerse en cuenta una perfecta nivelación, que se obtiene mediante un control de nivel de burbuja o de péndulo, etc. Es conveniente colocar tacos en ambos lados y en la juntura central del piso. Una vez montado éste, se colocan los paneles de los costados, debidamente numerados para facilitar el montaje, atornillándose al suelo y posteriormente al te-  
80 cho, con vástagos o tornillos de cascabel. Seguidamente se montan las coberturas interiores, todas también numeradas para facilitar el montaje, fijándose mediante tornillos. Los paneles se montan, además, uniéndose los unos a los otros por sus machihembrados, y una vez bien colocados, se aprietan los tornillos carroceros y de  
85 cascabel; la puerta se suspende del lugar correspondiente; se coloca la parte del techo, marcada, correspondiente a la posición de la puerta; se montan los afustes de los bancos, y éstos sobre aquéllos; se atornillan las láminas refractarias a los lados del lugar a ocupar por el calentador; por último se colocan las tiras de  
90 madera que van con los tornillos, y la cabina queda montada.

Finalmente, tras lo descrito sólo resta señalar que en la presente invención caben cuantas variantes constructivas como sean posibles, sin que se altere la esencia de lo descrito.



95

NOTA - Descrito suficientemente lo que antecede sólo resta señalar que lo que se considera propio, nuevo y útil del solicitante, es lo contenido en las siguientes:

REIVINDICACIONES

100

1 - Cabina para sauna y similares, caracterizada por contar de techo, costados y suelo, formados de piezas numeradas para facilitar su montaje y ensamblaje mutuo, llevando los laterales un armazón de madera y las caras que corresponden al interior de la cabina van forradas por placas o listones de madera especial haciéndose las uniones de éstos al armazón mediante tornillos carrroceros, y las del armazón al techo y suelo, mediante vástagos filieteados de cabeza de cascabel perforada.

105

110

2 - Cabina, según reivindicación 1ª caracterizada porque en uno de estos costados, en el panel correspondiente, va la puerta, y en los lugares coincidentes del techo y suelo, que se corresponden con el posicionamiento de la puerta, van las indicaciones correspondientes, para facilitar su montaje.

115

3 - Cabina, según reivindicaciones 1 y 2 caracterizada porque lleva configurada una cámara termoaislante interna, formada de un material tal como tipo vitrofil o similar, se deja una cámara de aire y se forra todo exteriormente con un tablero apropiado.

120

4 - Cabina, según reivindicaciones de 1 a 3 caracterizada porque interiormente se sitúan los asientos formados preferentemente por listones, que se apoyan y fijan por sus extremos (y con un apoyo central si las dimensiones lo requieren) sobre unos soportes laterales que llevan un escalón para el apoyo del asiento.

5 - Cabina, según reivindicaciones de 1 a 4 caracterizada porque su cobertura interior está compuesta de tiras de madera moldeadas, y los paneles que las componen se unen entre sí por medio de unas aletas que encastran en las ranuras previstas en el



135

adyacente, a manera de machiembado.

6 - Cabina, según reivindicaciones de 1 a 5 caracterizada porque se disponen de unas placas de material aislante, tipo uralita o similar, en el lugar donde se coloca el calentador.

7 - CABINA PARA SAUNA Y SIMILARES

140

-----

Todo según se describe en esta memoria que consta de seis hojas foliadas y escritas por una cara, con ciento cuarenta y tres líneas y dibujo anexo.

Madrid 13 noviembre, 1969

p.a.



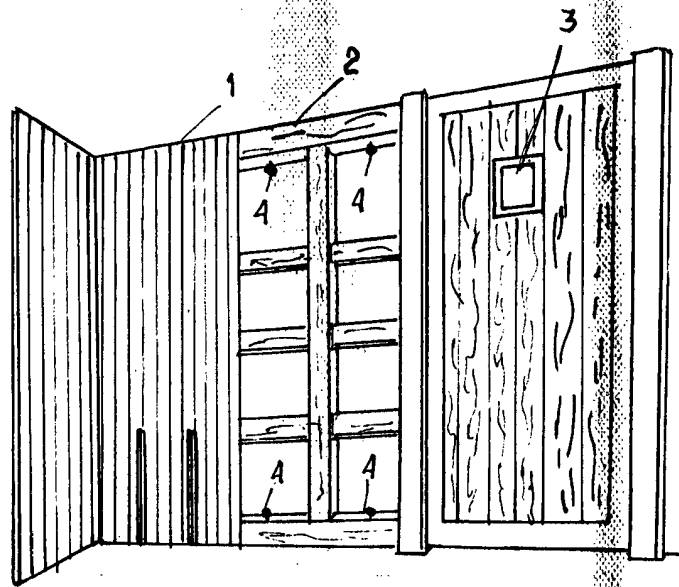

FIG. 1

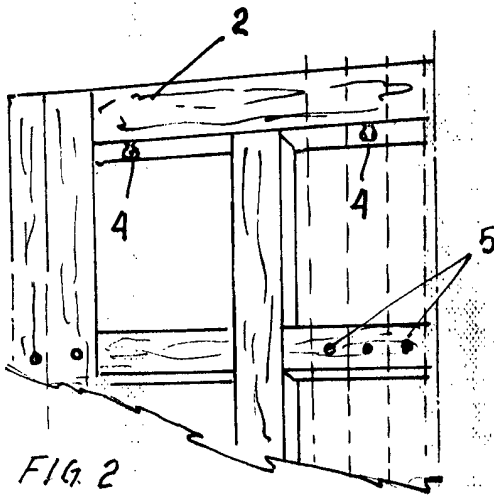

FIG. 2

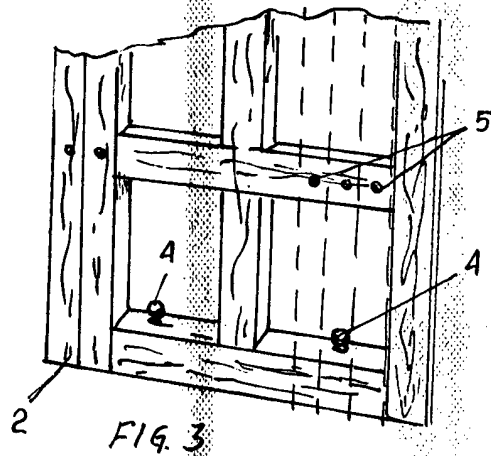

FIG. 3

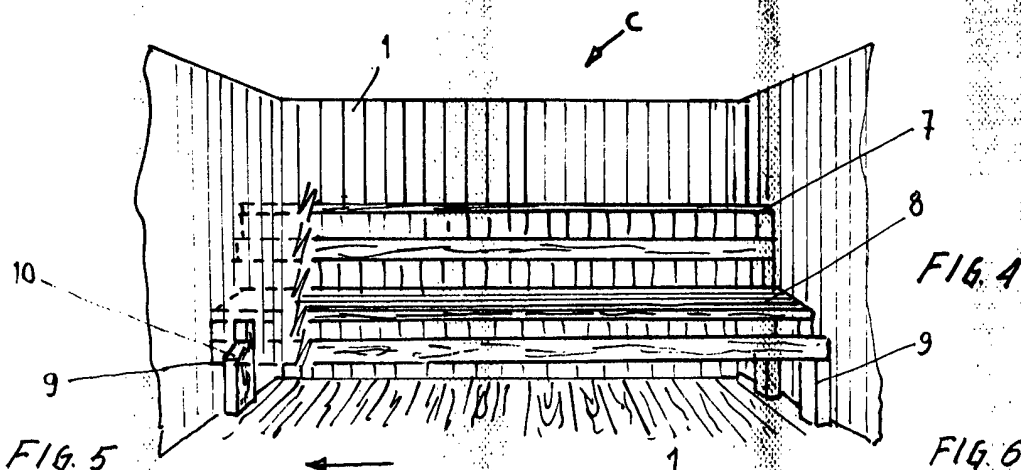

FIG. 4

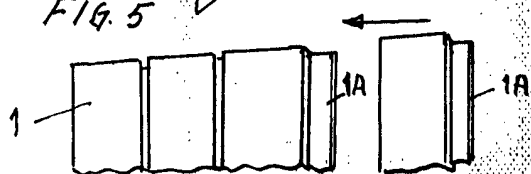

FIG. 5

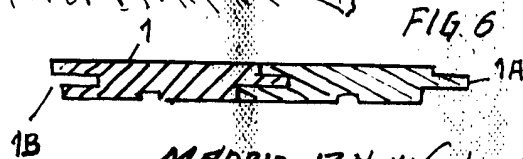

FIG. 6

ESCALA VARIABLE

MADRID 13 Noviembre 1969

*[Handwritten signature]*