



153404

EB/. -

MEMORIA DESCRIPTIVA

para una patente de Invencion, por veinte años, por: "Dispositivo marginador de salto del carro para maquinas de escribir" a favor de la firma Wanderer - Werke Aktiengesellschaft, residente en Siegmars - Schönau (Alemania). -

=/=/=/=/=/=/=/=/=/=/=

5 El invento se refiere a un dispositivo de salto del carro y de ajuste de margenes para maquinas de escribir de oficinas, especialmente para maquinas de escribir pequeñas con una multitud de topes de ajuste que segun su posicion sirven para limitar los saltos del carro o para limitar el margen.

10 El invento se propone crear en las maquinas de escribir un dispositivo para el salto del carro y limitacion marginal, que se distinga respecto a los dispositivos conocidos de esta clase, por un manejo sencillísimo y por ofrecer multiples posibilidades de ajuste y que sea ademas facil de fabricar y de colocar en la maquina. Esto se consigue segun el invento por el hecho de que se preve un organo de ajuste a mano comun para colocar y soltar individualmente tanto los topes de ajuste marginal como tambien los topes de ajuste del salto del carro y dispuesto preferentemente en el lado delantero de la maquina.

153404



En los dibujos adjuntos se ilustra a titulo de ejemplo una forma de ejecucion del dispositivo segun el invento. En ellos se han su - primido todas las partes de la maquina de escribir que no son esencia - les para el invento.

5 La fig. 1 presenta una planta de la maquina de escribir en sec - cion parcial.

La fig. 2 presenta una vista parcial por la parte trasera de la maquina.

10 La fig. 3 una seccion parcial por la maquina segun la linea 3-3 de las figs. 1 y 2.

La fig. 4 una seccion por la linea 4-4 de la fig. 3;

La fig. 5 una seccion por la linea 5-5 de la fig. 4, y

Las figs. 6 y 7 algunos detalles en escala aumentada.

En el bastidor 1 de una maquina de escribir se apoya movil la
15 pieza de conmutacion 2 mediante una guia ranurada 3 en la que agarran
puntas 4 colocadas en el bastidor 1 y que pueden ajustarse a diversa
altura oprimiendo del modo conocido una tecla 5, por ejemplo para es -
cribir letras mayusculas, a una altura distinta de la posicion normal.
La pieza conmutadora 2 esta provista de guias 6 de marcha del carro,
20 en las que se guia movil longitudinalmente el carro del papel 7 que
lleva el cilindro 8 de escritura. Del modo usual no ilustrado en los
dibujos el carro 7 del papel mediante una cremallera fija en el engrana -
na en una rueda dentada mantenida en union con un cerrojo de embrague
y al escribir se mueve en direccion de la flecha 55 paso a paso bajo
25 la accion del muelle de tiro del carro tampoco ilustrado.

En la pieza de conmutacion 2 se colocan sobre una placa 9 to -
das las partes esenciales que cooperan con caballetes 10 de tope y
ajuste dispuestos en el carro del papel 7.

30 Los caballetes de tope y ajuste 10, cuyas diversas partes de
tope se designan por 10a, 10b, y 10c, (fig. 3) se apoyan desplazables
en recortes de dos barras de sosten 11 y 12. Se mantienen en su posi -

153404



cion de reposo o de trabajo por una varilla 14 mantenida bajo la pre -
sion de muelles 13 y la cual agarra en descansillos 15, 15a y 15b de
los reiter o caballetes de tope 10. Todos los reiter 10 pueden volver -
se, esto es liberarse, a su posicion media inactiva desde una u otra
5 posicion de trabajo conjuntamente mediante una palanca liberadora 16,
a cuyo accionamiento oscila una barra 18 fija alrededor de una varilla
17 contra la accion de un muelle 21. La barra 18 agarra entonces en
saliente 19 y 20 de los caballetes 10.

Sobre la placa 9 se fija en la parte conmutadora 2 un bloque de
10 apoyo 22 (fig. 2). Aqui se colocan las quijadas de apoyo 23 y 24 en
las que se apoya un perno 25 unido firmemente con ellas. Alrededor de
este perno 25 se apoyan giratorios dos organos de ajuste 26 y 27. Unos
salientes 10c de los caballetes 10 de tope se encuentran en la trayec -
toria del movimiento de los extremos libres de los organos de ajuste
15 26 y 27. Al accionarse el organo de ajuste 26 se desplaza hsi hacia la
izquierda (fig. 3) el caballete 10 opuesto entonces a el y segun el va -
lor de la desviacion del organo de ajuste 26, se desplaza en un grado
mayor o menor. De este modo cada caballete 10 que se ha desplazado por
ejemplo a la derecha o se ha colocado, puede soltarse, esto es llevarse
20 a su posicion media de reposo, o caso de que se encontrase en esta posi -
cion de reposo, puede desplazarse hacia la izquierda a otra posicion
de trabajo. Por el contrario al accionarse el organo de ajuste 27, ca -
da caballete 10 ya colocado a la izquierda puede llevarse de nuevo a
su posicion de reposo o desde esta posicion puede llevarse hacia la
25 derecha a una posicion de trabajo.

El organo de ajuste 26 y su brazo libre 28 se construyen como ramas li -
bres de una doble palanca 26, 28 curvada preferentemente en forma de
U. De igual modo el organo de ajuste 27 y su brazo libre 29 forman las
ramas de una doble palanca 27, 29, curvada en forma de U. Los extremos
30 exteriores del brazo 28 en la doble palanca 26, 28 y del brazo 27 en
la doble palanca 27, 29, estan curvados. Un muelle 21 colocado sobre el

1 53404



perno 25 se apoya por sus dos extremos bajo tension contra el puente de union de las dobles palancas 26, 28 y 27, 29 y tiende a desplazar a la doble palanca 26, 28 hacia la derecha (fig. 3) y a la doble palanca 27, 29 hacia la izquierda, de suerte que los extremos curvados de los dos brazos 28 y 29 se apoyan en su posicion de reposo reciprocamente en un saliente 30 formado en las quijadas de apoyo 24.

El saliente 30 en la quijada de apoyo 24 se cubre casi completamente por el saliente 32 de una corredera 33 correspondientemente conformada. La corredera 33 esta provista de una guia ranurada que abraza al perno 25. Al moverse la corredera hacia la derecha (fig. 3) se desplaza hacia la izquierda la doble palanca 26, 28 y el caballete opuesto en la correspondiente posicion del carro del papel a los organos de ajuste 26 y 27, se desplaza hacia la izquierda. Al moverse la corredera 33 hacia la izquierda, la doble palanca 27, 29 oscila hacia la derecha y el caballete correspondiente 10 se desplaza hacia la derecha.

El movimiento de la corredera 33 se efectua por intermedio de un varillaje de palancas por una palanca de ajuste 36 dispuesta en el teclado de la maquina de escribir (fig. 1). La palanca 36 se construye como palanca doble y atraviesa por una culisa de embrague 37 colocada en el bastidor 1 de la maquina y que esta provista de topes escalonados. La palanca de ajuste 36 que por su extremo saliente hacia arriba esta provista de un boton de mando, puede girar en su centro sobre un perno 38 fijo en el bastidor 1 de la maquina y se apoya desplazable lateralmente contra la accion de un muelle y por su extremo inferior inclinado hacia adelante se une con una varilla de traccion 39. Esta varilla 39 agarra por su otro extremo en el brazo 40 de la palanca doble 40, 41 que en 42 se apoya giratoria en un saliente 43 unido con el bastidor 1 de la maquina. El extremo exterior del brazo 40 de la doble palanca 40, 41 esta curvado y provisto de una ranura de guia 44 que se extiende en direccion de la guia ranurada 3 de la

5 153404



pieza de conmutacion 2. En esta pieza 2 se coloca un caballote de apo -
yo 45, en cuyas quijadas se apoya giratorio el eje 46. Sobre ambos
extremos del eje 46 se fija en cada uno un brazo de palanca 47 y 48
que actuan como brazos de una palanca doble giratoria alrededor del
eje 46. El brazo de palanca 47 con un gorrón 49 dispuesto en su ex -
tremo libre agarra en la guia ranurada 44 del brazo curvado 41 de la
doble palanca 40, 41. El brazo de palanca 48 se une articuladamente
con el brazo 34 formado en la corredera 33. La ranura de guia 44 re -
cibe el movimiento de impresion de la pieza conmutadora 2.

10 Bajo la accion del muelle 31, por el que el saliente 32 se su -
jeta en la corredera 33 por detras del saliente fijo 30 entre los bra -
zos 28 y 29 de las palancas dobles 26, 28 y 27, 29, se sujeta tambien
el varillaje de servicio junto con la palanca de ajuste 36 en la posi -
cion media inactiva (fig. 1). Si se mueve la palanca 36 hacia adelan -
te (fig. 1) entonces la doble palanca 40, 41 se hace oscilar hacia
15 la derecha por intermedio de la varilla de traccion 39. El brazo cur -
vado 41 de la doble palanca 40, 41 transmite el movimiento de ajuste
cualquiera que sea la posicion de la pieza conmutadora 2, al brazo de
palanca 47. El movimiento de ajuste se retransmite luego ppr el brazo
20 de palanca 47 mediante el eje 46 al brazo de palanca 48 y finalmente
en sentido opuesto, a la corredera 33, que se desplaza hacia atras en
su ranura de guia 35. Por el saliente 32 de la corredera 33 se empuja
hacia afuera el extremo curvado del brazo libre 28 en la doble palan -
ca 26, 28 contra la accion del muelle 31 y dicha palanca 26, 28 se
25 desplaza hacia la izquierda (fig. 3).

 Si la palanca de ajuste 36 se mueve hacia el tope delantero de
la derecha de la culisa de embrague 37 (fig. 1), la doble palanca 26,
28 ejecuta un movimiento oscilante que basta para volver un caballote
10, que por ejemplo se encuentra en una posicion activa desplazada ha -
30 cia la derecha (fig. 3) hasta su posicion central inactiva. Si por el

153404



5 contrario la palanca 36 se mueve hacia el tope delantero de la izquierda de la culisa de embrague 37, que esta mas alejado del centro, entonces la doble palanca 26, 28, ejecuta un movimiento oscilante mayor, que lleva al correspondiente caballete 10 a su posicion activa de la izquierda (fig. 3).

10 Si la palanca de ajuste 36 se coloca contra el tope situado hacia atras y a la izquierda, de la culisa de embrague 27 (fig. 1), entonces el varillaje de manipulacion y por tanto tambien la corredera 33 se mueve en sentido opuesto en conformidad con la ilustracion precedente. Entonces el saliente 32 de la corredera 33 se empuja contra la accion del muelle 31, tanto contra el brazo 29 de la doble palanca 27, 29, que el desplazamiento consiguiente de la doble palanca 27, 29 hacia la derecha (fig. 3) basta para tornar a su posicion central de reposo un caballete 10 colocado eventualmente hacia la izquierda. Al oscilar la palanca 36 contra el tope de la culisa de embrague 37, situado a la derecha y por detras (fig. 1) que esta mas alejado del centro de la culisa que el tope de la izquierda situado hacia atras, la doble palanca 27, 29 (fig. 3) se desplaza tanto que el caballete 10 entonces desplazado se lleva desde la posicion de reposo a la posicion activa de la derecha. El movimiento de la palanca 36 y de los caballetes 10 se realiza por tanto siempre en la misma direccion.

20 En la posicion activa desplazada hacia la derecha (fig. 3) el tope de ajuste 10d del caballete 10 coopera con un contratope 54 del dispositivo de salto del carro (tabulador). Al accionarse la tecla usual 50 del salto del carro (tecla del tabulador) se levanta mediante una varilla 51 y por medio de los brazos de palanca 52 y de los ejes 53, la varilla de tope 54. Al mismo tiempo del modo usual no ilustrado se desembraga el mecanismo de embrague del carro del papel, por ejemplo la cremallera colocada en este carro se desengrana de la rueda dentada que actua como cierre de embrague, de suerte que el carro 7 del papel puede seguir con movimiento libre el tiro del muelle del



58 y 59. En sus dos extremos doblados se sujetan los organos de tope 67 y 68 mediante un muelle 73. Las curvaturas 76 en los organos de tope 67 y 68 se apoyan contra el puente 75 y sirven para guiar. El organo de tope 67 puede asi desplazarse contra la accion del muelle 73 en el agujero alargado 71 hacia la izquierda o puede tambien desplazarse alrededor del tornillo pasante 69 hacia la derecha (fig. 4). De igual modo el organo de tope 68 contra la accion del mismo muelle 73 solo puede desplazarse en el agujero alargado 72 hacia la derecha u oscilar alrededor del tornillo 70 hacia la izquierda (fig. 4).

El organo de tope 67 esta provisto de un contratope 77 situado en la trayectoria del movimiento del tope de ajuste 10b de un caballete 10 colocado y por tanto detiene el movimiento ascendente del carro del papel 7 efectuado en contra de la flecha 55, al momento que el saliente 10b de un caballete 10 alcanza al contratope 77 del organo 67 por su canto estrecho por ejemplo vertical y por tanto el organo de tope 67 se ha desplazado contra la accion del muelle 73 hasta la limitacion del tornillo pasante 69 en el agujero alargado 71 hacia la izquierda. No es posible que la pieza de sosten 56 escile alrededor del perno 60 hacia la izquierda (fig. 4).

De igual modo el organo de tope 68 esta provisto de un contratope 78, que en conformidad con el tope de ajuste 10a en los caballetes 10 llega un poco mas alto que el contratope 77 en el organo 67. El contratope 78 se encuentra por tanto en la trayectoria del movimiento del tope de ajuste 10a de un caballete colocado 10 y asi impide el movimiento descendente del carro del papel en direccion de la flecha 55 al momento que un tope de ajuste 10a choca contra el canto estrecho por ejemplo vertical del contratope 78. Entonces el organo de tope 68 se desplaza en el agujero alargado 72 hacia la derecha contra la accion del muelle 73 hasta la limitacion del tornillo pasante 70. ademas toda la pieza de sosten 56 se hace oscilar hacia la derecha (fig. 4) alrededor del perno 60 contra la accion del muelle 63 hasta un tope 74.



Poco antes de alcanzarse el extremo de la línea ajustado por un tope 10a, este tope 10a alcanza la pieza de arrastre 79 de un bade - jo 80, que se deja libre nuevamente al avanzar el tope 10a, con lo que de modo usual golpea contra la campana 82 bajo la acción de un muelle 81 y así indica que se aproxima el final de la línea.

Después de terminarse la línea se sujeta preferentemente no solo el carro del papel 7, sino que también se bloquea el tope de las teclas. Esto en el ejemplo de ejecución ilustrado se realiza por el hecho de que la rama 57 de la pieza de sosten 56 se apoya contra la curvatura 83 de un cerrojo 84 y lo mueve hacia la izquierda (figs. 4 y 5) contra la acción de un muelle 85. El cerrojo 84 desplazable longitudinalmente tiene por ambos lados una limitación a su movimiento por tornillos pasantes 88, 89 que agarran en agujeros alargados 86, 87 y que se fijan en el bastidor 1 de la máquina. Al desplazar el cerrojo 84 desde la posición de reposo por la oscilación arriba descrita de la pieza de sosten 56, se hace oscilar también hacia la derecha (fig. 5) una doble palanca 90, 91 unida con el cerrojo 84, alrededor del tornillo 92 fijo también en el bastidor 1 de la máquina. Entonces una curvatura 93 prevista en el brazo 91 se coloca bajo una pieza 94 movida al accionarse las teclas de escritura, en la trayectoria del movimiento de la misma y así impide que los tipos choquen sobre el cilindro 8 de escribir. La pieza 94 está preferentemente unida con el cierre de embrague no ilustrado, que se mueve al accionar las teclas de escritura y por tanto las palancas de los tipos.

En el teclado de la máquina de escribir se preve otra tecla 95 (fig. 1) que se destina a suprimir el bloqueo de la izquierda o de la derecha de las márgenes y el bloqueo de las teclas, esto es, el efecto arriba descrito de los topes 10a, 10b, de ajuste marginal. Esto se realiza de modo sencillo por el hecho de que la pieza de sosten 56 se saca de su posición activa. La tecla 95 actúa directamente sobre una varilla de tracción 96 que está articulada a un brazo de una palanca



acodada 97 dispuesta en la pieza de conmutacion o inversion 2. El otro brazo de la palanca acodada 97 se une mediante otra varilla de traccion 98 (fig. 4) con el brazo 99 de una palanca acodada 99, 100, que se fija giratoria en 101 en la placa 9 de la pieza de conmutacion 2.

5 El brazo 100 de la palanca acodada 99, 100 se apoya contra el gorron 62 de la pieza de sosten 56, en la que esta colocado el muelle 63. En el tiro por la tecla 95 se hace oscilar la palanca acodada 99, 100 hacia la derecha (figs. 2 y 4). Entonces la pieza de sosten 56 se mueve hacia abajo contra la accion del muelle 63 hasta el tope del perno 60 en la guia ranurada 61, tanto que los contratopes 77, 78 de los organos 67, 68 se llevan hacia abajo fuera de la trayectoria del movimiento de los topes de ajuste 10a y 10b destinados a determinar el ancho de las lineas. Aqui los contratopes 77, 78 por efecto de la accion del muelle 73, que anteriormente al chocar los topes 10a o 10b contra los contratopes 78 o 77 se habian tensado del modo arriba descrito, vuelven a su posicion de partida ilustrada en la fig. 4 pasando por debajo de los topes 10a y 10b. El breve tiro en la tecla 95 permite por tanto el movimiento del carro del papel 7 mas alla de los topes de ajuste marginal 10a o 10b colocados al lado derecho o al izquierdo, para escribir mas alla del borde ajustado por ambos lados la hoja de papel colocada sobre el rodillo. Al dejar libre la tecla 95 las piezas accionadas por ella tornan a su posicion de reposo bajo la accion del muelle 63 en la pieza de sosten 56.

25 El carro del papel 7 llevado en direccion de la flecha 55 mas alla de la limitacion marginal provocada por los topes de ajuste 10a, en el movimiento de ascenso de dicho carro 7 efectuado en direccion opuesta, avanza sin sujetarse nuevamente en cualquier tope 10a eventualmente colocado. Esto se logra por el hecho de que en el contrato-pe 78 del organo 68 se preve un lomo biselado que cae frente al canto de tope eventualmente vertical. En el movimiento del carro del papel 7 y por tanto del tope de ajuste 10a en direccion opuesta a la flecha

1.-

N O T A.-
 =====

La presente patente de invención comprende las siguientes reivindicaciones:

5 1.- Un dispositivo marginador y de salto de carro para máquinas de escribir, especialmente máquinas de escribir pequeñas, con una multitud de topes destinados a limitar, según su posición, el salto o levantamiento del carro y o las márgenes, caracterizado porque se prevé un órgano común de ajuste a mano (36) para establecer y suprimir individualmente tanto los topes de
 10 ajuste marginal (10a, 10b) como también los topes (10d) del salto del carro, dispuesto preferentemente por el lado delantero de la máquina.

15 2.- Un dispositivo según lo reivindicado en el punto 1, caracterizado porque el órgano de ajuste (36) actúa sobre dos piezas (26, 27) cada una de las cuales según su desplazamiento lo desplaza en direcciones opuestas, por lo cual los reiter (10) de tope, que llevan los topes de ajuste (10a, 10b, 10d) y que son ajustables a la posición activa respecto a las partes (26, 27) gracias al desplazamiento longitudinal del carro del papel, pueden
 20 llevarse a la posición de trabajo y sacarse de ella.

25 3.- Un dispositivo según lo reivindicado en los puntos 1 y 2, caracterizado porque cada reiter de tope (10) puede desde una posición inactiva desplazarse en dos direcciones diversas, de manera que al desplazarse en una de las direcciones se coloque en posición activa respecto a los contratopes correspondientes (77, 78 y 54) el tope ajustador (10a o 10b) destinado al ajuste marginal, y al desplazarse en la otra dirección se coloque en dicha posición activa el tope (10d) destinado a limitar la elevación del carro.

30 4.- Un dispositivo según lo reivindicado en los puntos 1

a 3, caracterizado porque para suprimir o desenganchar simultáneamente varios o todos los reiter (10) se prevé en estos reiter (10) un órgano común (16,17,18) desplazable desde la posición central a dos posiciones diversas y el cual al desplazarse a una de las posiciones desengancha los topes (10a, 10b) colocados para el ajuste marginal, y al desplazarse a la otra posición desengancha los topes (10d) colocados para el ajuste de la elevación o salto del carro.

5.- Un dispositivo según lo reivindicado en los puntos 1 a 4, caracterizado porque el órgano de ajuste se compone de una palanca (36) apoyada en un cojinete (38), móvil en más de dos direcciones.

6.- Un dispositivo según lo reivindicado en los puntos 1 a 5, caracterizado porque la palanca (36) se guía en ranuras de una placa (37) colocada preferentemente en el teclado de la máquina.

7.- Un dispositivo según lo reivindicado en los puntos 1 a 6, caracterizado porque la palanca (36) se limita en sus movimientos por topes escalonados.

8.- Un dispositivo según lo reivindicado en los puntos 1 a 7, caracterizado porque la palanca (36) después de su desplazamiento vuelve automáticamente bajo la acción de muelles desde cualquier posición activa a su posición de reposo.

9.- Un dispositivo según lo reivindicado en los puntos 1 a 8, caracterizado porque las partes (26, 27) desplazables en direcciones opuestas y por cuyo accionamiento el órgano de ajuste (36) actúa sobre los diversos reiter de tope (10), pueden cada una desplazarse diversos grados, de manera que el reiter (10) puede mediante cada una de las partes (26 o 27) llevarse a elección desde una posición de trabajo establecida por la otra parte (27 o 26) o llevarse a otra posición de trabajo.

10.- Un dispositivo según lo reivindicado en los puntos 1 a 9, caracterizado porque los topes (10a o 10b) destinados al ajuste marginal en los reiter (10) dispuestos por el lado derecho de la máquina, se colocan en posición diversa a los reiter (10) dispuestos en el lado izquierdo de dicha máquina.

11.- Un dispositivo según lo reivindicado en los puntos 1 a 10, caracterizado porque los topes de ajuste marginal (10a o 10b) colocados en diversas posiciones en los reiter (10) cooperan con diversos contratopes (78 o 77) de tal manera que los diversos topes marginales (10a o 10b) estando el reiter (10) embragado en posición activa cooperan cada vez solo con un contratope único (77 o 78) y al otro (77 o 78) lo dejan sin tocar.

12.- Un dispositivo según lo reivindicado en los puntos 1 a 11, caracterizado porque los diversos contratopes (77, 78) para el ajuste marginal se apoyan sobre una pieza común móvil de sostén (56).

13.- Un dispositivo según lo reivindicado en los puntos 1 a 12, caracterizado porque la pieza de sostén (56) puede desplazarse mediante un asidero dispuesto preferentemente en el teclado de la máquina, de tal modo que ambos contratopes (77, 78) puedan sacarse de la zona de actuación de los topes marginales (10a, 10b).

14.- Un dispositivo según lo reivindicado en los puntos 1 a 13, caracterizado porque la pieza de sostén (56) al alcanzarse un tope (10a) para el ajuste marginal puede desplazarse a una posición en la que mediante un varillaje (57, 83, 84, 90, 91, 93) bloquea una pieza (94) movida al accionar las teclas de la máquina.

15. Un dispositivo según lo reivindicado en los puntos 1 a 14, caracterizado porque la pieza de sostén (6) se guía desplazable y oscilable en un gorrón (60), de tal modo que se desplaza

153404

4.-

en uno de los movimientos desplazadores y se hace oscilar en el otro movimiento.

5 16.- Un dispositivo según lo reivindicado en los puntos 1 a 15, caracterizado porque los contratopos (77, 78) previstos de un canto vertical de tope y de un canto trasero biselado se apoyan móviles en la pieza de sostén (56) contra la acción de muelles, de tal manera que al retroceder el carro del papel (7) sacado por el ajuste marginal es posible sin mover la pieza de sostén (56) que los contratopos (77, 78) cedan respecto a los 10 topes marginales colocados (10a, 10b).

17.- Dispositivo marginador y de salto del carro para máquinas de escribir.- Según se describe y reivindica en la presente memoria descriptiva y se ilustra con los dibujos que a la misma se acompañan.

15 Consta esta descripción de hojas foliadas y escritas a máquina por una sola de sus caras.

Madrid, 24 de Junio de 1941.

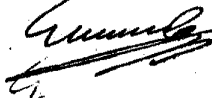

ESPAÑA MADRID

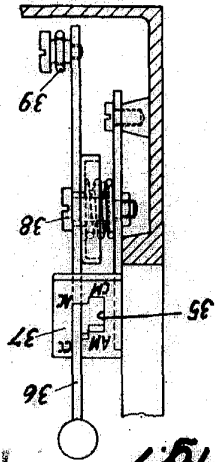

FIG. 7

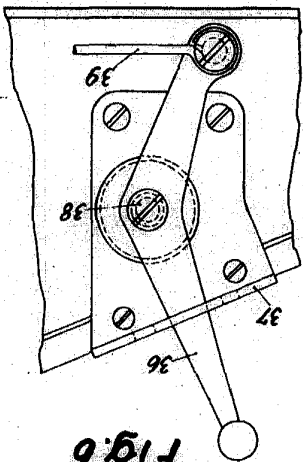

FIG. 6

153404

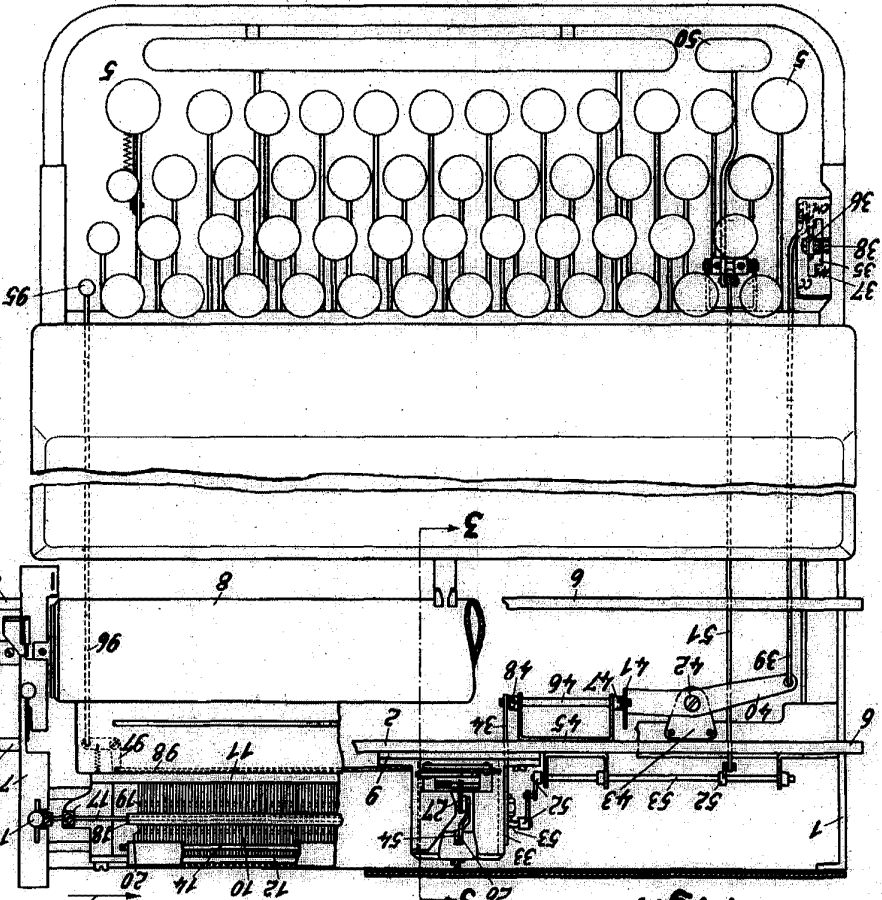
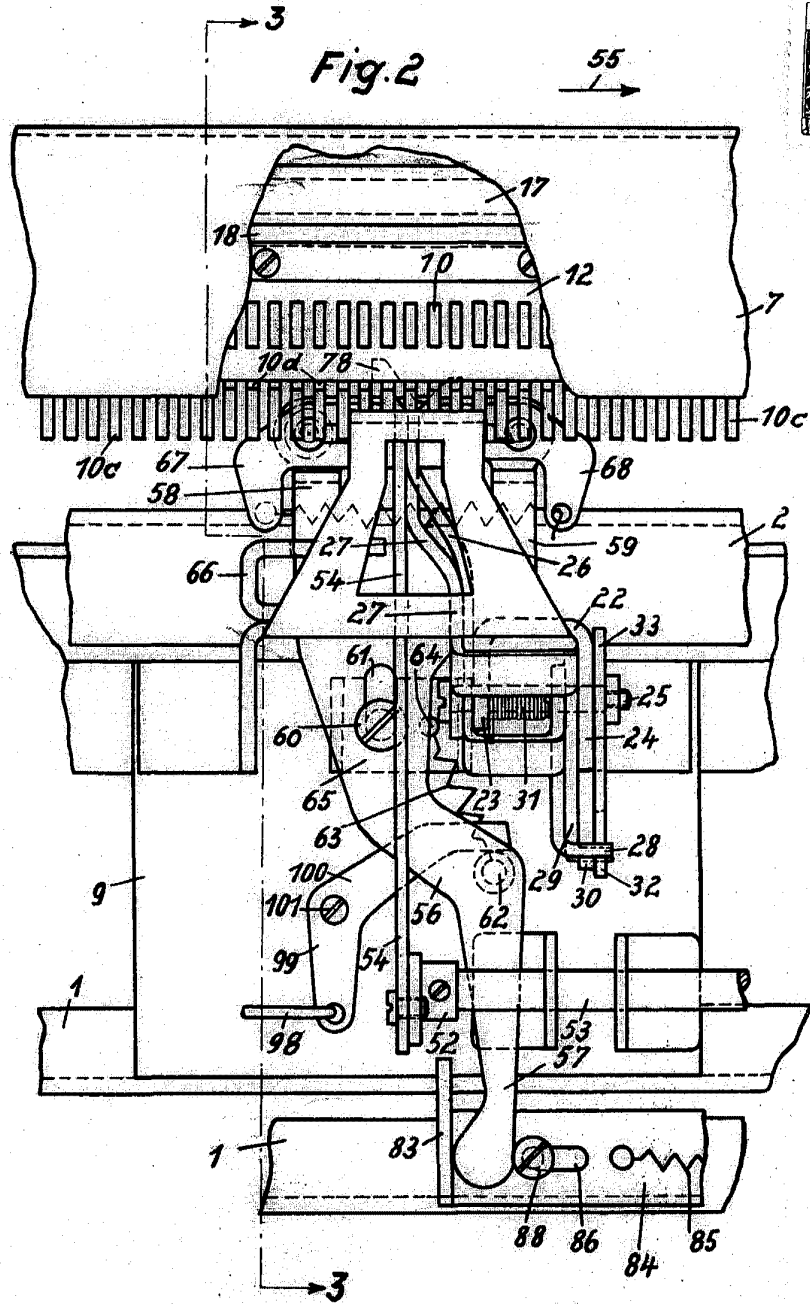

FIG. 1

153404

1 534 04



ESCALA VARIABLE

Wanderer

153404



Fig. 3

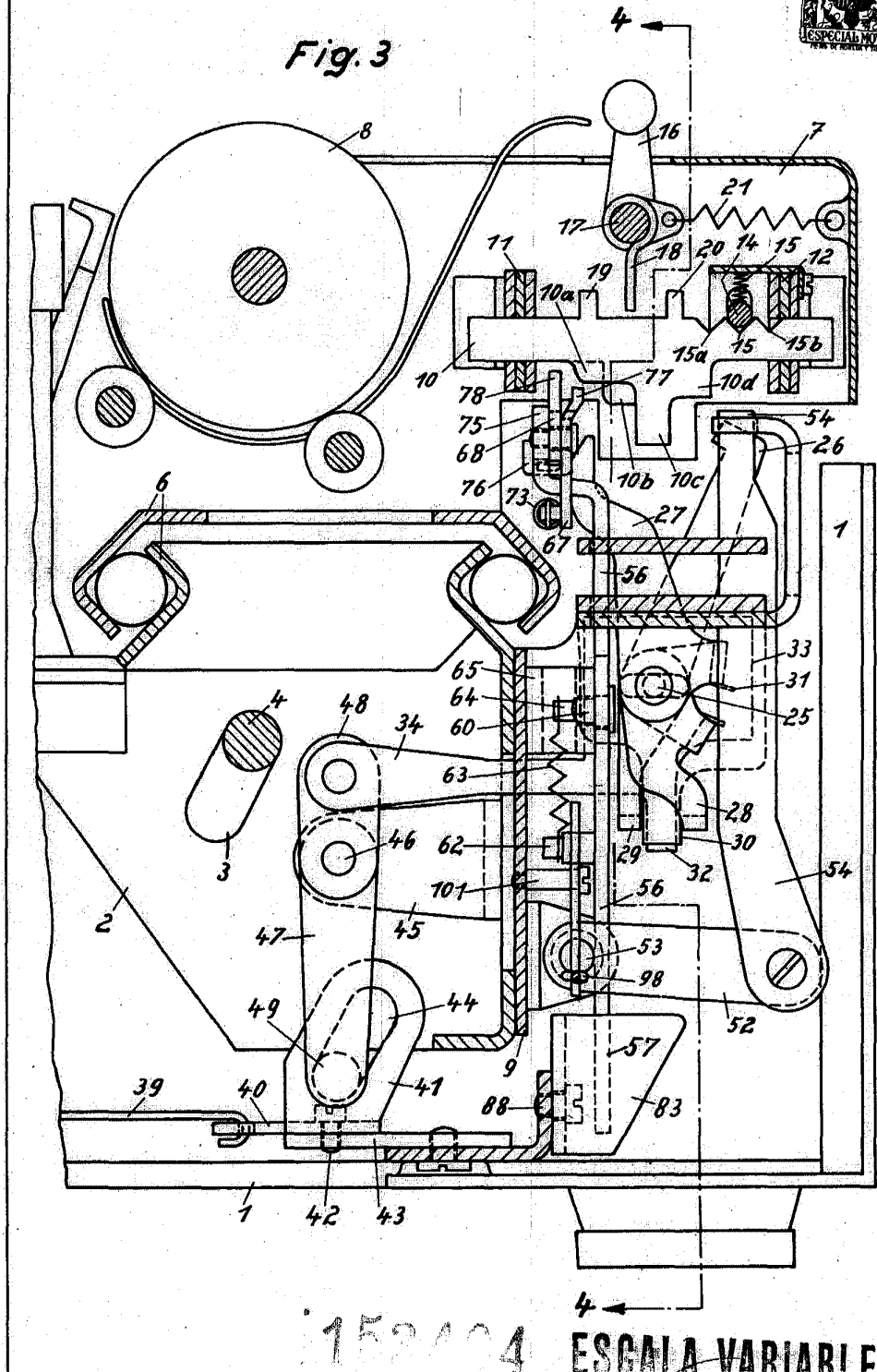

153404

ESCALA VARIARIE



1 534 04

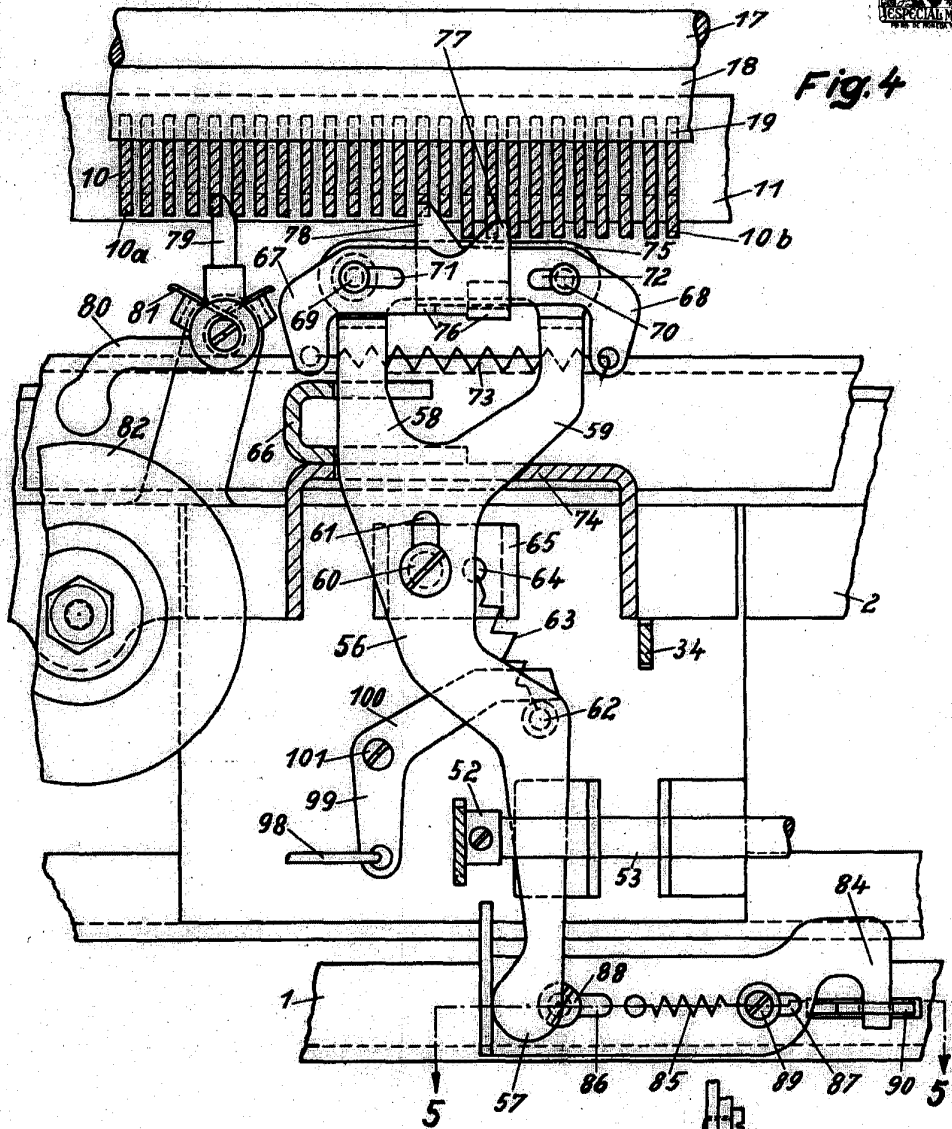
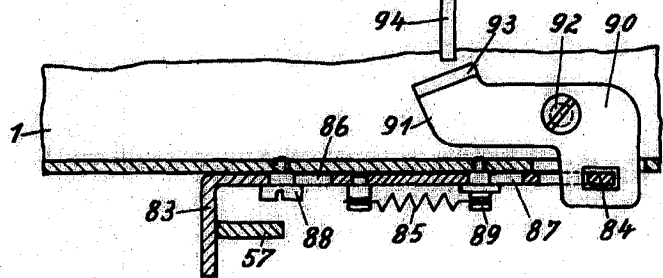

Fig. 5



ESCALA VARIADA