

21  
153399

153399

H/V.

MALA REPRODUCCION  
POR DEFECTO DEL ORIGINAL

MEMORIA DESCRIPTIVA

que se acompaña a la solicitud de una patente de invención por veinte años en España, a favor de la r.s. Auto Unión Aktiense-  
sellschaft, residente en Chemnitz (Alemania)

p o r

" MEJORAS EN LA CONSTRUCCION DE MOTOCICLETAS CON TANQUE EN EL  
SILLIN "

=====

153399

3398



El invento se refiere a la disposicion del tanque del sillin en las motocicletas. De ordinario el tanque del sillin se atornilla firmemente en el bastidor por medio de orejetas especiales colocadas en el extremo delantero y trasero. Esta forma de sujecion es inconveniente ya que cuando el bastidor esta sometido a plenos esfuerzos se presentan dentro del mismo movimientos longitudinales que provocan fuertes esfuerzos de traccion que se manifiestan perjudicialmente sobre el tanque y sus partes de sujecion.

El invento evita este defecto gracias a una disposicion nueva del tanque del sillin, la cual consiste en que el tanque-sillin apoyado suelto por el extremo trasero sobre el bastidor se sujeta de tal modo por los apoyos del sillin que puede desplazarse longitudinalmente dentro de ciertos limites respecto al bastidor cuando se presentan esfuerzos de traccion. Con preferencia entre el punto de apoyo del bastidor y el extremo trasero del tanque se preve un almohadillado flexible o con preferencia una almohadilla de caucho.

En el dibujo se ilustra esquematicamente la disposicion del tanque-sillin segun el invento en una forma de ejecucion señalada a titulo de ejemplo, presentando

la fig. 1 una vista parcial de la motocicleta con las partes necesarias para la inteligencia del invento en vista lateral;

La fig. 2 una seccion transversal por el apoyo trasero del tanque por la linea II-II de la fig. 1.

Por -1- se designa el bastidor de la motocicleta de construccion conocida. Sobre el larguero -1'- del bastidor se apoya el tanque-sillin -2-, que por delante va provisto del modo usual de orejetas salientes, con guyo auxilio se fija en la pieza superior del bastidor mediante tornillos. El extremo trasero del tanque-sillin presenta en su centro una pieza de prolongacion -5- de forma de placa, sobre la que se apoya el caballete -7- del sillin. Esta pieza de prolongacion se compone de una pieza de chapa con seccion transversal en forma de U, que se fija en la cara interior de la perforacion por medio, por



N O T A.-  
-----

La presente patente de invención comprende las siguientes reivindicaciones:

5 1.- Mejoras en la construcción de motocicletas con tanque en el sillín, caracterizadas porque el extremo trasero de dicho tanque (2) se fija de tal modo que dentro de ciertos límites pueda desplazarse longitudinalmente respecto al bastidor (1') al presentarse esfuerzos de tracción.

10 2.- Mejoras según lo reivindicado en el punto 1, caracterizadas porque el extremo trasero del tanque del sillín (2) posee una prolongación (5) en forma de placa, que se apoya suelta sobre el bastidor (1') y sobre la cual se apoya el apoyo (7) del sillín en forma de caja.

15 3.- Mejoras según lo reivindicado en los puntos 1 y 2, caracterizadas porque entre el punto de apoyo del bastidor y el tanque del sillín se prevé un almohadillado flexible, por ejemplo una almohadilla de goma (13).

20 4.- Mejoras según lo reivindicado en el punto 3, caracterizadas porque la prolongación del tanque (5) se compone de una pieza de chapa en forma de U fijada en la perforación del sillín y la cual posee salientes (6) en forma de gancho, curvados hacia afuera, en los que agarra por arriba con sus partes laterales el apoyo (7) del sillín (véase fig. 2).

25 5.- Mejoras caracterizadas porque el apoyo (7) del sillín envuelve a modo de caja al muelle (11) del mismo.

6.- Mejoras en la construcción de motocicletas con tanque en el sillín.- Según se describe y reivindica en la presente memoria descriptiva y se ilustra con los dibujos que a la misma se acompañan.

1 533 99

3.-

Consta esta descripción de    hojas foliadas y escritas a máqui-  
na por una sola de sus caras.

Madrid, 24 de Junio de 1941.

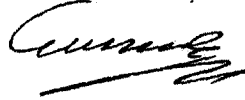
A handwritten signature in dark ink, appearing to be 'Cunado', written in a cursive style with a horizontal line underneath.

153399



Fig. 1.

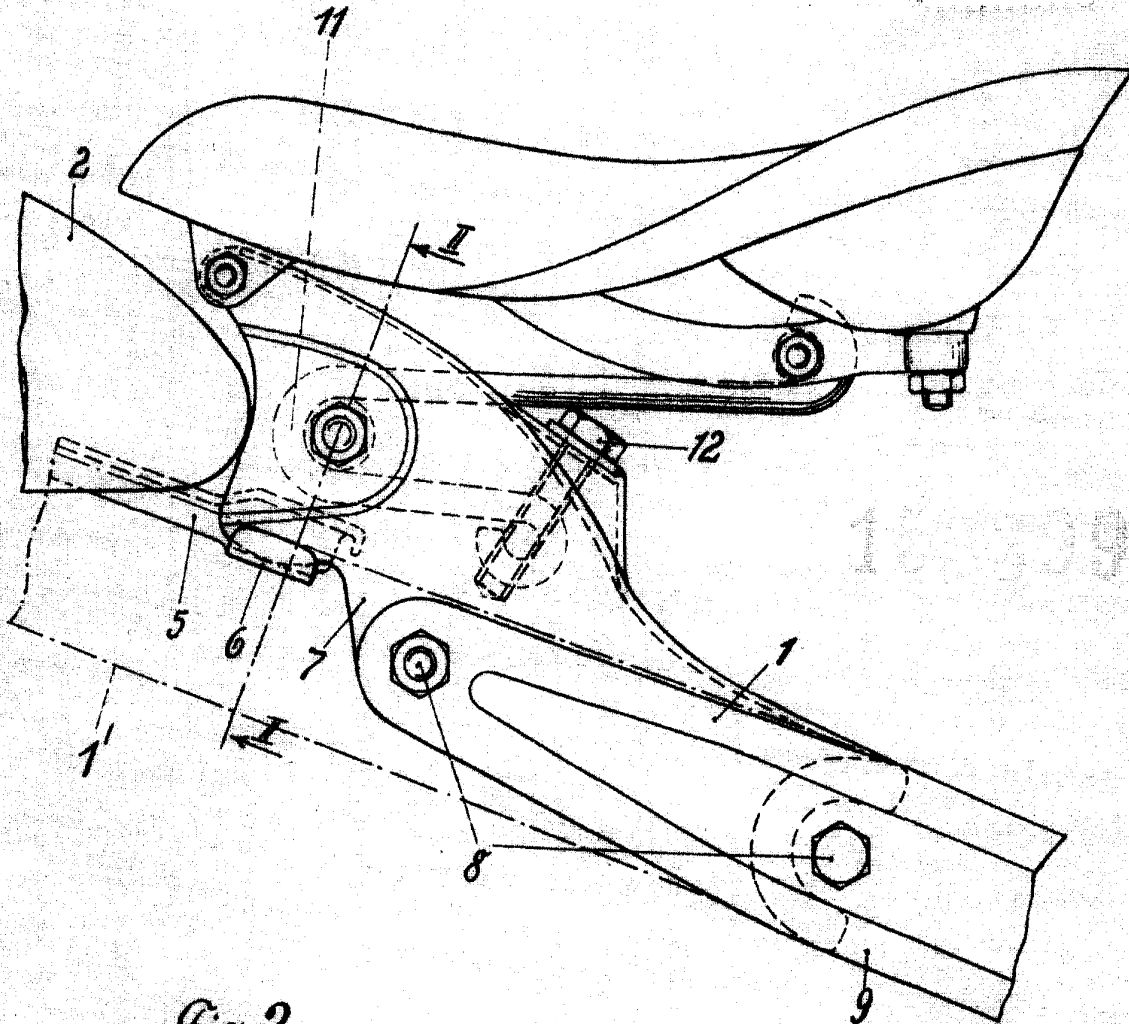
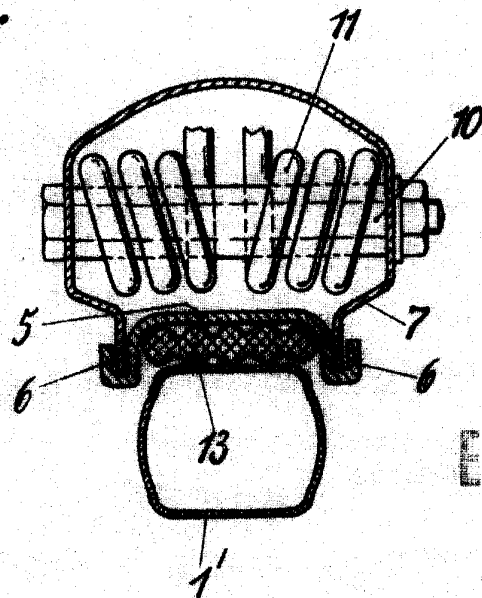

Fig. 2.



ESCALA VARIABLE

*Auto-Union*