

25 OCT.



153398

M O D E L O
D E
U T I L I D A D

a favor de Don Ricardo PRATS TRIÁN, de nacionalidad española, residente en Barcelona, Avenida Sarriá, 56-58, por "CENICERO".

- . -

MEMORIA DESCRIPTIVA

La presente invención se refiere a un cenicero, cuya constitución resulta muy original de forma que, además de su función específica, el cenicero constituye una pieza decorativa.

5. No cabe duda que el cenicero cumple una misión concreta de tipo práctico, pero debido a los lugares en que debe situarse, aquella misión practica se ha ido combinando con finalidades puramente ornamentales y estéticas. Tanto es así que un cenicero de características originales
10. situado en el punto preciso puede constituirse en la pieza



principal y que llama la atención dentro de la decoración de un espacio limitado.

De acuerdo con estas premisas se ha ideado el cenicero objeto de la invención, caracterizado esencialmente por el hecho de que está formado por un cuerpo hueco a modo de botella, que está aplastado de forma que una de sus caras es plana y constituye la base de apoyo del cenicero, mientras que la otra cara está rehundida y constituye la cubeta colectora de las cenizas. Por uno de los extremos la cubeta está limitada por una pared arqueada que simula el fondo de la botella. En el extremo opuesto presenta una prolongación tubular que representa el cuello de la misma, y constituye un asidero. En los bordes de la cubeta y en las zonas laterales de arranque del asidero, se han previsto depresiones para depositar los cigarrillos encendidos.

Para la mejor comprensión de cuanto queda descrito en la presente memoria, se acompaña un dibujo en el que, tan sólo a título de ejemplo, se representa un caso práctico de realización del objeto de la invención.

En dicho dibujo, la figura 1 es una vista en perspectiva del cenicero y la figura 2 es una sección longitudinal.

El cenicero descrito consta de un cuerpo -1- que simula una botella aplastada, con la base inferior -2- plana y la superficie superior rehundida formando la cubeta -3- colectora de cenizas. Uno de los extremos de la cubeta se alza formando una pared curvada -4- que



simula el fondo de la botella. El extremo opuesto presenta la prolongación tubular -5-, que simula el cuello de la botella y que constituye el asidero del cenicero.

5. En los bordes laterales junto arranque del cuello -5-, se han formado sendas depresiones -6- destinadas a colocar el cigarrillo encendido -7-.

10. El cenicero en cuestión cumple a satisfacción su cometido, pues posee amplia cubeta, base de sustentación y un asidero -5- muy práctico, puesto que permite coger el cenicero con toda comodidad, sin necesidad de poner los dedos en las proximidades de la cubeta, que cuando el cenicero se ha usado, puede manchar de nicotina.

15. Además, el aspecto del cenicero es totalmente original y con el mismo se consiguen efectos decorativos sorprendentes y totalmente inéditos.

20. Serán independientes del objeto de la invención los materiales empleados en la construcción del cenicero, forma y dimensiones de la botella y cuantos detalles accesorios puedan presentarse, siempre y cuando no afecten a su esencialidad.

- . -

N O T A

Se reivindica como objeto del presente modelo de utilidad :

1. Cenicero, caracterizado esencialmente por



el hecho de que está formado por un cuerpo hueco a modo de botella que está aplastado, de forma que una de sus caras es plana y constituye la base de apoyo del cenicero y la opuesta forma un rehundido y constituye la cubeta colectora de cenizas, uno de cuyos extremos está limitado por un saliente arqueado que simula el fondo de la botella, mientras que del extremo opuesto parte una prolongación tubular que simula el cuello de la misma y constituye el asidero del cenicero.

5.

10.

2. Cenicero, según la reivindicación 1, caracterizado esencialmente por el hecho de que en los bordes laterales de la cubeta, junto al arranque del cuello, presenta depresiones para colocar el cigarrillo encendido.

3. Cenicero.

15.

La presente memoria consta de cuatro hojas foliadas escritas por una sola cara.

Barcelona, 25 de octubre de 1.969.

Ricardo PRATS TRIÁN

p.a.

I. PONTI

P.P.

FIG. 1

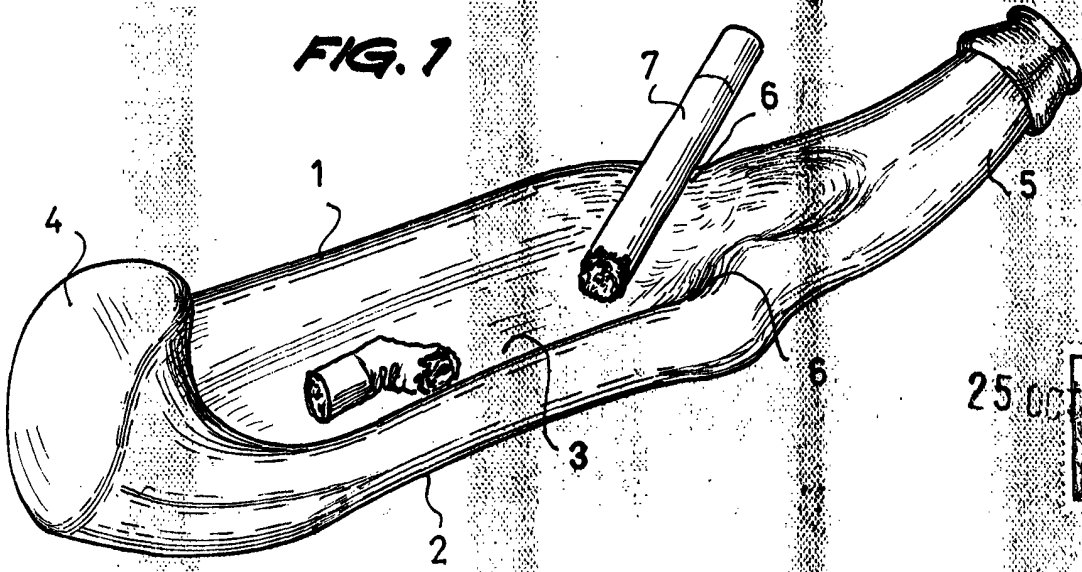
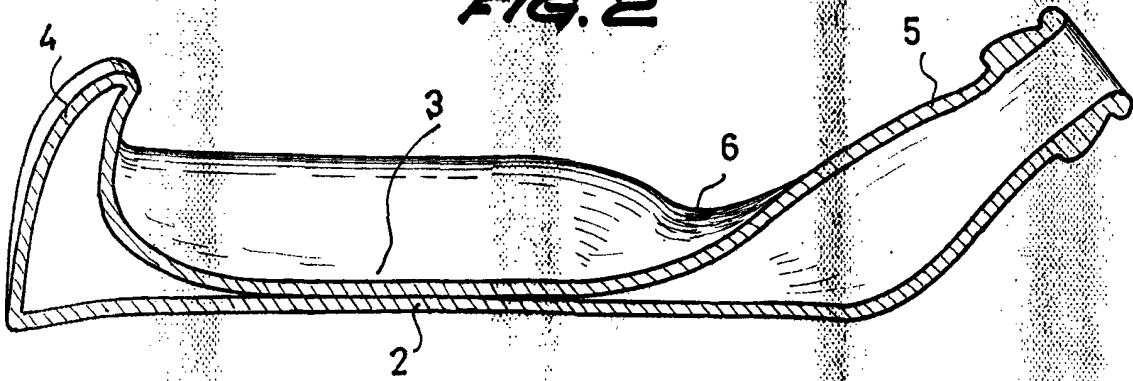

FIG. 2



BARCELONA, 25 OCT 1969
RICARDO PRATS TRIAN
P.A.

I. PONTI

18.242/1