



S.E.

MEMORIA DESCRIPTIVA

para una patente de invención por veinte años, por: "Mejoras en la construcción de cajas de coche especialmente para automóviles", a favor de la r.s. AUTO UNION AKTIENGESELLSCHAFT, residente en Chemnitz
(A l e m a n i a)

.

En las cajas para coches hechas de chapa, además de las partes prensadas interiores y exteriores se prevén en las partes más sometidas a esfuerzos, especialmente en los pilares o montantes, partes adicionales de aguante, por ejemplo perfiles en U, que se sueldan a la autógena en toda su longitud con las partes de la cubierta exterior. Cuando se trata de cajas de madera un armazón de ésta constituye la armadura o trabazón de sostén, atornillándose las placas de la cubierta exterior hechas de madera contrachapeada con estas piezas de sostén y además se encolan. En todas estas formas de ejecución toda deformación de la cubierta exterior por choques enérgicos lleva consigo simultáneamente una deformación de las piezas del armazón, que en la mayoría de los casos forman la porción principal de la armadura de resistencia.

El invento crea una caja de coche, especialmente para automóviles, en la que la cubierta exterior se hace de materiales elásticos preferentemente extratificados de resinas artificiales y la novedad se



cuadernas, dibujándose la cubierta exterior por trazos y puntos.

La fig. 2 una sección transversal por la línea I-I de la fig. 1;

La fig. 3 una vista lateral de la fig. 2;

La fig. 4 una sección por la línea III-III de la fig. 1.

5 La fig. 5 una vista de un detalle para la sujeción de las cuadernas en el fondo del coche;

La fig. 6 una sección por la línea VI-VI de la fig. 1 con vista de un perfil no tubiforme;

10 La fig. 7 una sección por la línea VI-VI de la fig. 1 empleando un perfil en T para las cuadernas.

Según la fig. 1 sobre un fondo 3 de coche provisto de largueros 1, 2 de forma de caja se sueldan a la autógena apoyos 4 de forma cónica, que reciben un cerco 5 a modo de cuaderna para la parte 6 del parabrisas de la caja y otro cerco 7 para las partes laterales 8 y 9. Para una
15 porción trasera 10 se prevé además en el ejemplo de ejecución otro cerco 11, cuyos extremos se sueldan con el cerco o estribo 7 y el cual se apoya en partes 12 y 13 de la caja de las ruedas hechas de chapa. Los cercos 5, 7 y 11 están además unidos entre sí y con las partes 12 y 13 de las cajas de las ruedas mediante cercos longitudinales 14 y
20 15. Las partes 1, 2, 3 y todos los cercos y sus partes de sostén 4 se hacen de chapa de acero, mientras que las partes de la cubierta exterior de la caja, 6, 8, 9, 10 y si se trata de limusines, también el techo 16 se hacen de materiales prensados elásticos. A estos materia-
25 les prensados elásticos pertenecen sustancias prensadas y por ejemplo extratificadas de resina artificial, en las que las diversas capas se forman de material fibroso impregnadas de resina artificial, las cuales se prensan en estampas de acero para darles la forma requerida.

30 En las figs. 2 y 3 se ilustra el empalme del cerco 7 con la pieza 8 prensada de la cubierta exterior. El cerco de acero no se encuentra aquí directamente en las partes de la pared, sino que entre estas partes y su superficie se prevé una almohadilla de goma 17, que es lo más



elástica posible. Las abrazaderas de sujeción 18 están provistas, como se ilustra en la fig. 3 de agujeros alargados 19, en los que agarran unas puntas de acero 20 metidas en las partes parietales de la pieza prensada 8. La distancia entre las partes parietales exteriores y el cerco 7 se escoge tan grande que en todo caso se garantice la flexión elástica de las partes de la cubierta exterior.

En la fig. 4 se ilustra la unión de una porción plana 21 de la pared con el cerco 11. Aquí se sujeta la abrazadera 22 mediante tornillos 23.

La fig. 5 ilustra una forma de ejecución distinta de la de la fig. 1 para fijar los cercos de acero en el fondo de chapa. El extremo 24 del tubo está aquí metido en el larguero 1 del suelo 3 de chapa y soldado a la autógena en 25 y 26 con las partes de este suelo. La porción lateral 8 está unida con el tubo 24 mediante abrazaderas 18 del modo arriba descrito.

La fig. 6 presenta otra forma posible de ejecución de las piezas de las cuadernas. La parte lateral 8 está aquí unida con la porción 10 de la trasera mediante tornillos 27, que se asientan en partes marginales prensadas 28, 29. Las cuadernas presentan aquí sección transversal semicircular y entre la cuaderna 30 y las partes marginales 28, 29 se mete un tope elástico 31 y una abrazadera 32 atravesada por las partes marginales 28, 29 una entre sí ambas partes.

La fig. 7 ilustra el empleo de secciones transversales en forma de T para las cuadernas. El tornillo 27 que une las partes marginales se atraviesa al mismo tiempo por el alma 33 de la cuaderna 34 y se apoya contra ella elásticamente mediante un tope de goma 35. Esta forma de ejecución ofrece además buenas posibilidades de fijación para el revestimiento interior 36 hecho de cartón o de otro material barato.

_ N _ _ _ _ O _ _ _ _ T _ _ _ _ A _

La presente patente de invención consta de las siguientes reivindi-



caciones:

1.- Mejoras en la construcción de cajas de coche especialmente para
 automóviles, en la que la cubierta exterior se hace de materiales elás-
 ticos prensados de resina artificial y preferentemente estratificados
 o por capas, caracterizadas porque en el fondo o suelo del coche o en
 5 otra parte fija del cuerpo inferior del automóvil se colocan elementos
 constructivos a modo de cuadernas que se unen con la cubierta exterior
 de la caja constituida por materiales elásticos prensados en diversas
 secciones puntiformes, de suerte que es posible una deformación elás-
 tica a las partes de la caja como un todo o a las partes parietales
 10 situadas entre los puntos de fijación, respecto a las cuadernas.

2.- Mejoras según lo reivindicado en el punto 1, caracterizadas
 porque en los puntos de fijación entre las cuadernas y las partes pa-
 rietales se prevén capas intermedias elásticas.

3.- Mejoras según lo reivindicado en el punto 1, caracterizadas
 15 porque especialmente las cuadernas situadas junto a las partes parie-
 tales planas presentan sección transversal tubiforme.

4.- Mejoras según lo reivindicado en el punto 1, caracterizadas
 porque las partes parietales exteriores provistas de bordes prensados
 se unen a las cuadernas con sección transversal abierta.

20 5.- Mejoras según lo reivindicado en el punto 1, caracterizadas
 porque las partes parietales exteriores provistas de bordes prensados
 se unen con cuadernas de sección transversal en forma de T, agarran-
 do un alma libre del perfil entre dos partes marginales.

25 6.- "MEJORAS EN LA CONSTRUCCION DE CAJAS DE COCHE ESPECIALMENTE
 PARA AUTOMOVILES", -Según se describe y reivindica en la presente memo-
 ria descriptiva y se ilustra con los dibujos que a la misma se acom-
 pañan.

Consta esta memoria de cinco hojas foliadas y escritas a máquina
 por una sola de sus caras.

Madrid, 21 de JUNIO de 1941.

153310

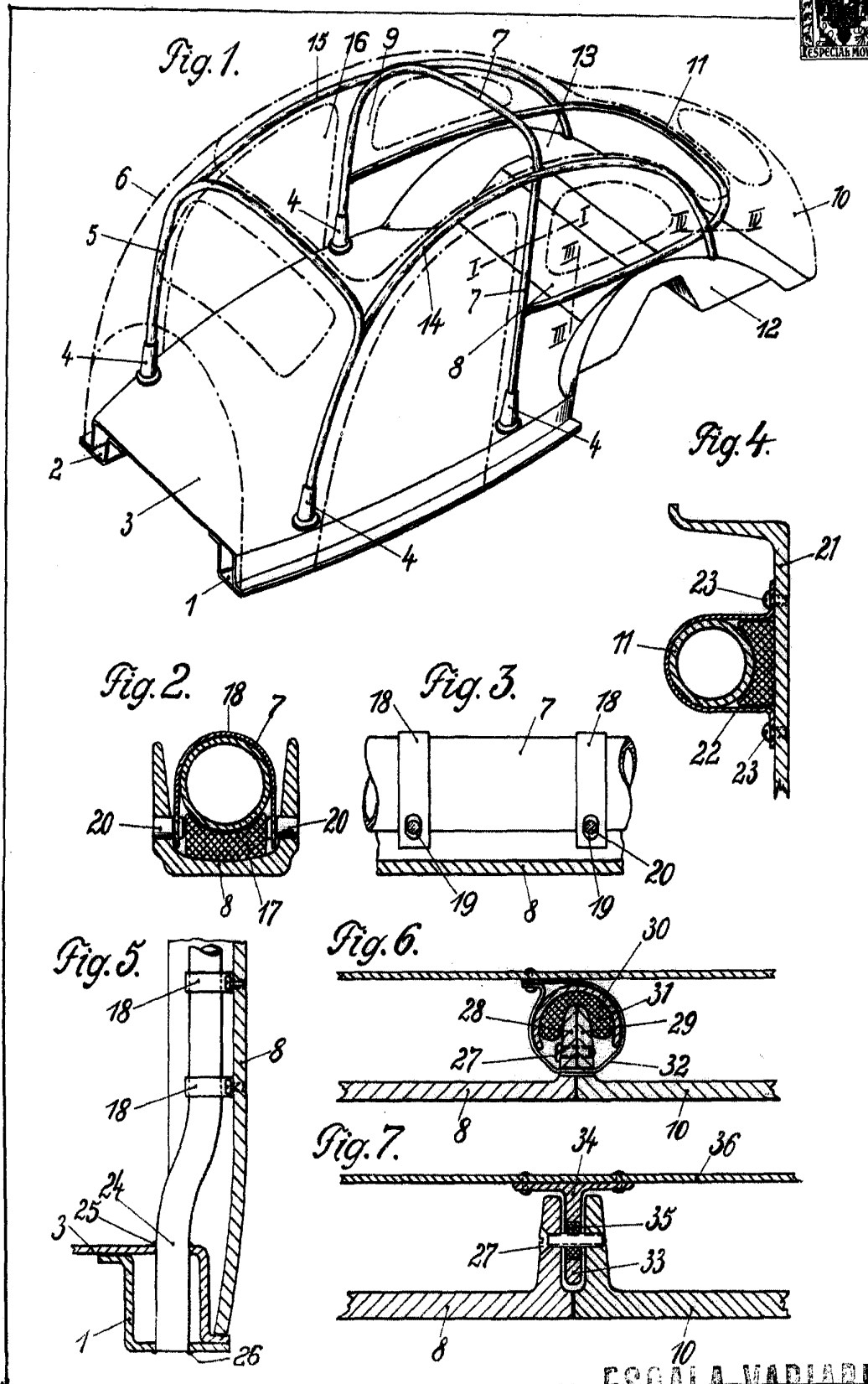

ESCALA VARIABLE

Handwritten signature or mark