

153307



M O D E L O
D E
U T I L I D A D

a favor de D. JUAN SALLENT CUSTODIO y D. JAVIER SALLENT CUSTODIO, ambos de nacionalidad española y residentes en Sabadell (Barcelona), calle Montserrat, 182, por "LIBRO INFANTIL".

- . . -

MEMORIA DESCRIPTIVA

La presente invención se refiere a un libro infantil que se caracteriza por su solidez y atractivo, a la par que por su economía de coste y duración indefinida, que lo hace apto para ser manejado por los niños de la más corta edad en condiciones óptimas de presentación en cualquier momento y sin los deterioros que de este uso se derivan en los libros convencionales.

Hasta el presente, poner un libro en manos de niños pequeños venía siendo sinónimo de destrozos irreparables en el mismo, pues aquéllos lo toman normalmente



como un juguete más y lo tratan como tal, es decir sin el cuidado que requiere la conservación de un objeto formado con uno de los materiales más frágiles, o sea el papel.

5. Con el libro objeto de la presente invención se solventan los inconvenientes apuntados, por cuanto sin detrimento de ofrecer al niño todos los elicientes del libro adecuado a su nivel intelectual --primeras letras, primeras formas y primeros colores--, evita gracias a su especial constitución los destrozos de los libros convencionales y, todavía más, permite en cualquier momento borrar las huellas del uso, suciedad, derrames de líquidos, etc., tan corrientes en todos los objetos del ajuar infantil.
- 10.
15. Consiste esencialmente el libro objeto de la invención en una pluralidad de pliegos o en una sola banda doblada en zig-zag y cosida por las aristas o dobleces de un solo lado, obtenidos en un material textil capaz de permitir un lavado normal y el estampado por una o ambas caras de motivos gráficos, cromáticos e incluso literarios, de modo que el niño pueda utilizar el conjunto así formado como un libro normal, al que por la línea del lomo, en la que quedan recogidos los diversos pliegos o dobleces, se le confiere la necesaria rigidez.
- 20.
- 25.

Para mejor comprensión de la presente memoria descriptiva se acompañen unos dibujos en los que, esquemáticamente y tan sólo a título de ejemplo, se re-



presenta un caso práctico de realización de un libro infantil de acuerdo con las características reseñadas.

- En dichos dibujos, la figura 1 es una vista de una pluralidad de pliegos dispuestos para formar el libro; la figura 2 es una vista del libro ya formado; la figura 3 es una variante que muestra la banda continua, estampada por una de sus caras, plegada y dispuesta para formar el libro; y la figura 4 es una vista de este último en planta y abierto, formado por la banda fundamental indicada.
- 5.
- 10.

- De conformidad con los dibujos, el libro objeto de la invención comprende una pluralidad de pliegos 1, de material textil, resistente al encogimiento y deformaciones, incluso al ser sometido a la acción del agua y de los detergentes, sobre los que por estampado con materiales asimismo resistentes a la acción química de los medios normales de lavado, se imprimen los motivos gráficos, cromáticos e incluso literarios 2, que si la compacidad, grosor, calidad y resistencia del material de los pliegos lo permite podrán cubrir ambas caras, y en el caso contrario una sola para evitar se transparenten los de la opuesta.
- 15.
- 20.

- Los pliegos quedan normalmente recogidos en un lomo común 3, por una simple línea de pspuntos o cualquier otro medio convencional de sujeción suficientemente resistente, de manera que permita la apertura del conjunto de pliegos como un verdadero libro.
- 25.

Una organización simplificada de este último



- viene representada por su constitución a base de una banda textil continua 4, la cual viene estampada con los motivos 2 por una sola de sus caras y es plegada en zig-zag, de manera que las zonas impresas queden contiguas, cerrándose la banda sobre sí misma por uno solo de sus lados, en el que quedan recogidos, mediante costura u otro medio convencional, los dobleces o aristas correspondientes, determinadas por el plegado de la banda. El conjunto terminado ofrece el aspecto de la figura 4, en la que cada hoja del libro viene formada por dos caras contiguas de un mismo dobléz, con arista o canto común intermedio, mientras que las aristas no comunes, o sea las formadas por los dobleces opuestos, quedan retenidas en el lomo o línea de sujeción general, adoptando en consecuencia tales hojas la estructura tubular aplanada, a manera de doble pared, que se observa en la mencionada figura 4.

- Serán independientes del objeto de la presente invención los materiales, formas y dimensiones de los distintos elementos que intervienen en la realización del libro infantil descrito, medios empleados para su confección y, en general, todo cuanto no altere, cambie o modifique la esencialidad del mismo.

- . -

N O T A

- Se reivindica como objeto del presente modelo de utilidad:



1. Libro infantil, que se caracteriza por estar formado por una pluralidad de pliegos de naturaleza textil, sueltos o continuos, en cuyo caso forman una banda en zig-zag, los cuales llevan estampados con materiales resistentes al lavado los diversos motivos gráficos, cromáticos y literarios, por una o por ambas caras, siendo tales pliegos recogidos por la línea o arista determinada por su plegado mediante respunteado o similar para formar el lomo del libro, cuyas hojas, en el caso de partirse de una banda continua en zig-zag, presentarán una configuración tubular aplanada, con sólo estampación exterior, quedando libre una arista de cada doblez para formar el canto exterior de la hoja doble y retenidas las dos opuestas de unión con los dobleces contiguos en el lomo general del libro.
- 5.
- 10.
- 15.

2. Libro infantil.

La presente memoria consta de dos hojas foliadas, escritas por una sola cara.

Madrid, a 8 de noviembre de 1969.

JUAN SALLEN T CUSTODIO
JAVIER SALLEN T CUSTODIO

p.a.

J. TORTRAS
P.P.

D. JUAN SALLENT CUSTODIO
D. JAVIER SALLENT CUSTODIO

Hoja única

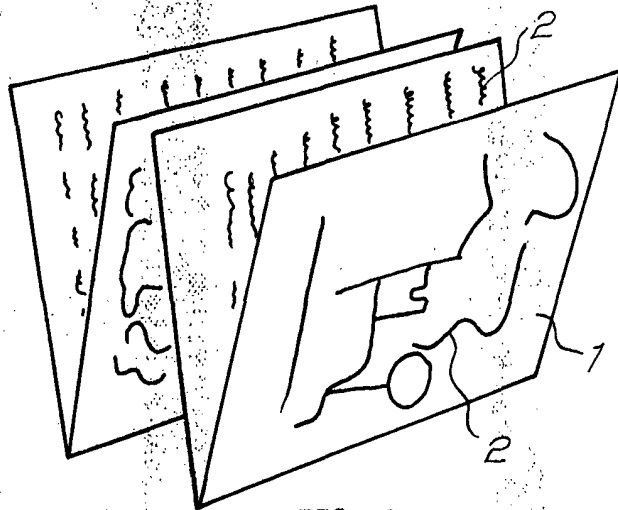

FIG. 1

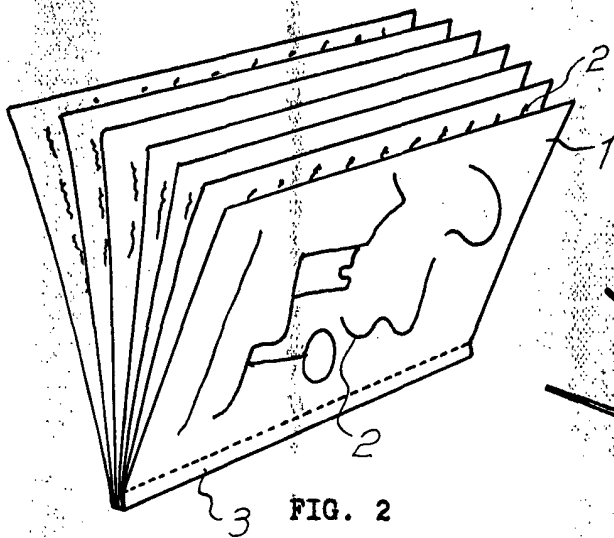

FIG. 2

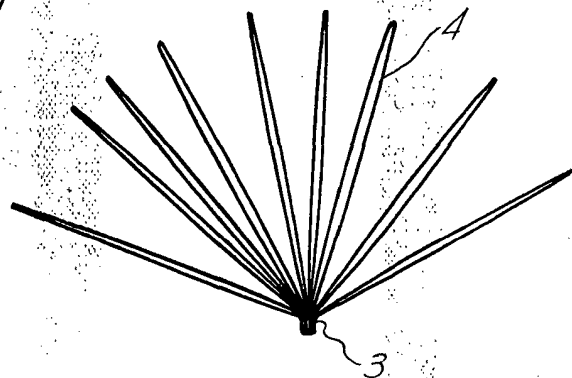

FIG. 4

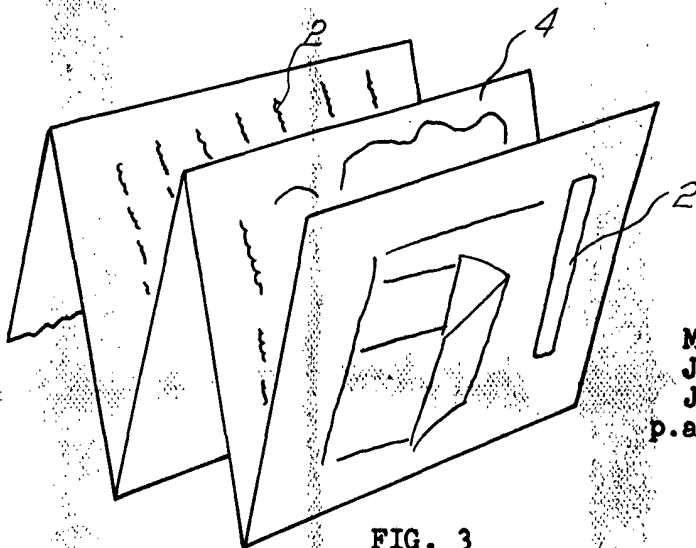

FIG. 3

Madrid, 8 noviembre 1969
JUAN SALLENT CUSTODIO
JAVIER SALLENT CUSTODIO

p.a. J. TORTRAS
P.P.