



153197

MODELO DE UTILIDAD

por V E I N T E años

a favor de D. Juan Cumia Vara y D. Francisco Garcia
Hernandez

de nacionalidad española

residente en Madrid.- Avda. de Jose Antonio, 43

por:

"APARATO CENTRIFUGADOR DECORADOR PERFECCIONADO".-



5.- El Modelo de Utilidad, objeto de la presente memoria se refiere, como su titulo indica, a una maquina centri-fugadora que reúne unas cualidades recreativas muy superior a cuantas hasta el momento han aparecido en el mercado o se encuentran en los salones publicos de maquinas recreativas.

10.- Esencialmente consiste la presente invencion en disponer, en el interior de un mueble de forma y tamaño adecuado, un motor electrico que dispone de una placa solidaria con su eje y normal al mismo en el que se pone un papel o cartulina sobre el que se proyecta una cantidad variable de pintura procedente de un deposito multiple el cual lleva paredes o tapa transparente para observar el color del contenido.

15.- La pintura se proyecta por medio de una pluralidad de pistolas, una para cada color, que estan alimentadas de air a presion procedente de un compresor, incorporador al mueble o independiente,

20.- Cada pistola llevará un tubo flexible que une con ella el deposito correspondiente, disponiendo de un element elastico de recuperación del tubo que se ocultará tirando de la pistola que encajará en el rebaje al efecto, siendo esta su posición normal.

25.- Las revoluciones del motor son controladas mediante un pedal unido a un reostato o elemento analogo, asi como un interruptor que actua al soltar dicho pedal.

La maquina irá provista de un totalizador de actuaciones y de un temporizador para la duración de cada actuacion

Al depositar las pinturas sobre el papel en movimiento y en virtud de la fuerza centrifuga, regulada con el pedal se consiguen dibujos fantasticos de coloridos, varia-



dos y efectos sorprendentes, Para evitar proyecciones de pintura al exterior el plato giratorio queda situado en el fondo de un recipiente cilindrico abierto por su parte superior para el manejo.

5.- Para la mejor comprension del invento que se preconiza se acompaña una hoja de planos en la que en figura unica se detalla suficientemente, la constitucion y disposicion de sus elementos componentes asi como su utilizacion en un ejemplo de realizacion practica no limitativo.

10.- La figura representa una perspectiva esquematica del conjunto teniendo, la numeracion que se acompaña, el siguiente significado:

- 1.- Mueble.
- 2.- Motor.
- 3.- Papel.
- 4.- Alojamiento cilindrico.
- 5.- Pistola.
- 6.- Depositos de pintura.
- 7.- Tubos flexables.
- 8.- Alimentacion procedente de un compresor.
- 9.- Pedal interruptor.
- 10.- Reostato.
- 11.- Temporizador contador.
- 12.- Lamparas.

25.- En el interior del mueble (1) se dispone el motor (2) solidario de una placa horizontal sobre la que se dispone un papel (3), sobre el que se proyecta pintura procedente de los depositos (6) por medio de las pistolas (5) unidas a ellos por tubos flexibles, retractiles (7)



- alimentadas por aire a presión procedente de un compresor (8). La fuerza centrífuga y la pintura consiguen sobre el papel los cuadros más sorprendentes. Las revoluciones y la parada del motor tienen lugar por medio del pedal (9) y reostato (10). Dispone la máquina de un temporizador y contador de actuaciones (11). En el interior lleva varias lámparas (12) móviles o fijas para conseguir efectos luminosos en ventanas laterales provistas de cristales de colores.
- 5.-
- 10.- Serán independientes del objeto de la presente invención, los materiales, forma, colores y dimensiones y en general todo cuanto no altere, cambie o modifique la esencialidad de la invención.
- 15.- Descrita suficientemente la naturaleza y objeto de este Modelo de Utilidad, se hace constar que las características esenciales sobre las que han de recaer la concesión del mismo están comprendidas en las siguientes:
- R E I V I N D I C A C I O N E S
- 20.- 1ª.- Aparato centrifugador decorador perfeccionado, caracterizado por comprender, en el interior de un muelle de forma adecuada, un motor eléctrico cuyo eje es solidario con una placa normal al mismo que gira en el interior de un recipiente de forma preferentemente cilíndrica sobre la cual se ha previsto un orificio de forma correspondiente
- 25.- en la parte superior del mueble disponiéndose sobre la placa mencionada un papel o cartulina que gira al hacerlo el motor y de tal manera que pueden proyectarse sobre ella variadas cantidades de pintura diferentes colores, procedentes de otros tantos depósitos alineados en un lado y



5.- con tapa o paredes transparentes para observar el color elegido, realizandose la proyeccion de la pintura con tantas pistolas, unidas por un tubo flexible, extensible y retractil por muelle, goma, contrapesos, etc. y alimentandose por un compresor, incorporado o exterior, como colores y depositos haya conseguido asi realizaciones pictoricas de gran belleza y de habilidad personal.

10.- 2ª.- Aparato centrifugador decorador perfeccionado, caracterizado por comprender segun reivindicacion anterior un reostato o sistema analogo, que mediante un pedal regula a voluntad la velocidad de giro del motor, disponiendo ademas de un interruptor que actua al soltar dicho pedal y estando provista la maquina de un temporizador y de un totalizador de actuaciones para el control de la misma.

15.- 3ª.- Aparato centrifugador decorador perfeccionado, caracterizado por comprender, segun reivindicaciones anteriores, la disposicion en las superficies laterales del mueble de orificios o aplicaciones con cristales translucidos o de colores con el fin de conseguir desde el interior, con juegos de lamparas, fijos o en movimiento, efectos luminosos variados que produzcan un efecto original y atractivo.

20.- 4ª.- APARATO CENTRIFUGADOR DECORADOR PERFECCIONADO.

- - - - -



Todo ello tal y como se describe y reivindica en la memoria que antecede que consta de SEIS hojas escritas a maquina por una sola de sus caras y planos que la ilustra

Madrid, 5 de Noviembre de 1.969

D. JUAN CUMIA VARA Y
D. FRANCISCO GARCIA HERNANDEZ

HOJA UNICA

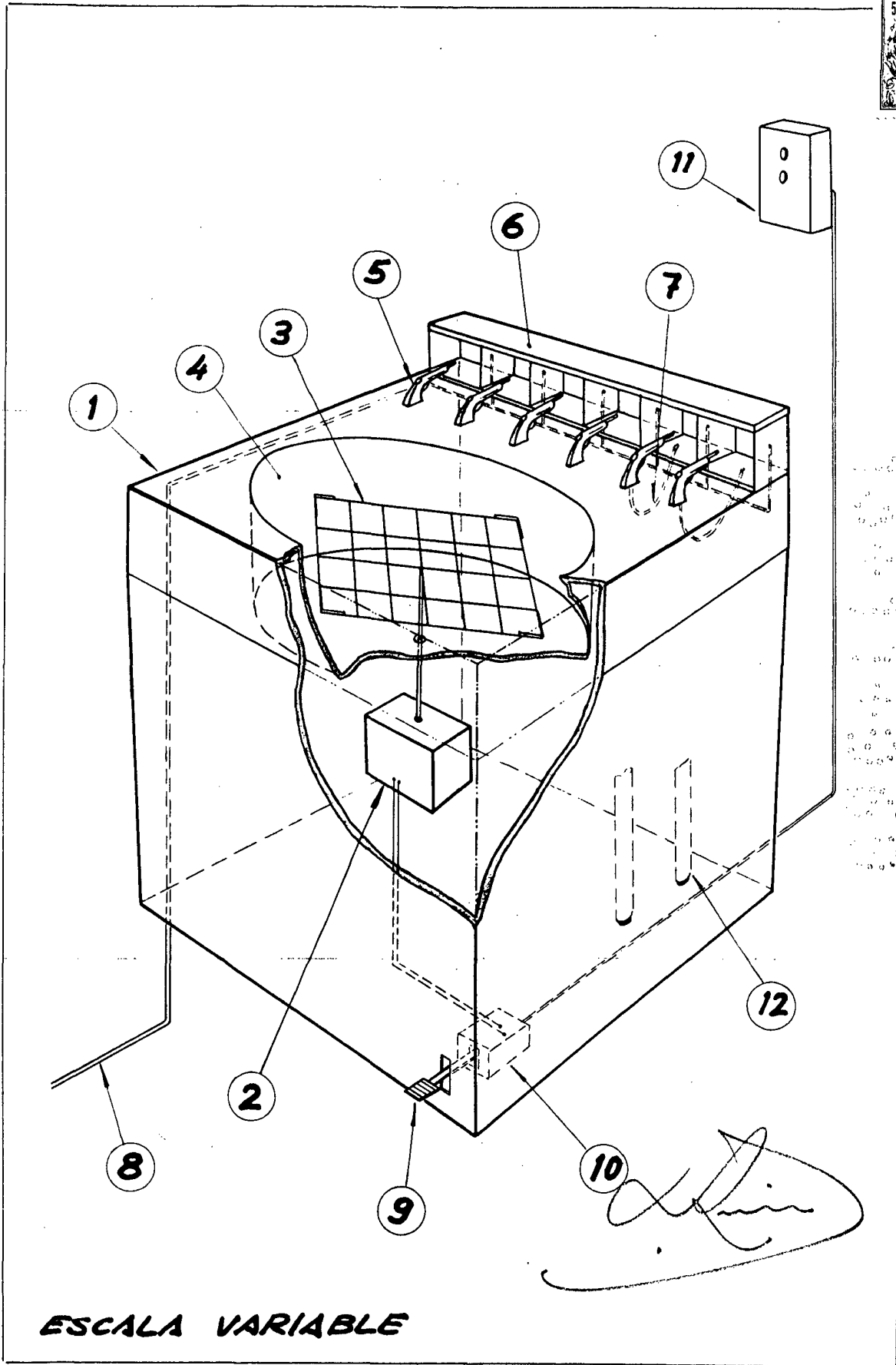

ESCALA VARIABLE